

Janisol Türen

Wärmegeämmte Türen in Stahl und Edelstahl

Portes Janisol

Portes en acier et acier Inox à rupture de pont thermique

Janisol doors

Thermally insulated doors in steel and stainless steel

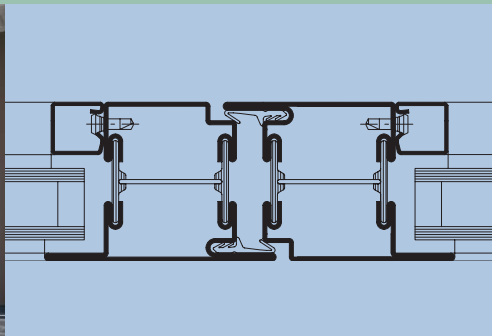

JANSEN

Inhaltsverzeichnis Sommaire Content		Janisol-Türen Janisol portes Janisol doors	
Systemübersicht Systembeschreibung Zulassungen Typenübersicht	Sommaire du système Description du système Homologations Sommaire des types	Summary of system System description Authorisations Summary of types	2
Profilsortiment in Stahl und Edelstahl Profile im Massstab 1:1 Glasleistenübersicht	Assortiment de profilé en acier et acier Inox Profilés à l'échelle 1:1 Sommaire des parclozes	Range of profiles in steel and stainless steel Profiles on scale 1:1 Summary of glazing beads	8
Zubehör Zubehör Beschlüge Verarbeitungshilfen	Accessoires Accessoires Ferrures Outils d'usinage	Accessories Accessories Fittings Assembly tools	24
Beispiele in Stahl und Edelstahl Schnittpunkte Anwendungsbeispiele Anschlüsse am Bau	Exemples en acier et acier Inox Coupes de détails Exemples d'application Raccordement au mur	Examples in steel and stainless steel Section details Examples of applications Attachment to structure	60
Beschlageinbau Verarbeitungshinweise	Montage des ferrures Indications d'usinage	Installation of fittings Assembly instructions	82
Einbruchhemmende Türen	Portes anti-effraction	Burglar-resistant doors	117
Artikelverzeichnis	Index des articles	Index of items	145
Alle Ausführungen dieser Dokumentation haben wir sorgfältig und nach bestem Wissen zusammengestellt. Wir können aber keine Verantwortung für die Benützung der vermittelten Vorschläge und Daten übernehmen. Wir behalten uns technische Änderungen ohne Vorankündigung vor.	Nous avons apporté le plus grand soin à l'élaboration de cette documentation. Cependant, nous déclinons toute responsabilité pour l'utilisation faite de nos propositions et de nos données. Nous nous réservons le droit de procéder à des modifications techniques sans préavis.	All the information contained in this documentation is given to the best of our knowledge and ability. However, we decline all responsibility for the use made of these suggestions and data. We reserve the right to effect technical modifications without prior warning.	

Systembeschreibung

Description du système

System description

Janisol-Türen

Janisol portes

Janisol doors

Janisol-Türen. Bewährte Technik findet hier ihren Einklang.

Die flächenbündige Tür-Profilserie eignet sich für ästhetisch und konstruktiv anspruchsvolle ein- und zwei-flügelige Türen. Dank dem Einsatz hochwertiger Isolierstege und dem mechanisch hinterschnittenen Verbund wird trotz der geringen Bauhöhe von 60 mm eine grosse Steifigkeit erreicht. Auch statische Verstärkungen sind einfach auszuführen. Die glasfaserverstärkten Isolatoren sind hitzebeständig. Die Rahmen können deshalb ohne besondere Vorkehrungen geschweisst werden. Die farblichen Gestaltungsmöglichkeiten sind praktisch unbegrenzt; Pulverbeschichtung, Einbrennlackierung oder Nasslack sind möglich. Das Erscheinungsbild ist abgestimmt auf die weiteren Jansen-Türsysteme. Die Ansichten sind praktisch deckungsgleich. Dies garantiert dem Planer einheitliche Ansichten bei differenzierten Anforderungen.

Janisol portes. La technique éprouvée à l'harmonie parfaite.

La série de profilés de porte à fleur convient parfaitement aux portes à un ou deux battants à l'esthétique et à la construction recherchée. Malgré la faible hauteur de construction de 60 mm, ils assurent une excellente rigidité grâce aux traverses isolantes de grande qualité et à la liaison mécanique contre-dépouillée. Les renforcements statiques sont aussi faciles à effectuer. Les isolateurs renforcés de fibre de verre résistent à la chaleur. Les châssis peuvent ainsi être soudés sans mesures de précaution particulières. Les combinaisons de coloris sont pratiquement infinies: revêtement par poudre, vernis-émail ou vernis mouillé sont possibles. L'aspect général est assorti aux autres systèmes de portes Jansen. Les projections coïncident pratiquement. Cela garantit au concepteur des projections égales pour des exigences différenciées.

Janisol doors. Tried and tested technology.

The flush-fitted door profile series lends itself to aesthetically and structurally complex single and double leaf doors. The use of high-quality insulating bars means that a high degree of rigidity is achieved despite the low construction height of 60 mm. Structural reinforcements can also be carried out easily. The fibreglass-reinforced isolators are heat-resistant, which means that no special precautions are required prior to welding the frames. The range of colours available is practically limitless; powder coating, enamelling and wet coating are all possible. The appearance is co-ordinated with other Jansen door systems. The systems look almost identical, even when made to meet different requirements.

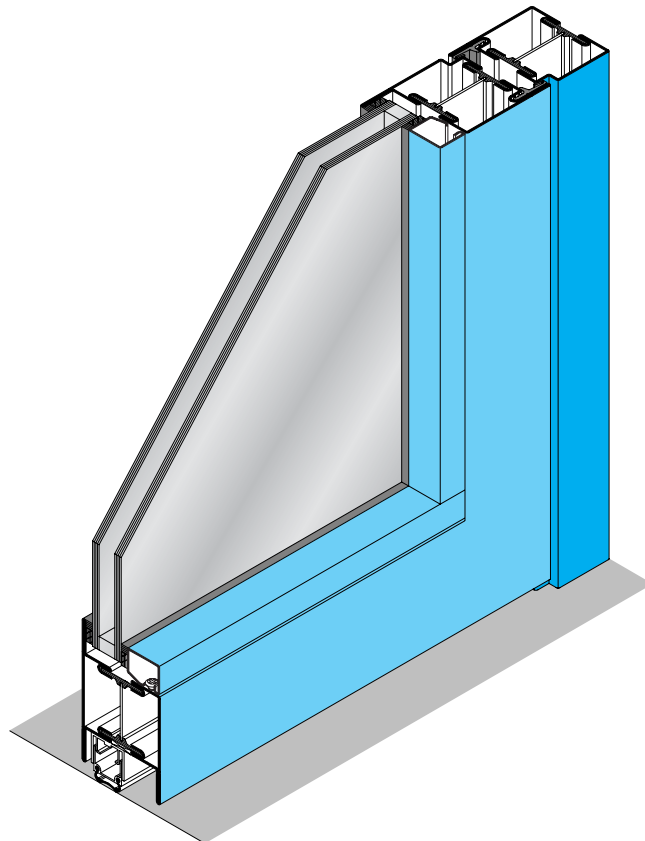

Janisol-Türen Edelstahl.
Langlebigkeit in elegantem Kleid.

Die wärmeisolierten Edelstahlprofile basieren auf der bewährten Janisol-Technologie. Profilform und -Dimensionen sind identisch mit dem Janisol-Programm. Dies ermöglicht dem Planer die problemlose Kombination beider Stahlqualitäten und dem Verarbeiter den Einsatz identischer Zubehörteile und Verarbeitungshilfen. Ein umfassendes Beschlägesortiment in Edelstahl ergänzt das Programm. Die Profiloberfläche ist walzblank oder auf Wunsch können die Sichtflächen geschliffen werden.

Der Werkstoff 1.4401 eignet sich besonders

- in Industriegebieten
- in Küstennähe (Salzgehalt in der Luft)
- im Hygiene-Bereich
- in Strassennähe (beständig gegen Streusalz)

Janisol portes en acier inox. Une longue durée de vie et l'élégance.

Les profilés en acier inox à isolation thermique sont basés sur la technologie Janisol éprouvée. La forme et les dimensions des profilés sont identiques à celles de la gamme Janisol. Cela permet au concepteur de combiner sans problème les deux qualités d'acier et à l'utilisateur d'utiliser des accessoires et des auxiliaires identiques de transformation. Un vaste assortiment de ferrures en acier inox complète cette gamme. La surface du profilé est laminée à froid ou sur demande surfaces visibles polies.

Le matériau 1.4401 est particulièrement approprié

- dans les zones industrielles
- à proximité du littoral (teneur en sel dans l'air)
- dans le domaine de l'hygiène
- à proximité des routes (résistant au sel d'épandage)

Janisol stainless steel doors.
Combining elegance and durability.

Thermally insulated stainless steel profiles are based on tried and tested Janisol technology. Profiles and sizes are the same as those in the Janisol range. This makes it possible for the designer to combine both types of steel easily and for the fabricator to use identical accessories and fabrication tools. The product range is complemented by a comprehensive range of stainless steel fittings. The profiles can feature either a sheet metal or visual surfaces polished on request.

1.4401 (316) grade material is particularly suitable for:

- industrial areas
- coastal areas (salty air)
- areas with stringent hygiene requirements
- use near roads (resistance to de-icing salts)

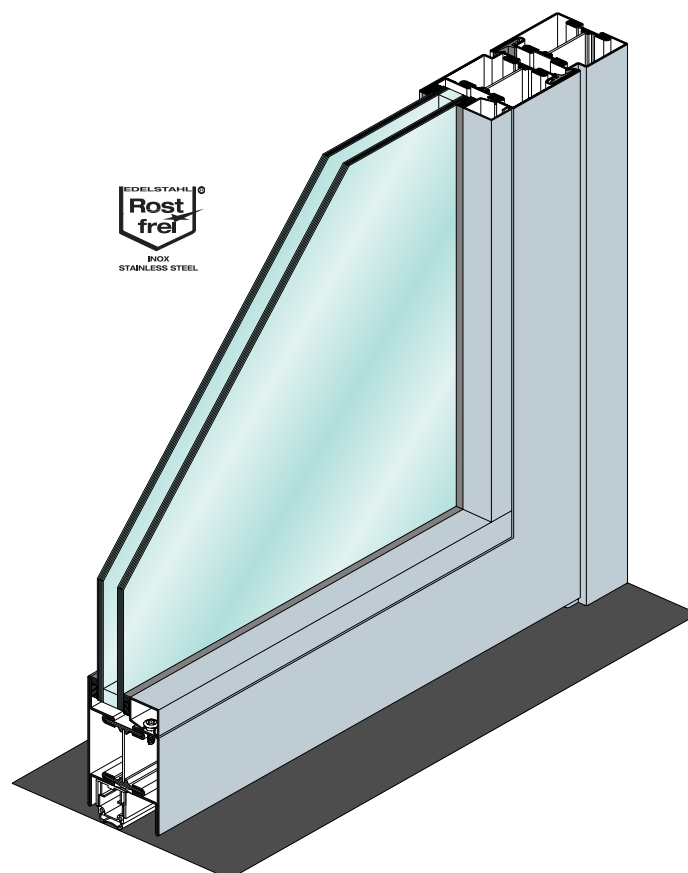

Wärmeschutz

nach DIN 4108 Teil 4, Tabelle 3:
Rahmenmaterialgruppe 2.1
(Bescheid R22/85 vom 21.12.1988)

Protection thermique

selon DIN 4108 partie 4, tableau 3:
Groupe de matériaux de cadres 2.1
(Décision R22/85 du 21.12.1988)

Insulation

according to DIN 4108 part 4, table 3:
Frame material group 2.1
(decision R22/85 dated 21.12.1988)

U_f-Werte nach EN 10077 auf Anfrage

Valeur U_f selon EN 10077 sur demande

U_f value according to EN 10077 on demand

Luftschalldämmung

nach EN ISO 140-3 (1993) und
ISO/DIS 717-1 (1993), DIN 52210:
R_w = 43 dB

(Isolierglas GH 9-20-GH 9 Silverstar
R_w 45 dB)

EMPA-Bericht 163015i (10.7.96)

Isolement contre les sons aériens

selon EN ISO 140-3 (1993) et
ISO/DIS 717-1 (1993), DIN 52210:
R_w = 43 dB

(verre isolant GH 9-20-GH 9
Silverstar R_w 45 dB)

EMPA-Bericht 163015i (10.7.96)

Insulation against airborne noise

according to EN ISO 140-3 (1993)
and ISO/DIS 717-1 (1993), DIN 52210:
R_w = 43 dB

(insulating glass GH 9-20-GH 9
Silverstar R_w 45dB)

EMPA-Bericht 163015i (10.7.96)

Durchschusshemmung EN 1522/1523 FB 4 NS

Zertifikat S03012201/Z,
Beschussamt D-Ulm

Résistance aux balles EN 1522/1523 FB 4 NS

Certificat S03012201/Z,
office de bombardement D-Ulm

Bullet proofing EN 1522/1523 FB 4 NS

Certificate S03012201/Z,
Beschussamt D-Ulm

Einbruchhemmung

nach DIN V 18103:
Widerstandsklasse ET1 und ET2
Angriffseite =
Band- oder Bandgegenseite

nach ENV 1627:
Widerstandsklasse 3 (WK3)
Angriffseite = Bandseite
(Prüfzeugnis 212 19348 M
ift Rosenheim vom 31.7.1998)

Zulässige max. Abmessungen
(lichter Durchgang):
1-flügelig 1435 x 2240 mm (B x H)
2-flügelig 2525 x 2240 mm (B x H)

Füllelemente:
Glas oder Paneele nach DIN 52290
B2 für ET2
B1 für ET1

nach ENV 356
P6B für WK 3
P4A für WK2/WK1

Effet anti-effraction

selon DIN V 18103:
Classe de résistance ET1 et ET2
Côté exposé = côté paumelle ou
côté oppsé aux paumelles

selon DIN ENV 1627:
Classe de résistance 3 (WK3)
Côté exposé = côté paumelles
(Certificat de contrôle 212 19348 M
ift Rosenheim du 31.7.1998)

Dimensions maximales autorisées
(passage intérieur):
à 1 vantail 1435 x 2240 mm (L x H)
à 2 vantaux 2525 x 2240 mm (L x H)

Eléments de remplissage:
verre ou panneau selon DIN 52290
B2 pour ET2
B1 pour ET1

selon ENV 356
P6B pour WK3
P4A pour WK2/WK1

Burglary protection

according to DIN V 18103:
Resistance class ET1 and ET 2
Attack side = Hinge side or side
opposing hinge

DIN ENV 1627:
Resistance class 3 (WK3)
Attack side = Hinge side
(Test certificate 212 19348 M
ift Rosenheim dated 31.7.1998)

Permissible max. dimensions
(clear):
1-leaf 1435 x 2240 mm (W x H)
2-leaf 2525 x 2240 mm (W x H)

Infill elements:
Glass or panels according to DIN
52290
B2 for ET2 / B1 for ET1

according to ENV 356
P6B for WK3
P4A for WK2/WK1

Saalbau Philharmonie, Essen/D (Janisol-Türen)



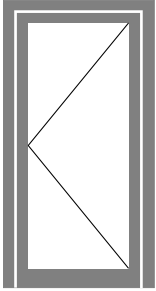

Einflügelige Türe
Porte à un vantail
Single-leafed door

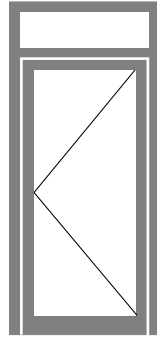

Einflügelige Türe mit festem Oberlicht
Porte à un vantail avec imposte fixe
Single-leafed door with fixed top light

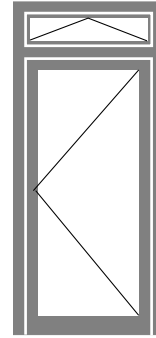

Einflügelige Türe mit beweglichem Oberlicht
Porte à un vantail avec imposte mobile
Single-leafed door with opening top light

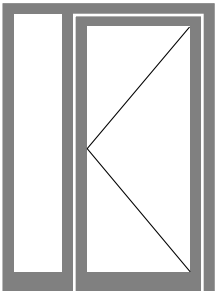

Einflügelige Türe mit festem Seitenteil
Porte à un vantail avec partie latérale fixe
Single-leafed door with fixed side light

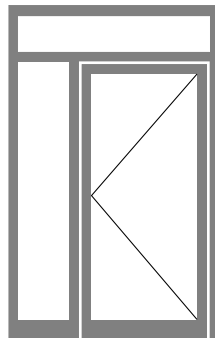

Einflügelige Türe mit festem Seitenteil und festem Oberlicht
Porte à un vantail avec avec partie latérale fixe et imposte fixe
Single-leafed door with fixed side light and fixed top light

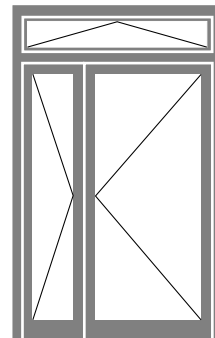

Einflügelige Türe mit beweglichem Seitenteil und beweglichem Oberlicht
Porte à un vantail avec partie latérale mobile et imposte mobile
Single-leafed door with opening side light and opening top light

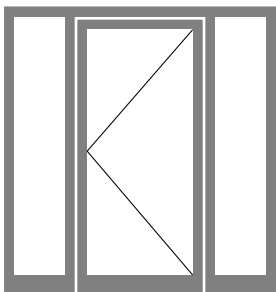

Einflügelige Türe mit zwei festen Seitenteilen
Porte à un vantail avec deux parties latérales fixes
Single-leafed door with two fixed side lights

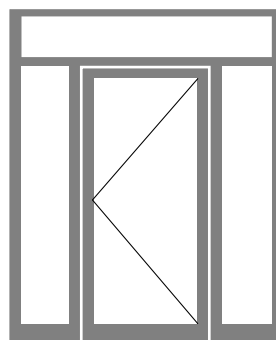

Einflügelige Türe mit zwei festen Seitenteilen und festem Oberlicht
Porte à un vantail avec deux parties latérales fixes et imposte fixe
Single-leafed door with two fixed side lights and fixed top light

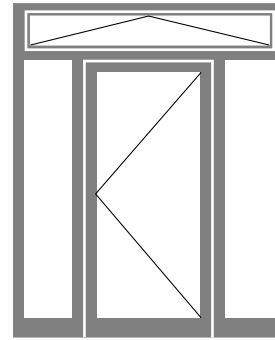

Einflügelige Türe mit zwei festen Seitenteilen und beweglichem Oberlicht
Porte à un vantail avec deux parties latérales fixes et imposte mobile
Single-leafed door with two fixed side lights and opening top light

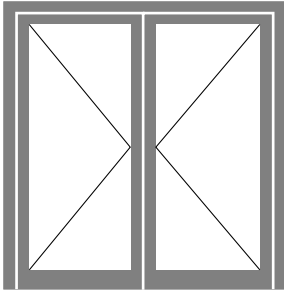

Zweiflügelige Türe
 Porte à deux vantaux
 Double-leafed door

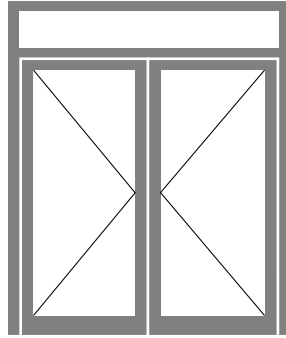

Zweiflügelige Türe mit festem Oberlicht
 Porte à deux vantaux avec imposte fixe
 Double-leafed door with fixed top light

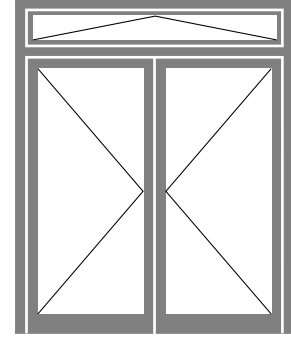

Zweiflügelige Türe mit beweglichem Oberlicht
 Porte à deux vantaux avec imposte mobile
 Double-leafed door with opening top light

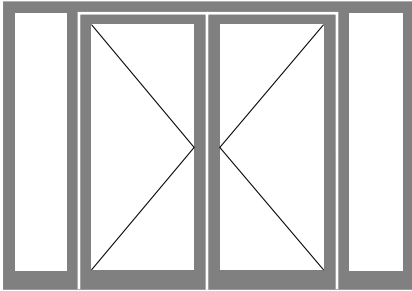

Zweiflügelige Türe mit zwei festen Seitenteilen
 Porte à deux vantaux avec deux parties latérales fixes
 Double-leafed door with two fixed side lights

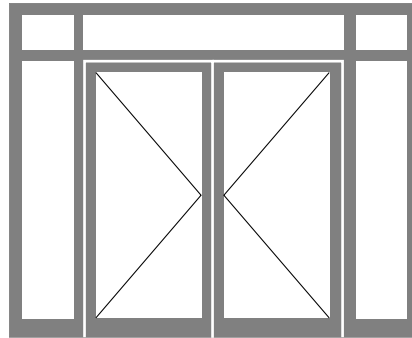

Zweiflügelige Türe mit zwei festen Seitenteilen und festen Oberlichtern
 Porte à deux vantaux avec deux parties latérales fixes et impostes fixes
 Double-leafed door with two fixed side lights and fixed top lights

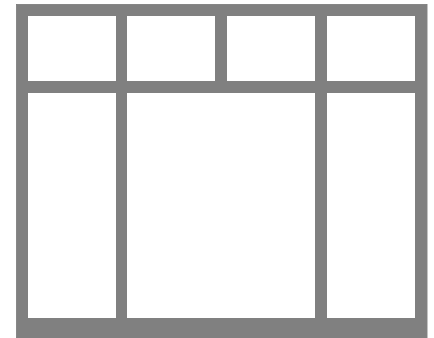

Festverglasung
 Vitrage fixe
 Fixed glazing

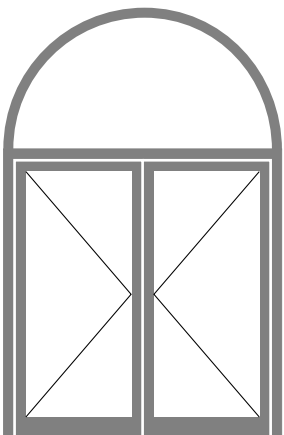

Zweiflügelige Türe mit Rundbogen-Oberlicht
 Porte à deux vantaux avec imposte demi-ronde
 Double-leafed door with round arched top light

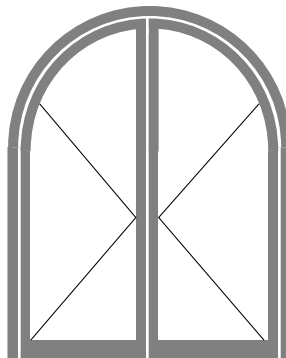

Zweiflügelige Bogentüre
 Porte cintrée à deux vantaux
 Double-leafed arched door

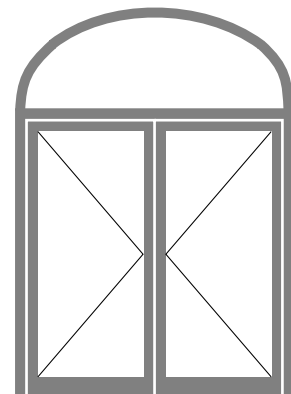

Zweiflügelige Türe mit Korbbogen-Oberlicht
 Porte à deux vantaux avec imposte fixe
 Double-leafed door with oval arched top light

Empfehlung:
Max. Größen und max. Gewicht für Türen:

Flügelbreite 1300 mm
 Flügelhöhe 3000 mm
 Flügelgewicht 160 kg (1,6 kN)

Recommandation:
Dimensions et poids max. pour portes:

Largeur du vantail 1300 mm
 Hauteur du vantail 3000 mm
 Poids du vantail 160 kg (1,6 kN)

Recommandation:
Maximum size and weight of doors:

Leaf width 1300 mm
 Leaf height 3000 mm
 Leaf weight 160 kg (1,6 kN)

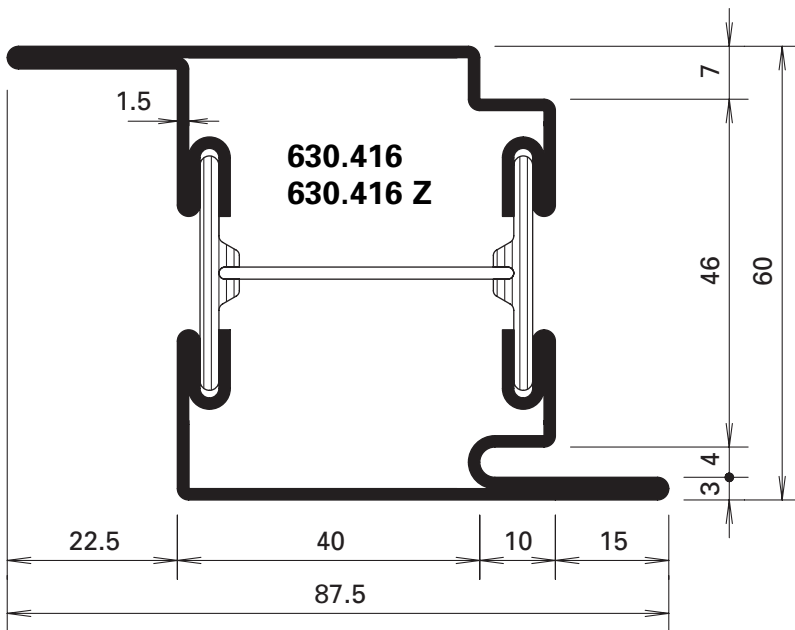
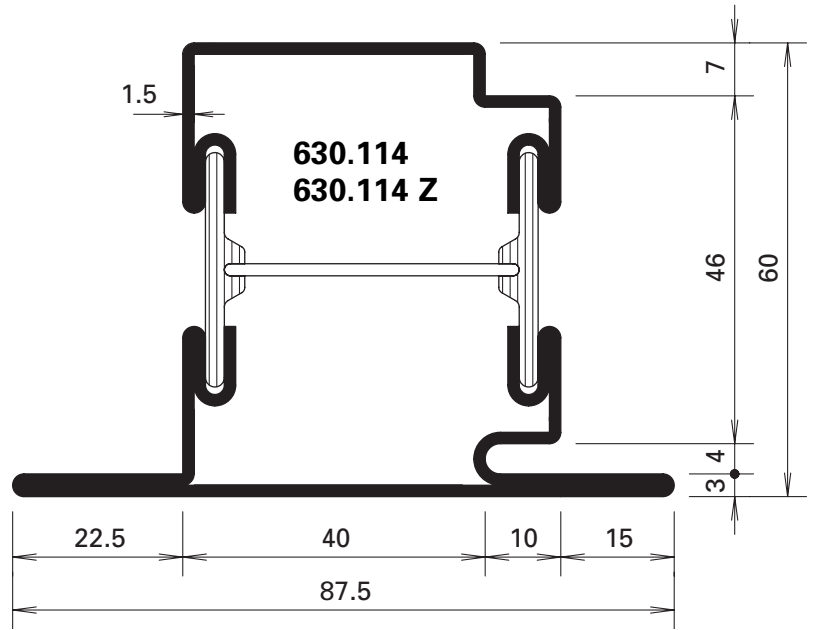
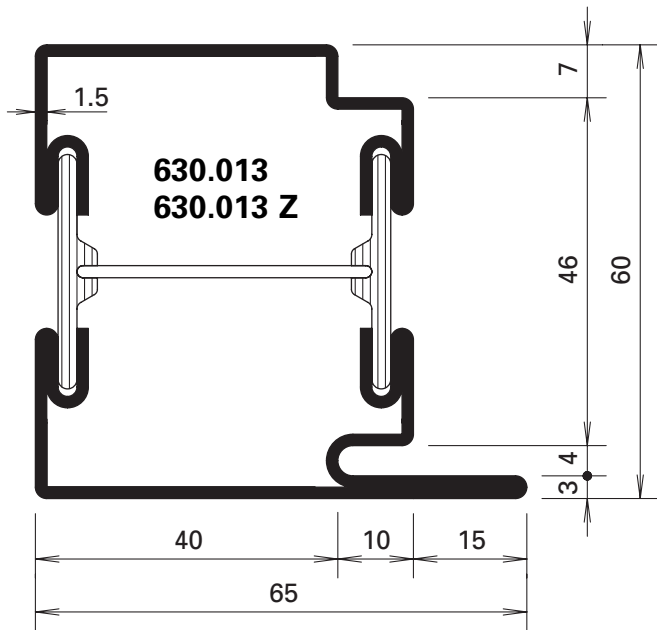

Z = aus feuerverzinktem Bandstahl, leicht eingeölt (Zinkauflage von 275 g/m² beidseitig = ca. 20 µm innen und aussen)

Z = en bandes d'acier zinguées au feu, légèrement huilées (couche de zinc 275 g/m² à deux côtés = env. 20 µm à l'intérieur et à l'extérieur)

Z = made from hot-dip galvanised strip lightly oiled (Zinc coating 275 g/m² approx. 20 µm inside and out)

Profil-Nr.	G kg/m	I _x cm ⁴	W _x cm ³	I _y cm ⁴	W _y cm ³	U m ² /m
630.013	4,090	18,6	5,08	18,7	5,14	0,273
630.114	4,610	21,4	5,36	27,4	5,93	0,317
630.416	4,610	23,7	7,32	27,4	5,93	0,317

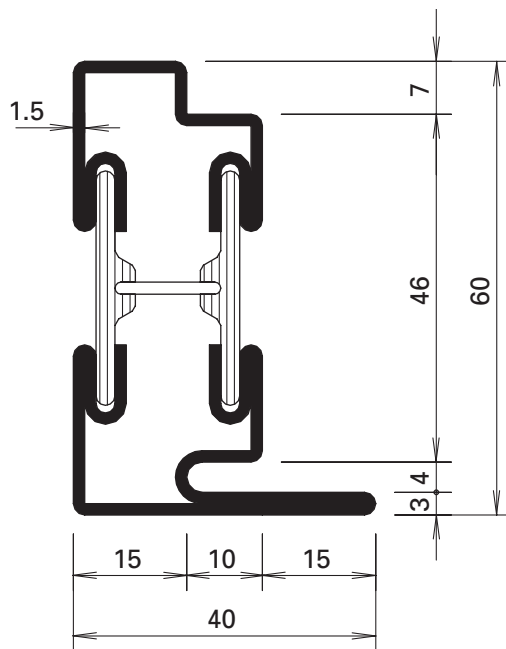

630.010
630.010 Z



455.006

Türdichtung
 aus EPDM, schwarz

VE = 100 m

* Nach der Montage entfernen

455.006

Joint de porte
 en EPDM, noir

UV = 100 m

* A enlever après le montage

455.006

Door weatherstrip
 EPDM, black

PU = 100 m

* Remove after fitting

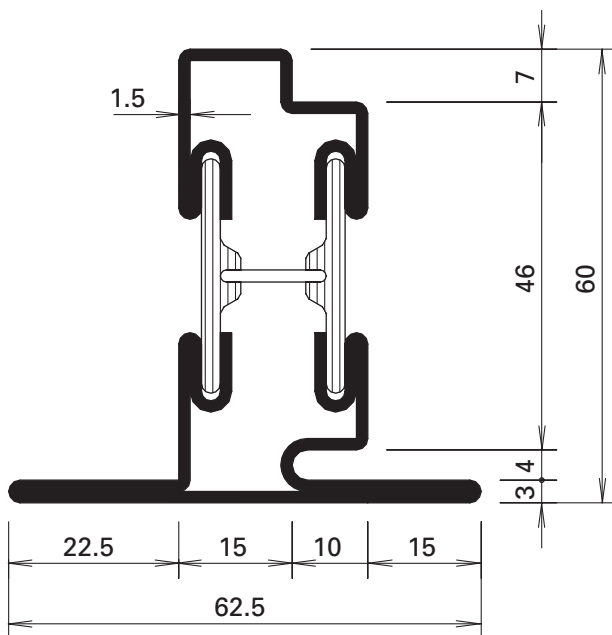

630.110
630.110 Z

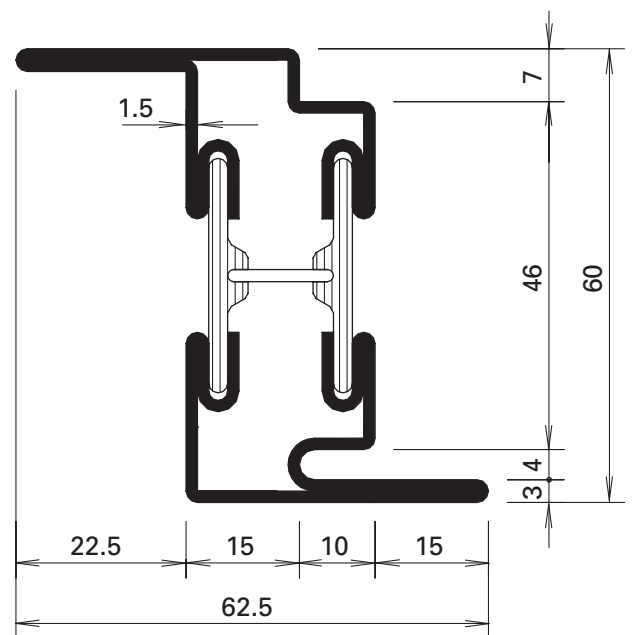

630.411
630.411 Z

Profil-Nr.	G kg/m	Ix cm ⁴	Wx cm ³	Iy cm ⁴	Wy cm ³	U m ² /m
630.010	3,420	13,18	3,56	4,14	1,63	0,228
630.110	3,940	15,64	3,88	7,88	2,34	0,272
630.411	3,940	18,35	5,66	7,88	2,34	0,272

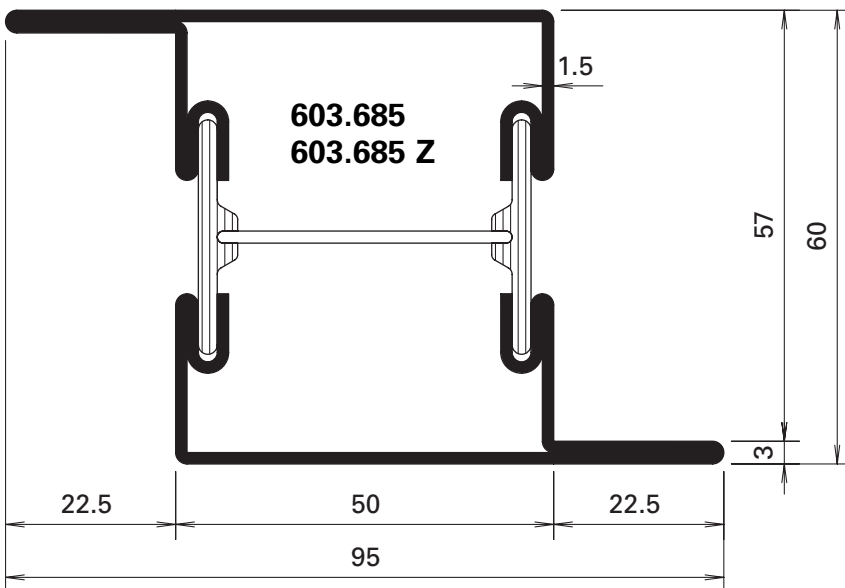
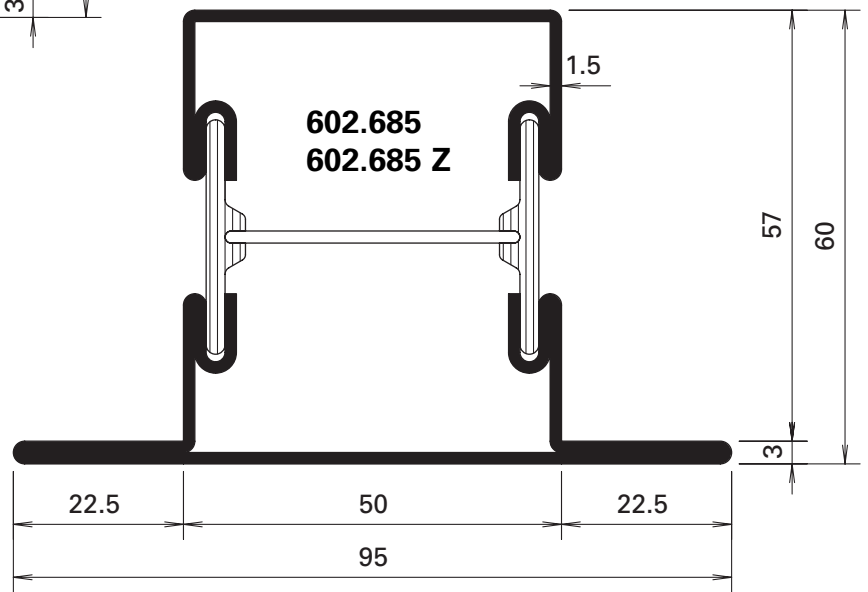
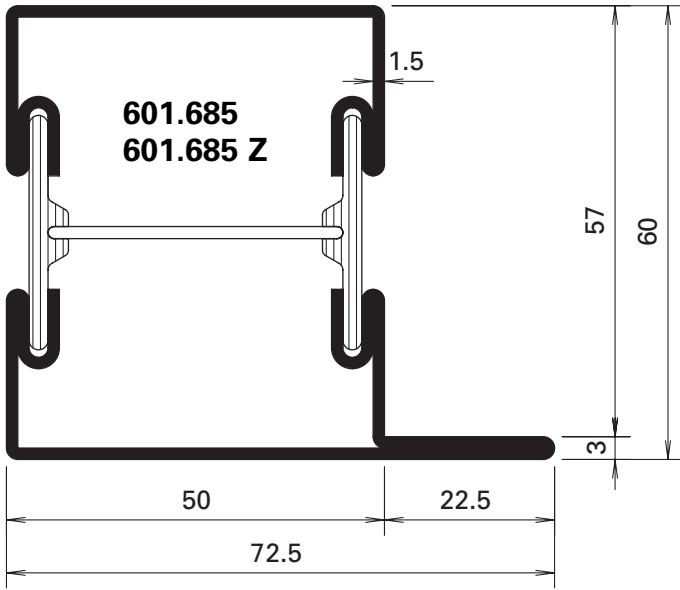

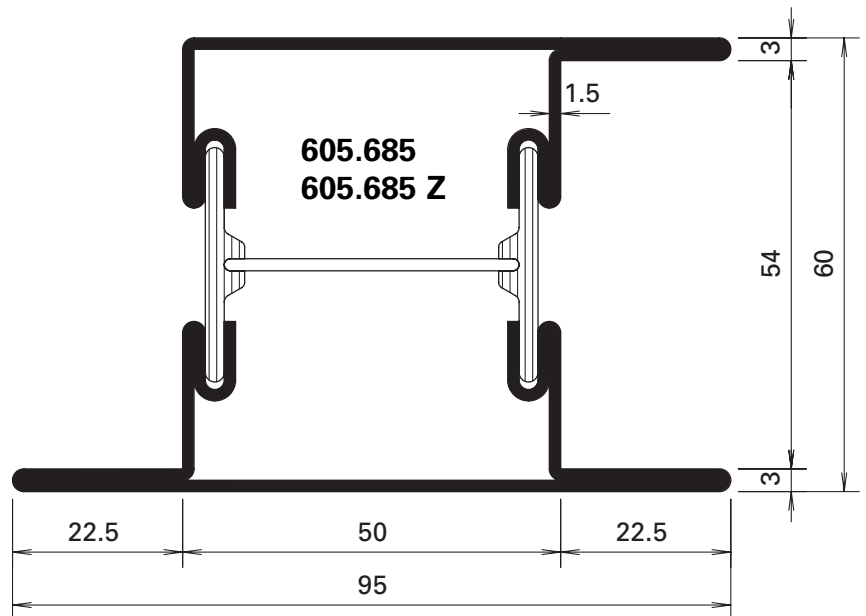
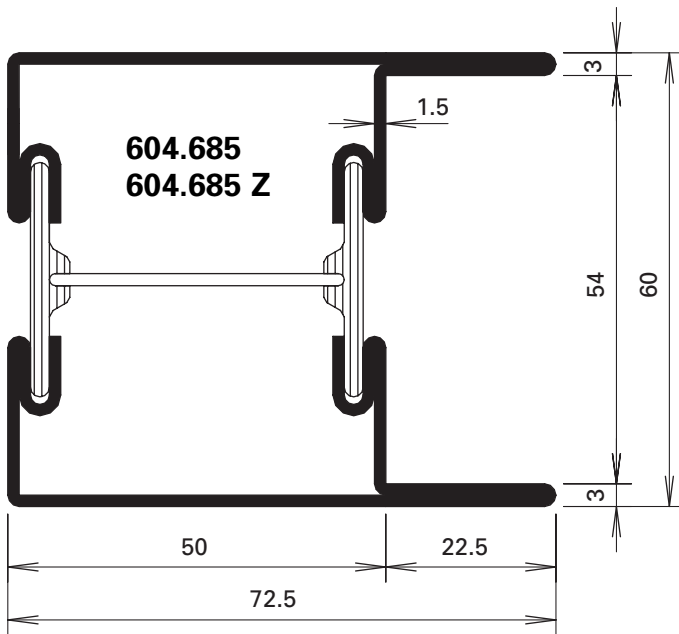

Z = aus feuerverzinktem Bandstahl, leicht eingeölt
 (Zinkauflage von 275 g/m² beidseitig = ca. 20 µm
 innen und aussen)

Z = en bandes d'acier zinguées au feu, légèrement huilées
 (couche de zinc 275 g/m² à deux côtés = env. 20 µm à
 l'intérieur et à l'extérieur)

Z = made from hot-dip galvanised strip lightly oiled
 (Zinc coating 275 g/m² approx. 20 µm inside and out)

Profil-Nr.	G kg/m	I _x cm ⁴	W _x cm ³	I _y cm ⁴	W _y cm ³	U m ² /m
601.685	3,890	19,3	5,31	21,7	5,12	0,265
602.685	4,410	22,1	5,58	31,1	6,54	0,310
603.685	4,410	24,2	7,57	31,1	6,54	0,310

Profil-Nr.	G kg/m	I _x cm ⁴	W _x cm ³	I _y cm ⁴	W _y cm ³	U m ² /m
604.685	4,600	24,1	7,53	27,16	7,03	0,321
605.685	4,930	28,1	7,94	38,40	7,46	0,354

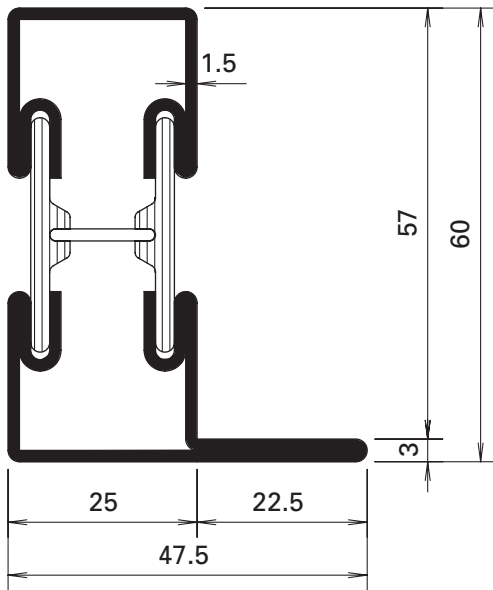

601.635
601.635 Z

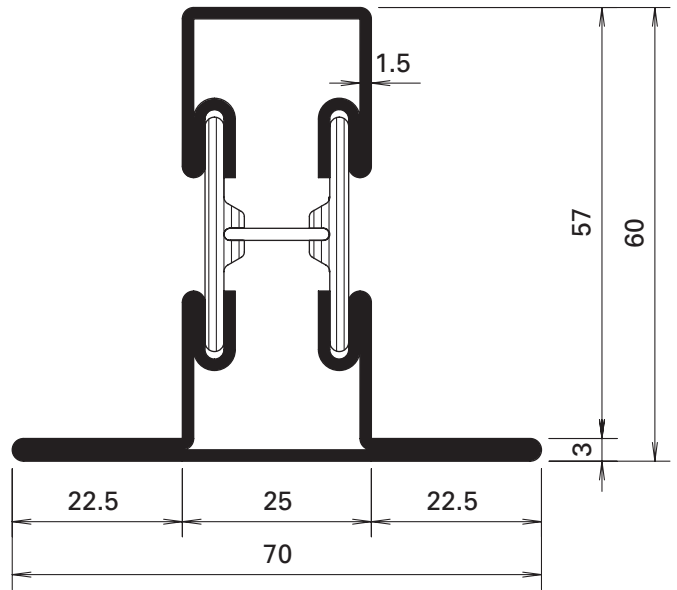

602.635
602.635 Z

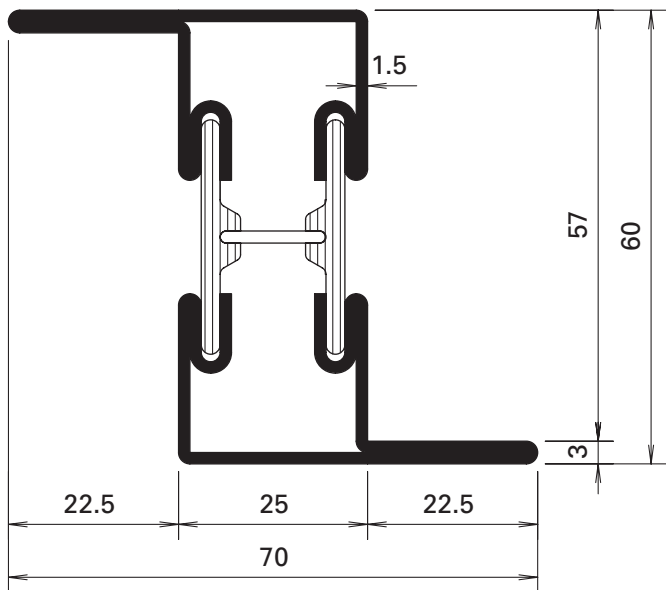

603.635
603.635 Z

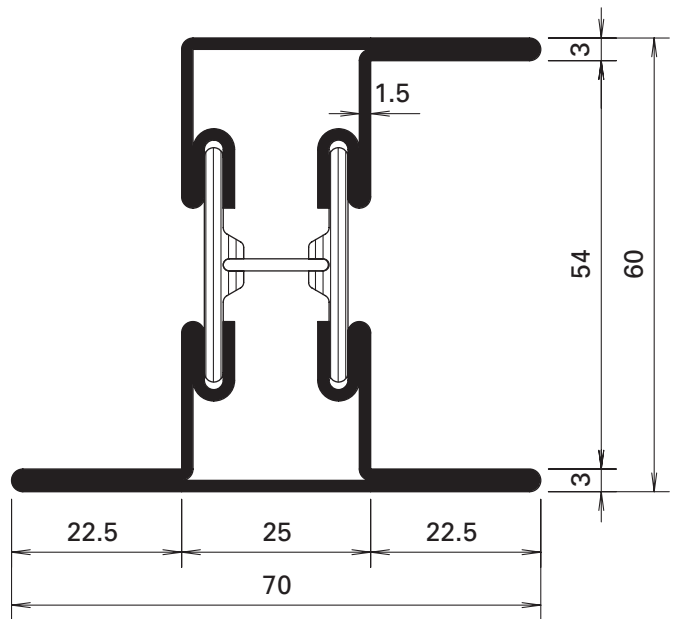

605.635
605.635 Z

Profil-Nr.	G kg/m	Jx cm ⁴	Wx cm ³	Jy cm ⁴	Wy cm ³	U m ² /m
601.635	3,345	14,0	3,78	5,84	1,88	0,215
602.635	3,865	16,6	4,07	10,10	2,88	0,260
603.635	3,865	19,1	5,97	10,10	2,88	0,260
605.635	4,380	22,9	6,39	13,30	3,50	0,304

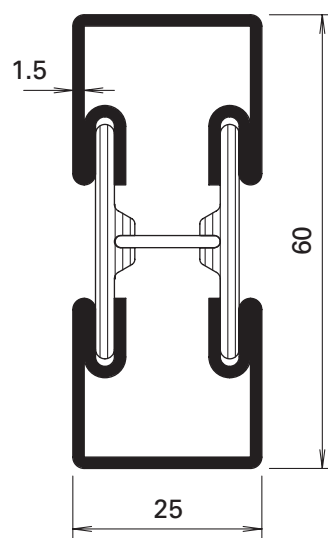
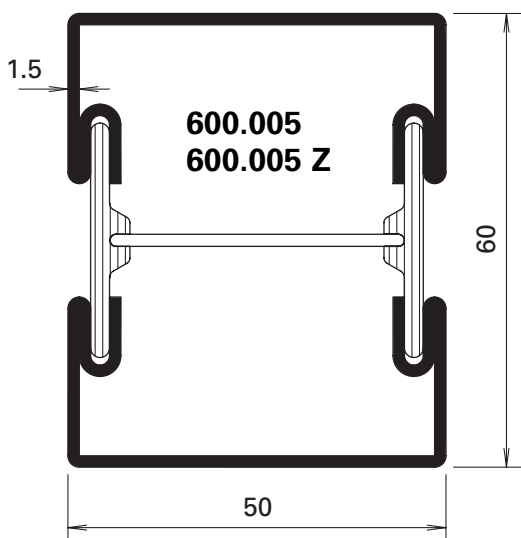

600.006
600.006 Z

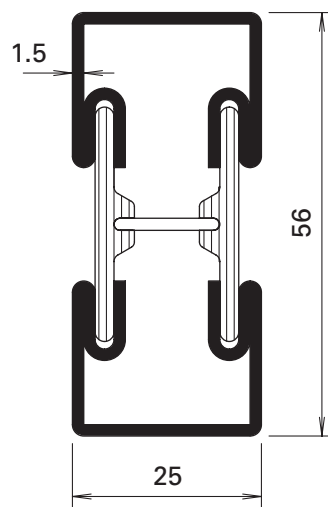
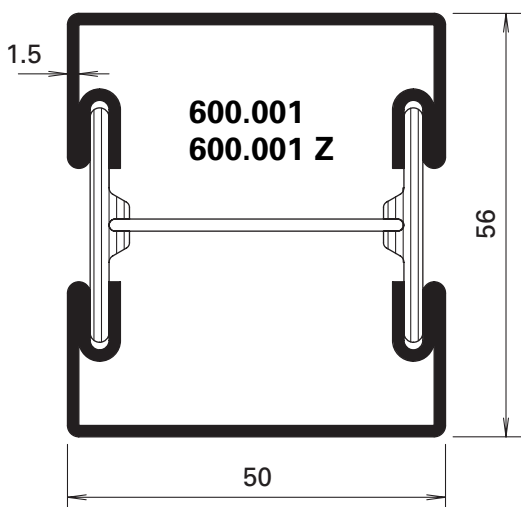

600.002
600.002 Z

Profil-Nr.	G kg/m	I _x cm ⁴	W _x cm ³	I _y cm ⁴	W _y cm ³	U m ² /m
600.001	3,380	13,5	4,53	14,00	5,58	0,213
600.002	2,735	9,06	3,03	2,60	2,08	0,163
600.005	3,370	15,6	4,87	14,60	5,84	0,221
600.006	2,830	10,40	3,26	2,76	2,20	0,171

Z = aus feuerverzinktem Bandstahl, leicht eingeölt
 (Zinkauflage von 275 g/m² beidseitig = ca. 20 µm
 innen und aussen)

Z = en bandes d'acier zinguées au feu, légèrement huilées
 (couche de zinc 275 g/m² à deux côtés = env. 20 µm à
 l'intérieur et à l'extérieur)

Z = made from hot-dip galvanised strip lightly oiled
 (Zinc coating 275 g/m² approx. 20 µm inside and out)

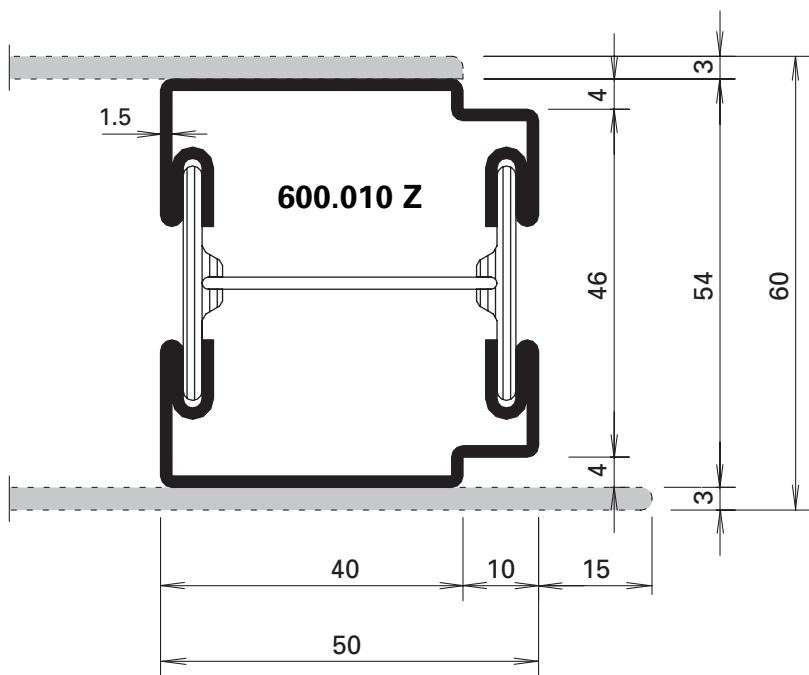
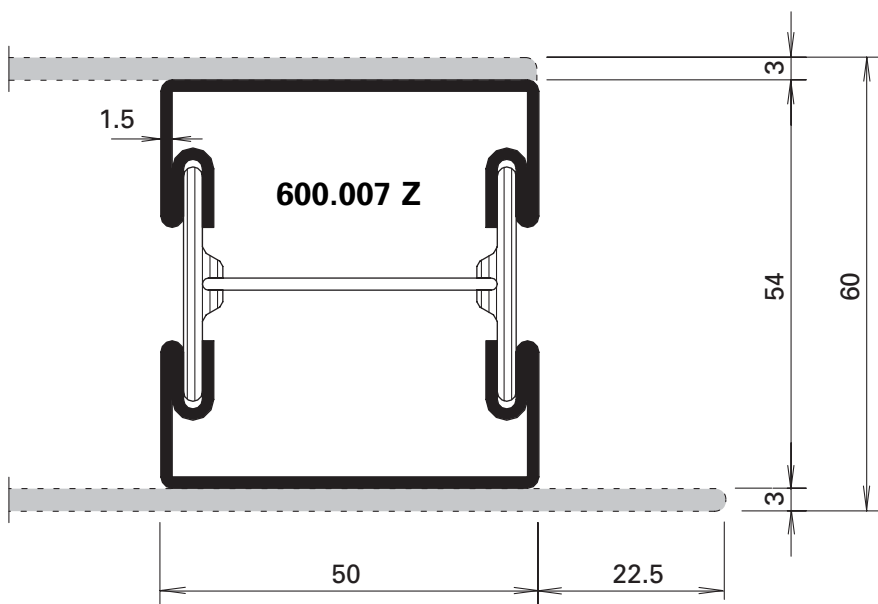

Profil-Nr.	G kg/m	I _x cm ⁴	W _x cm ³	I _y cm ⁴	W _y cm ³	U m ² /m
600.007 Z	3,400	12,49	4,34	13,65	5,46	0,220
600.010 Z	3,360	11,94	4,15	13,15	5,17	0,217

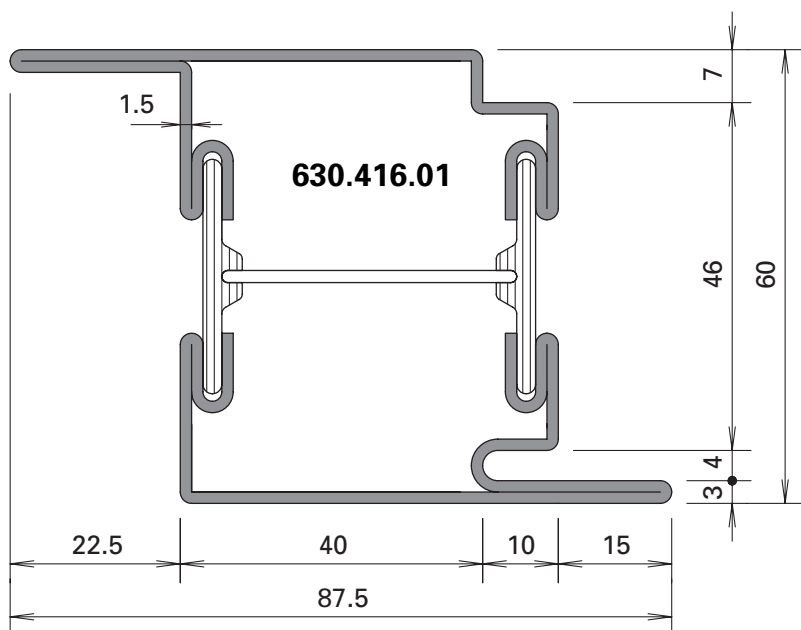
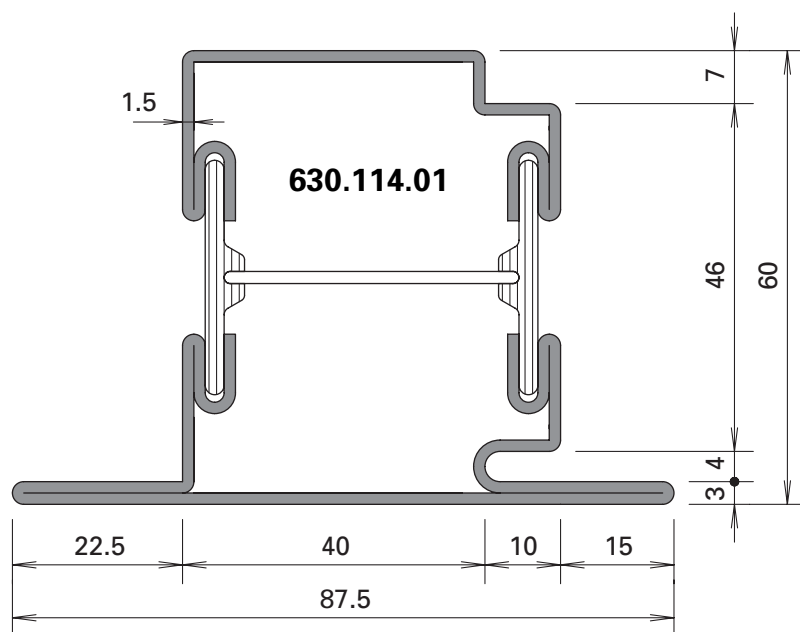
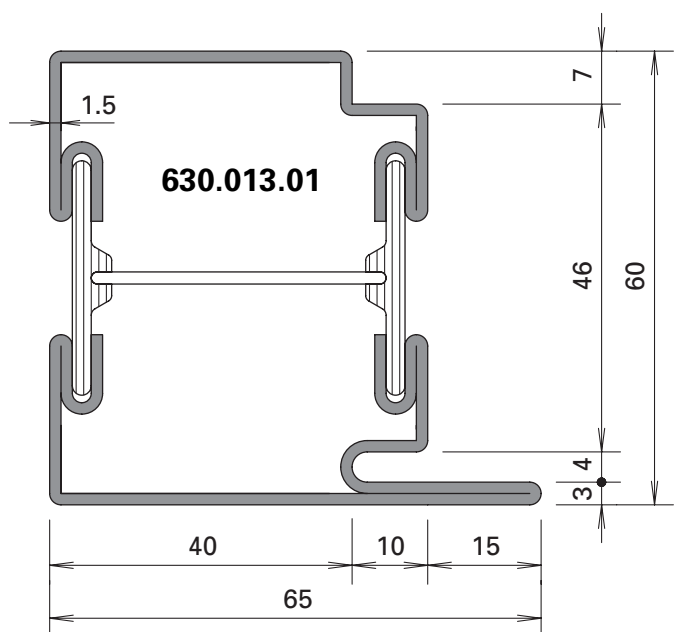

Material:

Edelstahl, Werkstoff 1.4401 (erhöhte Korrosionsbeständigkeit) geeignet für Industrielatmosphäre und küstennahe Gebiete

Oberfläche:

walzblank, auf Wunsch Sichtflächen geschliffen

Matériau:

Acier inoxydable, matériau 1.4401 (résistance accrue à la corrosion) approprié à l'atmosphère industrielle et aux régions proches du littoral.

Surface:

laminé brut, sur demande surfaces visibles polies.

Material:

Stainless steel, material 1.4401 (enhanced corrosion resistance). Suitable for industrial and coastal areas

Surface:

Bright rolled; visual surfaces polished on request

Profil-Nr.	G kg/m	I _x cm ⁴	W _x cm ³	I _y cm ⁴	W _y cm ³	U m ² /m
630.013.01	4,090	18,6	5,08	18,7	5,14	0,273
630.114.01	4,610	21,4	5,36	27,4	5,93	0,317
630.416.01	4,610	23,7	7,32	27,4	5,93	0,317

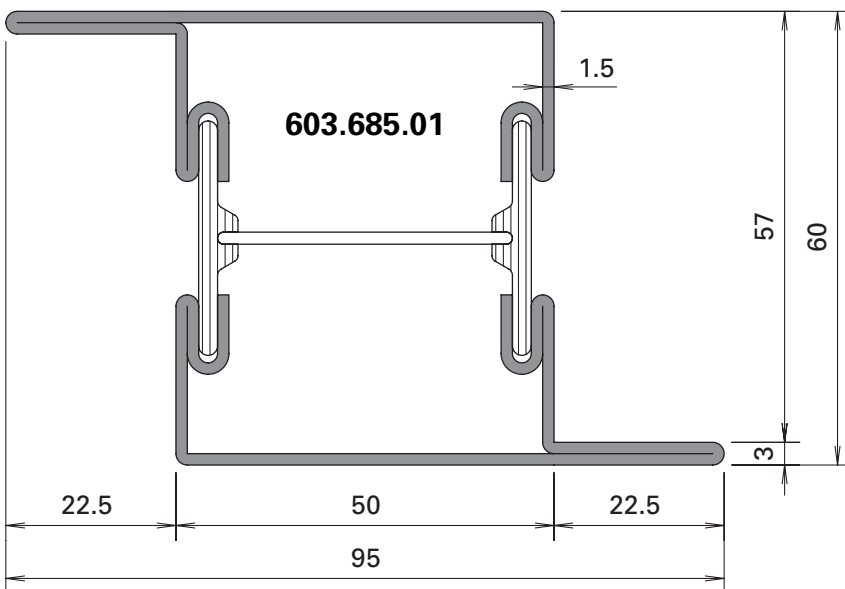
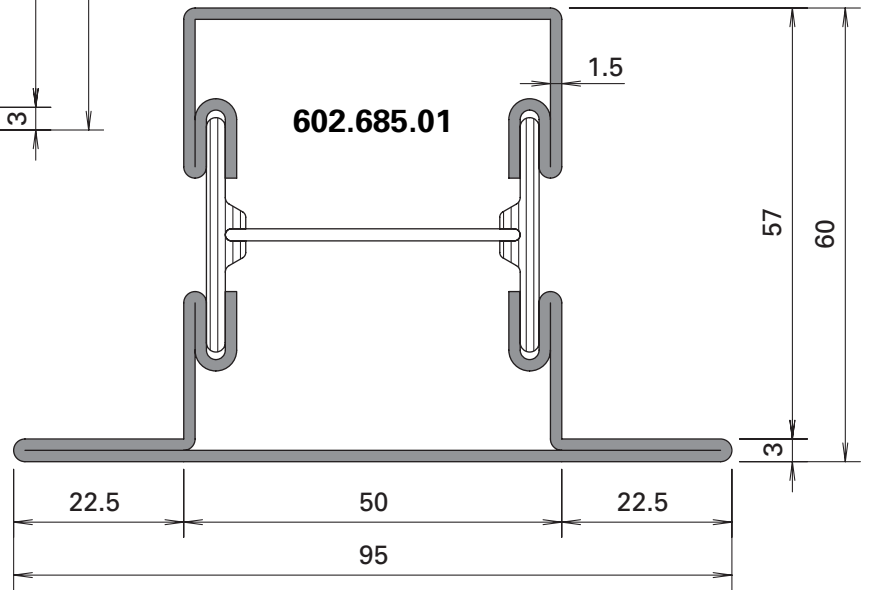
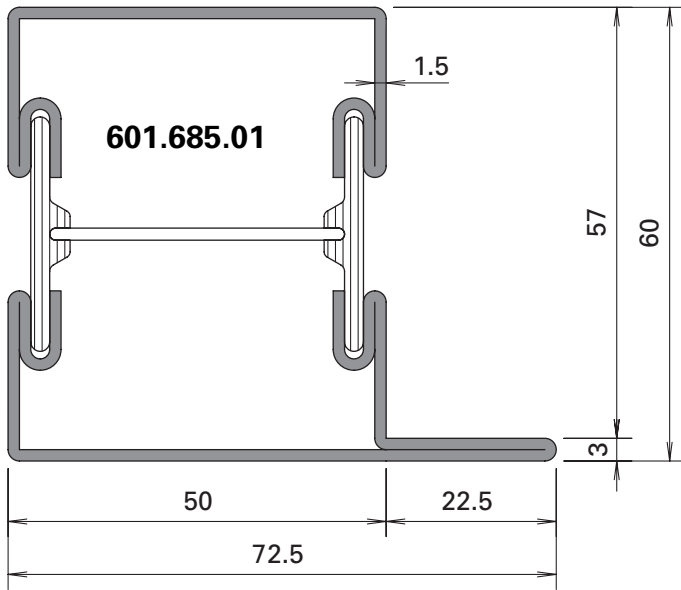

Profil-Nr.	G kg/m	I _x cm ⁴	W _x cm ³	I _y cm ⁴	W _y cm ³	U m ² /m
601.685.01	3,890	19,3	5,31	21,7	5,12	0,265
602.685.01	4,410	22,1	5,58	31,1	6,54	0,310
603.685.01	4,410	24,2	7,57	31,1	6,54	0,310

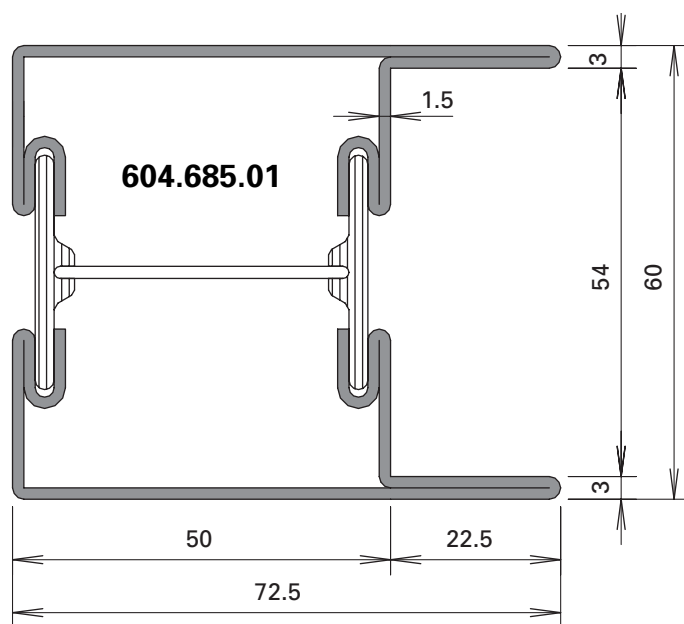

Material:
 Edelstahl, Werkstoff 1.4401 (erhöhte Korrosionsbeständigkeit) geeignet für Industrielatmosphäre und küstennahe Gebiete

Oberfläche:
walzblank, auf Wunsch Sichtflächen geschliffen

Matériau:
 Acier inoxydable, matériau 1.4401 (résistance accrue à la corrosion) approprié à l'atmosphère industrielle et aux régions proches du littoral.

Surface:
laminé brut, sur demande surfaces visibles polies.

Material:
 Stainless steel, material 1.4401 (enhanced corrosion resistance). Suitable for industrial and coastal areas

Surface:
Bright rolled; visual surfaces polished on request

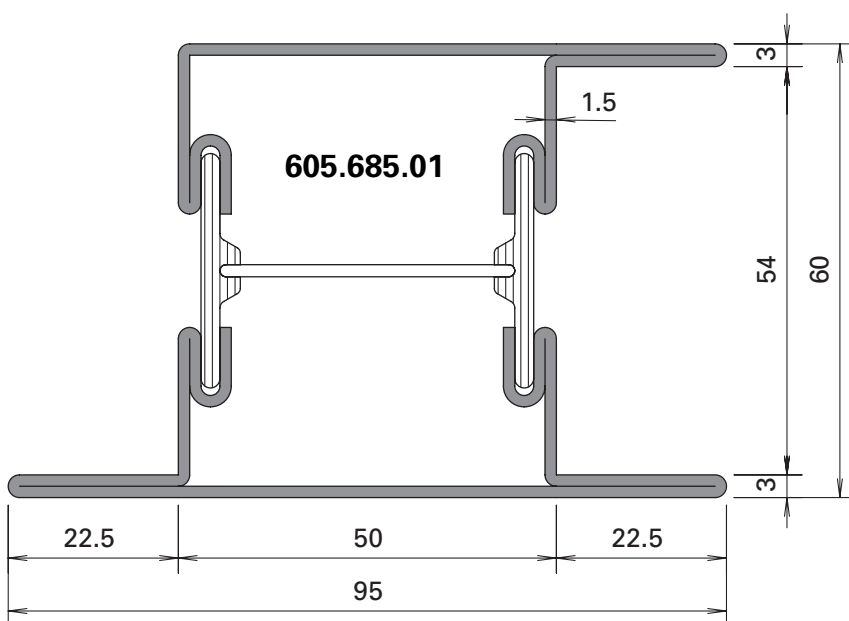

Profil-Nr.	G kg/m	I _x cm ⁴	W _x cm ³	I _y cm ⁴	W _y cm ³	U m ² /m
604.685.01	4,600	24,1	7,53	27,1	7,03	0,321
605.685.01	4,930	28,1	7,94	38,4	7,46	0,354

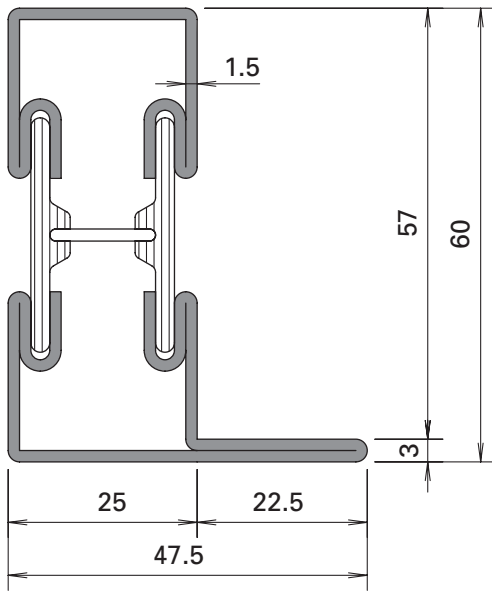

601.635.01

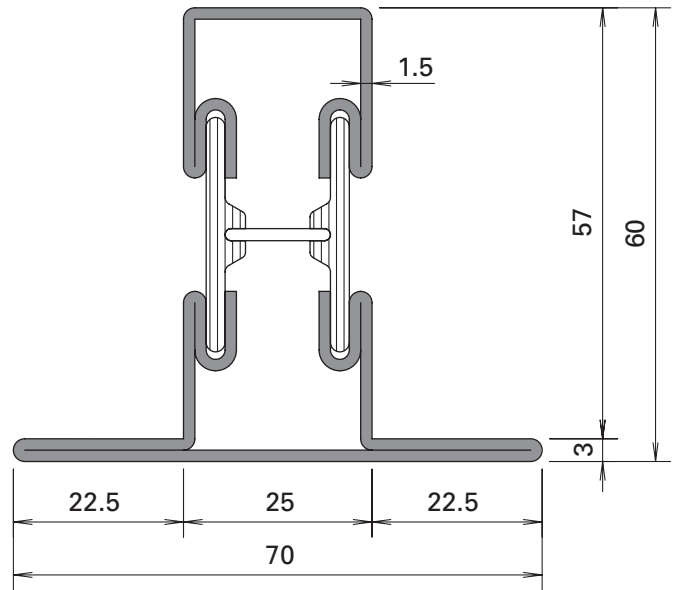

602.635.01

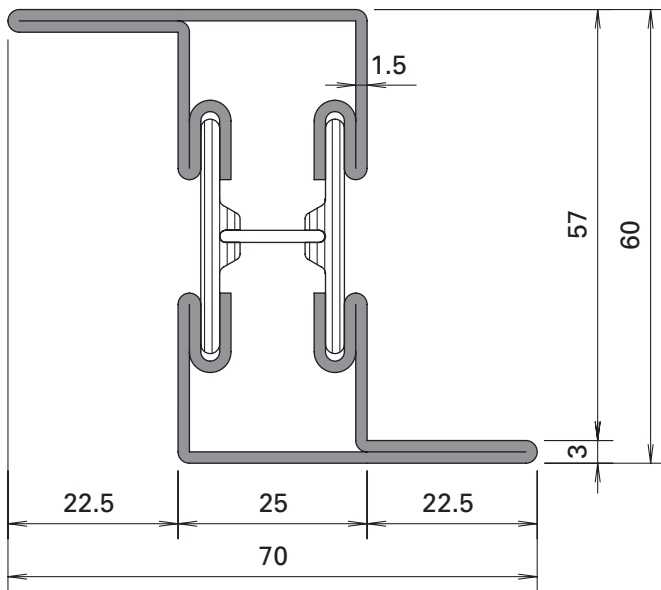

603.635.01

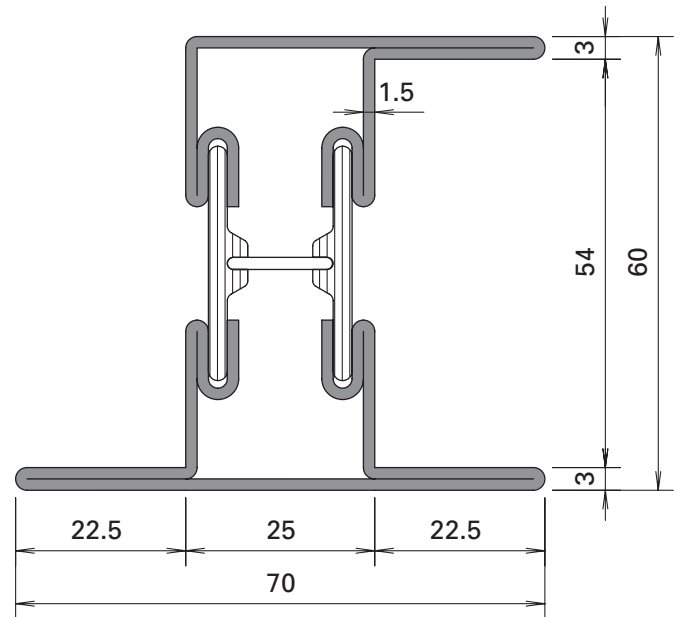

605.635.01

Profil-Nr.	G kg/m	I _x cm ⁴	W _x cm ³	I _y cm ⁴	W _y cm ³	U m ² /m
601.635.01	3,345	14,0	3,78	5,84	1,88	0,215
602.635.01	3,865	16,6	4,07	10,1	2,88	0,260
603.635.01	3,865	19,1	5,97	10,10	2,88	0,260
605.635.01	4,380	22,9	6,39	13,3	3,50	0,304

Bogentüren (Masstab 1:2)
Portes cintrées (échelle 1:2)
Arched doors (scale 1:2)

Janisol-Türen
Janisol portes
Janisol doors

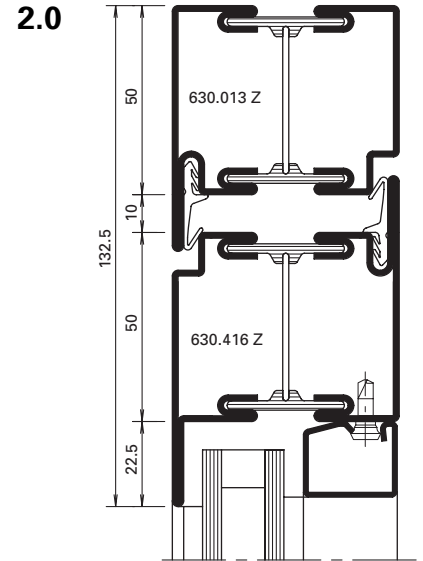
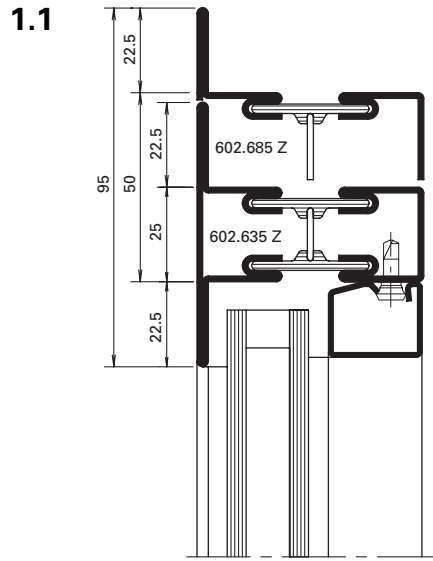
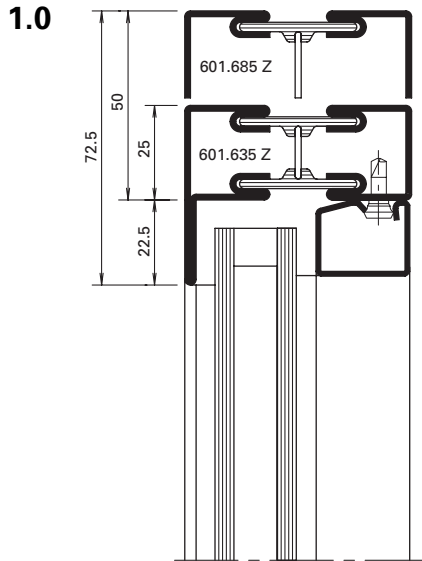
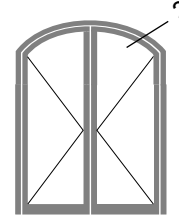
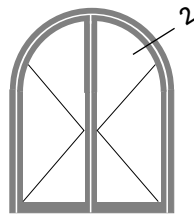
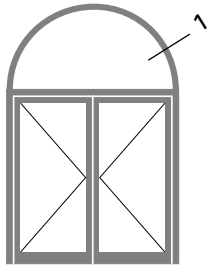

Profil
 Profilé
 Profile

Min. Radius
 Rayon min.
 Min. radius
 R

Stahl-Glasleisten
 Parcloses en acier
 Steel glazing beads

Min. Radius
 Rayon min.
 Min. radius
 R

Aluminium-Glasleisten
 Parcloses en aluminium
 Aluminium glazing beads

Min. Radius
 Rayon min.
 Min. radius
 R

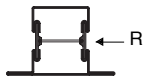

600.001 Z	500 mm
600.002 Z	400 mm
600.005 Z	600 mm
600.006 Z	400 mm
600.007 Z	800 mm
600.010 Z	800 mm
601.635 Z	400 mm
601.685 Z	500 mm
602.635 Z	400 mm
602.685 Z	600 mm
603.635 Z	500 mm
603.685 Z	700 mm
605.635 Z	600 mm
605.685 Z	800 mm
630.010 Z	800 mm
630.110 Z	800 mm
630.411 Z	800 mm
630.013 Z	600 mm
630.114 Z	700 mm
630.416 Z	1000 mm



402.112 Z	800 mm
402.115 Z	500 mm
402.120 Z	500 mm
402.125 Z	750 mm
402.130 Z	1500 mm

Stahl-Glasleisten
 Parcloses en acier
 Steel glazing beads

Min. Radius
 Rayon min.
 Min. radius
 R



62.507 GVGC	900 mm
62.508 GVGC	900 mm
62.509 GVGC	900 mm



404.112	400 mm
404.115	400 mm
404.120	400 mm
404.125	500 mm
404.130	500 mm
405.115	500 mm
405.120	500 mm
406.903	500 mm
406.905	500 mm
406.907	500 mm
406.909	500 mm

Edelstahl-Profil auf Anfrage!
Profils acier Inox sur demande!
Stainless steel profiles on request!

Glasleisten (Massstab 1:2)
Parcloles (échelle 1:2)
Glazing beads (scale 1:2)

Janisol-Türen
 Janisol portes
 Janisol doors

Stahl-Glasleisten aus feuerverzinktem Bandstahl (Länge 6 m)

Parcloles en acier en bandes d'acier zinguées au feu (longueur 6 m)

Steel glazing beads made of hot-dip galvanised strip (length 6 m)

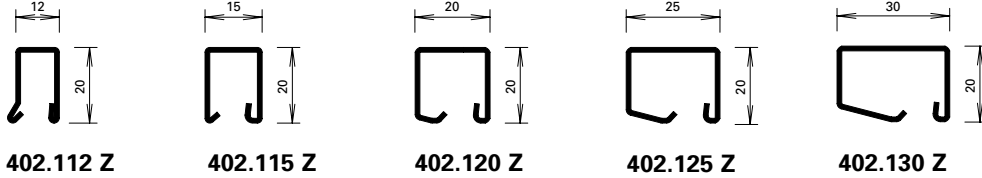

450.007

Befestigungsknopf

VE = 50 Magazine à 10 Knöpfe

Bouton de fixation

UV = 50 magasins à 10 pièces

Fastening stud

PU = 50 magazines with 10 studs



450.008

Befestigungsknopf

VE = 400 Magazine à 10 Knöpfe

Bouton de fixation

UV = 400 magasins à 10 pièces

Fastening stud

PU = 400 magazines with 10 studs



450.006

Befestigungsknopf

Bohrdurchmesser \varnothing 3,5 mm

VE = 100 Stück

Bouton de fixation

Diamètre de perçage \varnothing 3,5 mm

UV = 100 pièces

Fastening stud

Hole diameter \varnothing 3,5 mm

PU = 100 pieces

Winkelkontur-Stahl-Glasleisten (Länge ca. 6 m)

Parcloles en acier à contour angulaire (longueur env. 6 m)

Angle contour steel glazing beads (length approx. 6 m)

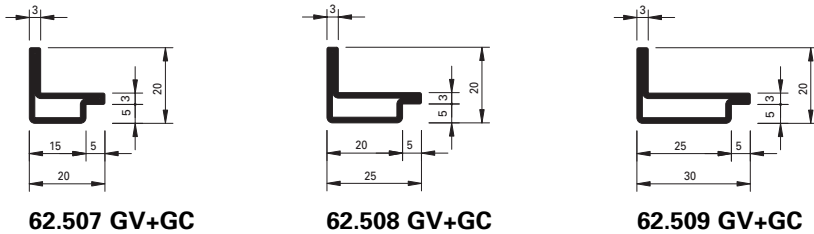

Edelstahl-Glasleisten (1.4401) (Länge 6 m)

Parcloles en acier Inox (1.4401) (Longueur 6 m)

Stainless steel glazing beads (1.4401) (Length 6 m)

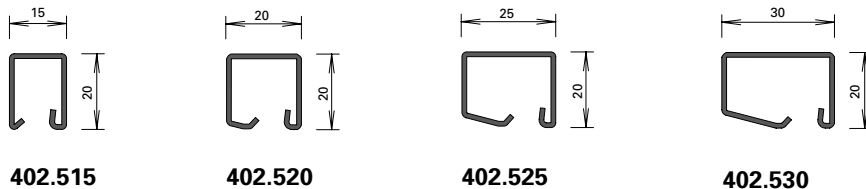

450.025

Befestigungsknopf

Edelstahl, gewindeformend, mit SR1-Angriff, Bohrdurchmesser 3,5 mm

VE = 100 Stück

450.025

Bouton de fixation

en acier inox, formant le taraudage, avec empreinte SR1, diamètre de perçage 3,5 mm

UV = 100 pièces

450.025

Fastening stud

stainless steel, self-tapping, with SR1 head, hole diameter 3,5 mm

PU = 100 pieces

Glasleisten (Masstab 1:2)
 Parcloses (échelle 1:2)
 Glazing beads (scale 1:2)

Janisol-Türen
 Janisol portes
 Janisol doors

Aluminium-Glasleisten
 (Länge 6 m)

Parcloses en aluminium
 (longueur 6 m)

Aluminium glazing beads
 (length 6 m)

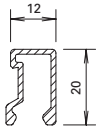

404.112

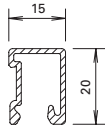

404.115

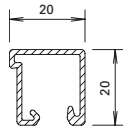

404.120

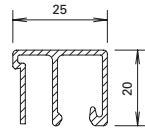

404.125

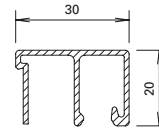

404.130



450.007

Befestigungsknopf

VE = 50 Magazine à 10 Knöpfe

Bouton de fixation

UV = 50 magasins à 10 pièces

Fastening stud

PU = 50 magazines with 10 studs



450.008

Befestigungsknopf

VE = 400 Magazine à 10 Knöpfe

Bouton de fixation

UV = 400 magasins à 10 pièces

Fastening stud

PU = 400 magazines with 10 studs



450.006

Befestigungsknopf

Bohrdurchmesser \varnothing 3,5 mm

VE = 100 Stück

Bouton de fixation

Diamètre de perçage \varnothing 3,5 mm

UV = 100 pièces

Fastening stud

Hole diameter \varnothing 3,5 mm

PU = 100 pieces

Aluminium-Glasleisten
 (Länge 6 m)

Parcloses en aluminium
 (longueur 6 m)

Aluminium glazing bead
 (length 6 m)

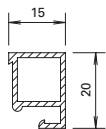

405.115

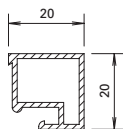

405.120

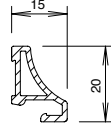

406.905

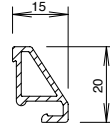

406.907

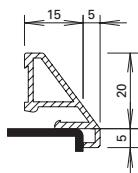

406.901

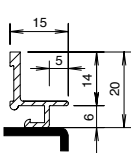

406.903

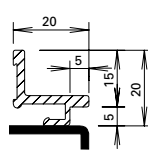

406.909



450.022

Bohrdurchmesser \varnothing 3,5 mm

Diamètre de perçage \varnothing 3,5 mm

Hole diameter \varnothing 3,5 mm

VE = 100 Stück



450.020

VE = 100 Stück



450.021

Bohrdurchmesser \varnothing 2,6 mm

Diamètre de perçage \varnothing 2,6 mm

Hole diameter \varnothing 2,6 mm

VE = 100 Stück

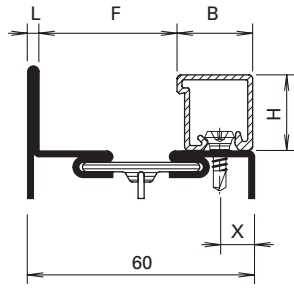
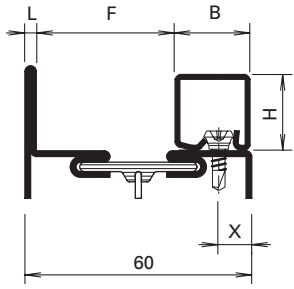

Serie mm	L mm	F mm	Artikel-Nr. No d'article Code no.	H mm	B mm	Knopf Bouton Stud	x mm
60	3	27	402.130 Z	20	30	450.007	9
60	3	32	402.125 Z	20	25	450.007	9
60	3	37	402.120 Z	20	20	450.007	9
60	3	42	402.115 Z	20	15	450.007	9
60	3	45	402.112 Z	20	12	450.007	7
60	3	27	404.130	20	30	450.007	9
60	3	32	404.125	20	25	450.007	9
60	3	37	404.120	20	20	450.007	9
60	3	42	404.115	20	15	450.007	9
60	3	45	404.112	20	12	450.007	7

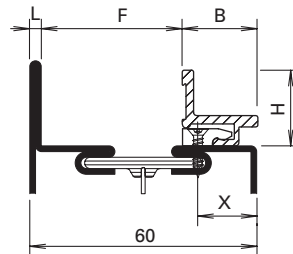
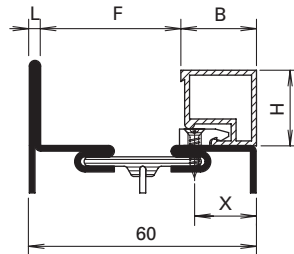
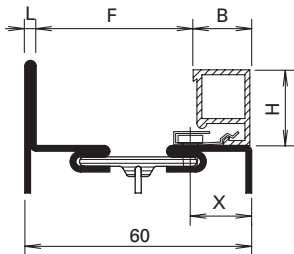

Serie mm	L mm	F mm	Artikel-Nr. No d'article Code no.	H mm	B mm	Knopf Bouton Stud	x mm	Feder Ressort Spring	x mm
60	3	37	405.120	20	20	450.020	16		
60	3	42	405.115	20	15	450.020	11	450.022	16
60	3	37	406.909	20	20	450.020	16		
60	3	42	406.907	20	15	450.020	11	450.022	16
60	3	42	406.905	20	15	450.020	11	450.022	16
60	3	42	406.903	20	15	450.020	16		

Glasfalzmasse
Dimension de la feuillure
Glazing rebate sizes

Janisol-Türen
 Janisol portes
 Janisol doors

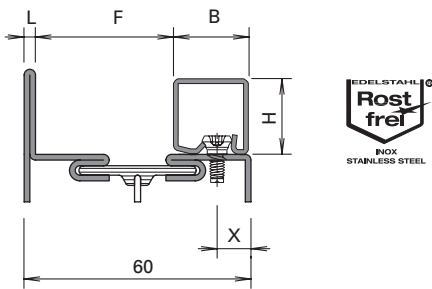

Serie mm	L mm	F mm	Artikel-Nr. No d'article Code no.	H mm	B mm	Knopf Bouton Stud	x mm
60	3	27	402.530	20	30	450.025	9
60	3	32	402.525	20	25	450.025	9
60	3	37	402.520	20	20	450.025	9
60	3	42	402.515	20	15	450.025	9

Wir empfehlen, die Glasleisten nur auf der Raumseite anzuwenden.

Die Masse F und x entsprechen ungefähr rahmenbündiger Glasleisten-Montage. Je nach Wandstärke der Profilrohr können die Kantenradien grösser sein und aus optischen Gründen eine Veränderung des Bohrabstandes x bedingen.

Nous recommandons de n'utiliser les parclozes que du côté intérieur.

Les distances F et x correspondent à peu près au montage des parclozes à fleur du cadre. Selon l'épaisseur de la parois du tube profilé en acier, les rayons des arêtes peuvent être plus grands ce qui peut, pour des raisons d'optique, entraîner un changement de la distance de perçage x.

We recommend fitting the glazing beads on the room-side only.

Distances F and x correspond approximately to glazing beads mounted flush to the frame. Depending on the thickness of the walls of the steel sections, the radius of the edges may be larger and may require a different drilling distance x for visual effect.

Artikel-Nr.	G kg/m	B m ² /m
402.112 Z	0,550	0,062
402.115 Z	0,600	0,066
402.120 Z	0,670	0,074
402.125 Z	0,740	0,083
402.130 Z	0,844	0,092

Artikel-Nr.	G kg/m	U m ² /m	P m ² /m
404.112	0,202	0,110	0,032
404.115	0,226	0,117	0,035
404.120	0,252	0,148	0,040
404.125	0,325	0,178	0,045
404.130	0,341	0,188	0,050

Artikel-Nr.	G kg/m	U m ² /m	P m ² /m
405.115	0,240	0,084	0,035
405.120	0,295	0,093	0,040
406.901	0,280	0,104	0,040
406.903	0,157	0,082	0,039
406.905	0,211	0,075	0,029
406.907	0,217	0,075	0,029
406.909	0,252	0,094	0,045

Artikel-Nr.	G kg/m	P m ² /m
402.515	0,590	0,035
402.520	0,680	0,040
402.525	0,760	0,045
402.530	0,850	0,050

Artikel-Nr.	G kg/m	B m ² /m
62.507	0,840	0,076
62.508	0,960	0,086
62.509	1,090	0,096

G = Gewicht
 B = Beschichtungsfläche
 U = Abwicklung umlaufend
 P = Polierabwicklung

G = Poids
 B = Surface à traiter
 U = Périmètre extérieur
 P = Périmètre à polir

G = Weight
 B = Coated surface
 U = Circumferential development
 P = Circumferential polishing

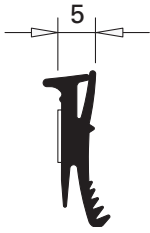

455.027

Glasdichtung

aus EPDM, schwarz,
für Profilanschlagseite,
selbstklebend, Fugenbreite 5 mm

Einsatz siehe Seite 11-29

VE = 100 m

455.027

Joint de vitrage

en EPDM, noir, pour côté
aile fixe, autocollant, largeur
du joint 5 mm

Utilisation voir page 11-29

UV = 100 m

455.027

Glazing weatherstrip

EPDM, black, for section
flange, self-adhesive, joint
width 5 mm

Application see page 11-29

PU = 100 m



455.029

**Glasdichtung
mit Abreisstege**

aus EPDM, schwarz,
für Glasleistenseite

Einsatz siehe Seite 11-29

VE = 100 m

455.029

**Joint de vitrage
avec partie déchirable**

en EPDM, noir,
pour côté parclose

Utilisation voir page 11-29

UV = 100 m

455.029

**Glazing weatherstrip
with detachable strip**

EPDM, black,
for glazing bead side

Application see page 11-29

PU = 100 m

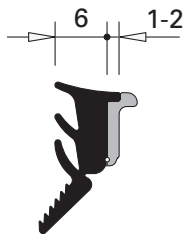

455.028

**Glasdichtung
mit Abreisstege**

aus EPDM, schwarz,
für Glasleistenseite

Einsatz siehe Seite 11-29

VE = 100 m

455.028

**Joint de vitrage
avec partie déchirable**

en EPDM, noir,
pour côté parclose

Utilisation voir page 11-29

UV = 100 m

455.028

**Glazing weatherstrip
with detachable strip**

EPDM, black,
for glazing bead side

Application see page 11-29

PU = 100 m



450.030

9 x 4 mm

450.031

9 x 5 mm

450.032

9 x 6 mm

450.033

9 x 7 mm

450.034

9 x 8 mm

Distanzband

aus Zellpolyethylen,
geschlossen, weiss,
selbstklebend

VE = 50 m

450.030

9 x 4 mm

450.031

9 x 5 mm

450.032

9 x 6 mm

450.033

9 x 7 mm

450.034

9 x 8 mm

Bande d'écartement

en polyéthylène cellulaire,
à cellules fermées, blanche,
auto-adhésive

UV = 50 m

450.030

9 x 4 mm

450.031

9 x 5 mm

450.032

9 x 6 mm

450.033

9 x 7 mm

450.034

9 x 8 mm

Packing tape

closed cell polyethylene,
white, self-adhesive

PU = 50 m



455.006

Türdichtung
aus EPDM, schwarz

VE = 100 m

* Nach der Montage entfernen

455.006

Joint de porte
en EPDM, noir

UV = 100 m

* A enlever après le montage

455.006

Door weatherstrip
EPDM, black

PU = 100 m

* Remove after fitting



455.201

Schwelldichtung
aus EPDM, schwarz,
Lappenlänge 14 mm

VE = 25 m

455.201

Joint de socle
en EPDM, noir,
longueur lèvre 14 mm

UV = 25 m

455.201

Bottom rail weatherstrip
EPDM, black,
lip length 14 mm

PU = 25 m

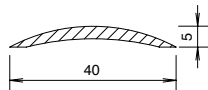

407.040

Alu-Schwelle
0,200 kg/m
U = 0,084 m²/m
P = 0,043 m²/m

Länge 6 m

407.040

Seuil en aluminium
0,200 kg/m
U = 0,084 m²/m
P = 0,043 m²/m

Longueur 6 m

407.040

Aluminium threshold
0,200 kg/m
U = 0,084 m²/m
P = 0,043 m²/m

Length 6 m

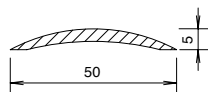

407.041

Alu-Schwelle
0,325 kg/m
U = 0,104 m²/m
P = 0,053 m²/m

Länge 6 m

407.041

Seuil en aluminium
0,325 kg/m
U = 0,104 m²/m
P = 0,053 m²/m

Longueur 6 m

407.041

Aluminium threshold
0,325 kg/m
U = 0,104 m²/m
P = 0,053 m²/m

Length 6 m

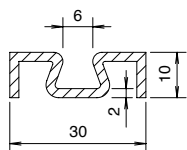

407.101

Alu-Zusatzprofil
0,310 kg/m
U = 0,130 m²/m
P = 0,044 m²/m

Länge 6 m

407.101

Profilé complémentaire en aluminium
0,310 kg/m
U = 0,130 m²/m
P = 0,044 m²/m

Longueur 6 m

407.101

Additional profile, aluminium
0,310 kg/m
U = 0,130 m²/m
P = 0,044 m²/m

Length 6 m

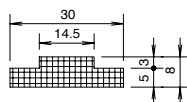

452.298

PVC-Isolator
0,346 kg/m

Länge 1,25 m

452.298

Isolateur en PVC
0,346 kg/m

Longueur 1,25 m

452.298

PVC insulator
0,346 kg/m

Length 1,25 m

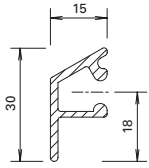

407.002

Alu-Wetterschenkel

Länge 6 m
0,290 kg/m
U = 0,114 m²/m
P = 0,040 m²/m

Befestigungsknopf 450.006/007
Endstück 450.051

407.002

Renvoi d'eau en aluminium

Longueur 6 m
0,290 kg/m
U = 0,114 m²/m
P = 0,040 m²/m

Bouton de fixation 450.006/007
Embout 450.051

407.002

Aluminium weatherboard

Length 6 m
0,290 kg/m
U = 0,114 m²/m
P = 0,040 m²/m

Fixing stud 450.006/007
End piece 450.051

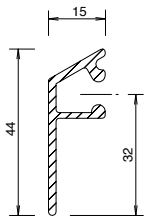

407.004

Alu-Wetterschenkel

Länge 6 m
0,360 kg/m
U = 0,142 m²/m
P = 0,054 m²/m

Befestigungsknopf 450.006/007

407.004

Renvoi d'eau en aluminium

Longueur 6 m
0,360 kg/m
U = 0,142 m²/m
P = 0,054 m²/m

Bouton de fixation 450.006/007

407.004

Aluminium weatherboard

Length 6 m
0,360 kg/m
U = 0,142 m²/m
P = 0,054 m²/m

Fixing stud 450.006/007

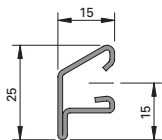

400.859

Edelstahl-Wetterschenkel

Länge 6 m
0,628 kg/m
P = 0,031 m²/m

Befestigungsknopf 450.025
Endstück 450.050



400.859

Renvoi d'eau en acier Inox

Longueur 6 m
0,628 kg/m
P = 0,031 m²/m

Bouton de fixation 450.025
Embout 450.050

400.859

Stainless steel weatherbord

Length 6 m
0,628 kg/m
P = 0,031 m²/m

Fixing stud 450.025
End piece 450.050



450.051

Endstück

für Wetterschenkel 407.002,
Kunststoff schwarz

VE = je 10 Stück
(links und rechts)

450.051

Embout

pour renvoi d'eau 407.002,
plastique noir

UV = 10 paires
(gauche et droite)

450.051

Endpiece

for weatherboard 407.002,
black plastic

PU = 10 pieces each
(left and right)

450.050

Endstück

für Wetterschenkel 400.859
Kunststoff schwarz

VE = je 10 Stück
(links und rechts)

450.050

Embout

pour renvoi d'eau 400.859
matière plastique noire

UV = 10 paires
(gauche et droite)

450.050

End piece

for weatherbord 400.859
plastique black

PU = 10 pieces each
(left and right)



451.050

Abdeckband

schwarz, zum Abdecken des Janisol-Isolators, einseitig selbstklebend, mit Schutzfolie 14,5 x 2 mm

VE = 30 m

451.050

Bande de finition

noire, pour le recouvrement d'isolateur Janisol, autocollante, avec feuille de protection 14,5 x 2 mm

UV = 30 m

451.050

Cover tape

black, for concealing Janisol insulators, self-adhesive on one side, with protective film 14.5 x 2 mm

PU = 30 m



450.095

Schmalfugen-Dichtmasse

zum Abdichten von schmalen Fugen, transparent, universell einsetzbar.

VE = 2 Dosen à 375 ml
2 Ersatzdeckel
2 Rundflaschen

Giftklasse 4:
Warnung auf Packung beachten

450.095

Mastic d'étanchéité pour joints étroits

pour l'étanchéité des joints étroits, transparent, universel.

UV = 2 boîtes à 375 ml
2 couvercles de réserve
2 bouteilles rondes vides

Classe de toxicité 4
Observer la mise en garde sur chaque emballage unitaire

450.095

Narrow joint sealant

For sealing narrow joints, transparent, suitable for universal use.

PU = 2 tins at 375 ml
2 replacement lids
2 round bottles

Class of toxicity 4
Note warning on packet



450.042

Rohr für Glasfalzbelüftung
Aluminium, Länge 48 mm

Einsatz mit Bohrlehre 499.322
und Montage-Werkzeug 499.323

VE = 50 Stück

450.042

**Tube pour aération des
feuillures à verre**
aluminium, longueur 48 mm

Utilisation avec gabarit de
perçage 499.322 et outil de
montage 499.323

UV = 50 pièces

450.042

**Tube for glazing rebate
ventilation**
aluminium, length 48 mm

For use with drilling template
499.322 and fitting tool 499.323

PU = 50 pieces



450.043

Rohr für Glasfalzbelüftung
Aluminium, Länge 23 mm

Einsatz mit Bohrlehre 499.322
und Montage-Werkzeug 499.323

VE = 50 Stück

450.043

**Tube pour aération des
feuillures à verre**
aluminium, longueur 23 mm

Montage avec le gabarit de
perçage 499.322 et l'outil de
pose 499.323

UV = 50 pièces

450.043

**Tube for glazing rebate
ventilation**
aluminium, length 23 mm

For use with drilling template
499.322 and fitting tool 499.323

PU = 50 pieces



450.044

Winkel für Glasfalzbelüftung
Kunststoff transparent

VE = 50 Stück

450.044

**Equerre pour aération des
feuillures à verre**
matière plastique transparente

UV = 50 pièces

450.044

**Angle for glazing rebate
ventilation**
plastic, transparent

PU = 50 pieces



450.052

Winkel für Glasfalzbelüftung
Kunststoff schwarz

VE = 50 Stück

450.052

**Equerre pour aération des
feuillures à verre**
matière plastique noire

UV = 50 pièces

450.052

**Angle for glazing rebate
ventilation**
plastic, blacks

PU = 50 pieces



451.093

Rahmendübel
für Beton/Ziegelvollstein,
Torx-Angriff, Länge 135 mm,
Einbau mit Bohrlehre 499.144
und Torx-Klinge 499.005.

VE = 50 Stück

451.093

Goujon d'ancrage
pour béton/briques pleines, em-
preinte Torx, longueur 135 mm,
montage avec gabarit 499.144
et lame 499.005.

UV = 50 pièces

451.093

Anchor bolt
for concrete/solid clay brick,
Torx-set recess head, length
135 mm, installation with drilling
jig 499.144 and blade 499.005.

PU = 50 pieces



451.094

Rahmendübel
für Hohlkammersteine,
Torx-Angriff, Länge 160 mm,
Einbau mit Bohrlehre 499.144
und Torx-Klinge 499.005.

VE = 50 Stück

451.094

Goujon d'ancrage
pour bloc creux, empreinte
Torx, longueur 160 mm,
montage avec gabarit 499.144
et lame 499.005.

UV = 50 pièces





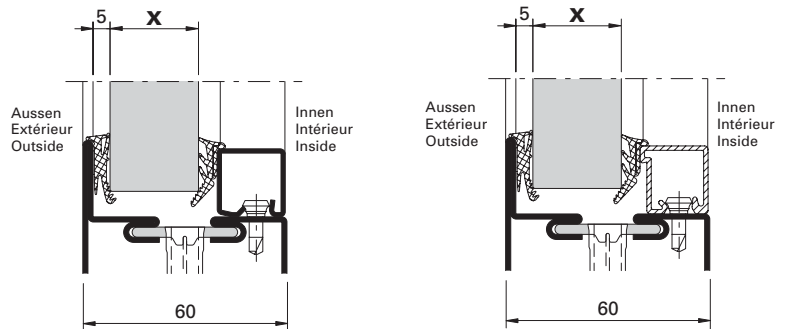

451.094

Anchor bolt
for hollow blocks, Torx-set
recess head, length 160 mm,
installation with drilling jig
499.144 and blade 499.005.

PU = 50 pieces

Verglasungstabelle Trockenverglasung
 Tableau de vitrage à sec
 Glazing table dry glazing

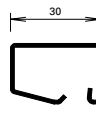
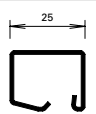
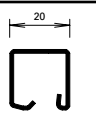
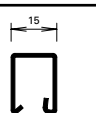
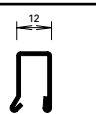

	Aussen Extérieur Outside	Innen Intérieur Inside					Glasleisten Parcloses Glazing beads
	455.027 	455.028 	455.028 	455.028 	455.029 	455.029 	
Verglasung X Vitrage X Glazing X	5	14	15	16	17	18	 30 402.130 402.530
		19	20	21	22	23	 25 402.125 402.525
		24	25	26	27	28	 20 402.120 402.520
		29	30	31	32	33	 15 402.115 402.515
				34	35	36	 12 402.112 404.112

Wichtiger Hinweis:

Grundlage der Verglasungstabelle sind die Nennmasse der Profile und Füllelemente. Bedingt durch verschiedene Toleranzen (Profile, Glasleisten, Anordnung Befestigungsknöpfe, Glasdichtungen und Glaselemente) empfehlen wir, die Wahl der inneren Glasdichtungen vorgängig an einem Element zu prüfen. Gegebenenfalls kommt die nächst kleinere oder grössere Glasleiste/Dichtung zur Anwendung.

Remarque importante:

Les cotes nominales des profilés et des éléments de remplissage sont la base du tableau de vitrage. A cause des différentes tolérances (profilés, parcloses, disposition boutons de fixation, bandes de distance et éléments vitrés) nous recommandons d'effectuer un essai préalable avec le joint intérieur choisi sur un élément. Le cas échéant, utiliser la parclose / le joint de la taille inférieure ou supérieure.

Important notice:

The glazing table is based on the nominal dimensions of the profiles and infill panels. Owing to variations in the tolerances (profiled sections, glazing beads, layout of fastening studs, glazing seals and glazing) it is advisable to check your choice of inside glazing seals on an infill panel beforehand. If necessary the next smaller or larger size glazing bead/weatherstrip can be used.

Verglasungstabelle mit Distanzband
 Tableau de vitrage avec bande d'écartement
 Glazing table with packing tape

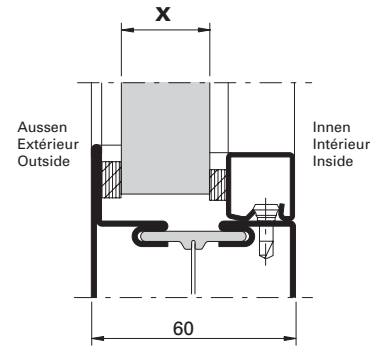

Fugenbreite (mm) Largeur du joint (mm) Width of joint (mm)	Aussen Extérieur Outside	Innen Intérieur Inside	Aussen Extérieur Outside	Innen Intérieur Inside	Aussen Extérieur Outside	Innen Intérieur Inside	Aussen Extérieur Outside	Innen Intérieur Inside	Aussen Extérieur Outside	Innen Intérieur Inside	Glasleiste Parclose Glazing bead
	450.032	450.032	450.032	450.031	450.031	450.031	450.031	450.030	450.030	450.030	
	6	6	6	5	5	5	5	4	4	4	
Verglasung X Vitrage X Glazing X	15		16		17		18		19		 402.130 Z 402.530
	20		21		22		23		24		 402.125 Z 402.525
	25		26		27		28		29		 402.120 Z 402.520
	30		31		32		33		34		 402.115 Z 402.515
					35		36		37		 402.112 Z

Wichtiger Hinweis:

Grundlage der Verglasungstabelle sind die Nennmasse der Profile und Füllelemente. Bedingt durch verschiedene Toleranzen (Profile, Glasleisten, Anordnung Befestigungsknöpfe und Glaselemente) empfehlen wir, die Wahl der inneren Keramikfaserbänder vorgängig an einem Element zu prüfen. Gegebenenfalls kommt die nächst kleinere oder grössere Glasleiste/Keramikfaserband zur Anwendung.

Remarque importante:

Les cotes nominales des profilés et des éléments de remplissage sont la base du tableau de vitrage. A cause des différentes tolérances (profilés, parclose, disposition boutons de fixation et éléments vitrés) nous recommandons d'effectuer un essai préalable avec la bande de fibre céramique choisie sur un élément. Le cas échéant, utiliser la parclose / la bande de fibre de céramique de la taille inférieure ou supérieure.

Important notice:

The glazing table is based on the nominal dimensions of the profiles and infill panels. Owing to variations in the tolerances (profiled sections, glazing beads, layout of fastening studs and glazing) it is advisable to check your choice of inside ceramic fibre strips on an infill panel beforehand. If necessary the next smaller or larger size glazing bead/ceramic fibre strip can be used.

Verglasungstabelle mit Distanzband
 Tableau de vitrage avec bande d'écartement
 Glazing table with packing tape

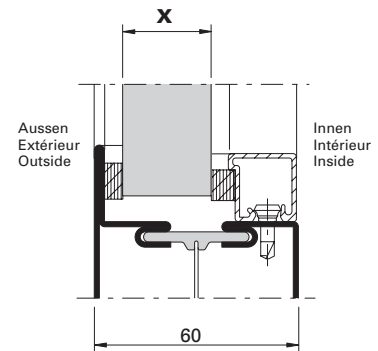

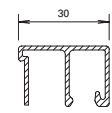
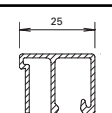
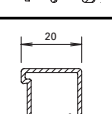
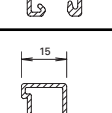
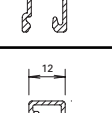
Fugenbreite (mm) Largeur du joint (mm) Width of joint (mm)	Aussen Extérieur Outside	Innen Intérieur Inside	Aussen Extérieur Outside	Innen Intérieur Inside	Aussen Extérieur Outside	Innen Intérieur Inside	Aussen Extérieur Outside	Innen Intérieur Inside	Aussen Extérieur Outside	Innen Intérieur Inside	Glasleiste Parclose Glazing bead
	450.032	450.034	450.032	450.033	450.031	450.033	450.031	450.032	450.030	450.032	
	6	6	6	5	5	5	5	5	4	4	
Verglasung X Vitrage X Glazing X	15		16		17		18		19		 404.130
	20		21		22		23		24		 404.125
	25		26		27		28		29		 404.120
	30		31		32		33		34		 404.115
					35		36		37		 404.112

Betreffend Fugendimensionierung und Fugenausbildung verweisen wir auf die gültigen SZFF-Richtlinien 42.03 und DIN-Normen 18545, resp. auf die Richtlinien der Glashersteller.

En ce qui concerne le dimensionnement et la formation des joints nous renvoyons aux directives 42.03 de la CSFF et à la norme DIN 18545 actuellement en vigueur, respectivement aux directives du fabricant de verre.

Referring to joint dimensioning and joint form we refer you to the current SZFF-guidelines 42.03 and DIN standard 18545, respectively to the guidelines of glass manufacturer.

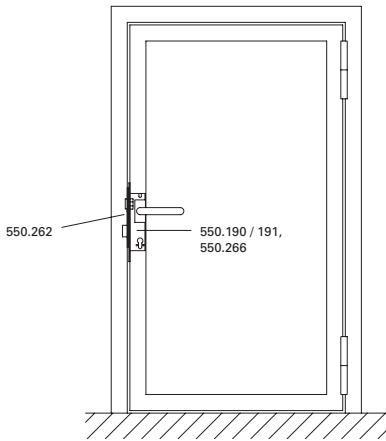

Einflügeltür Normalausführung
Porte à un vantail version standard
Single leaf door, standard version

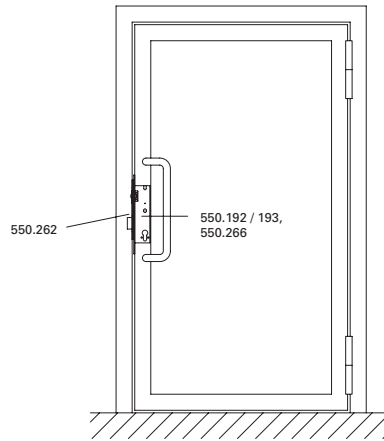

Einflügeltür Normalausführung
Porte à un vantail version standard
Single leaf door, standard version

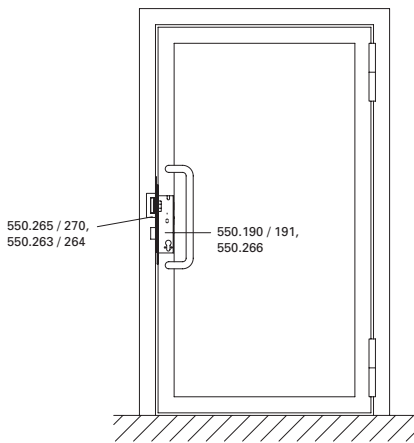

Einflügeltür Normalausführung
Porte à un vantail version standard
Single leaf door, standard version

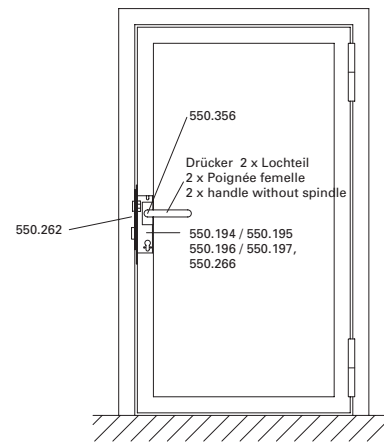

Einflügeltür Panik-Ausführung
Porte à un vantail version panique
Single leaf emergency door

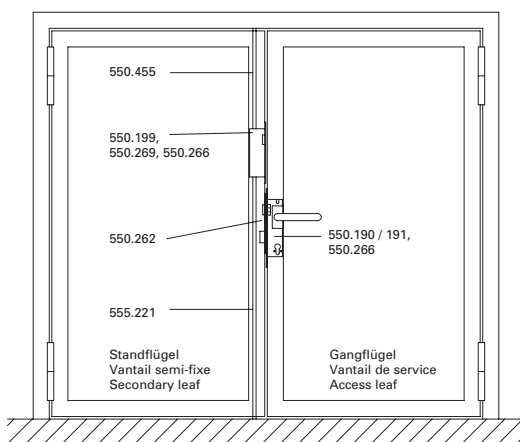

Zweiflügeltür Normalausführung
Porte à deux vantaux version standard
Double leaf door, standard version

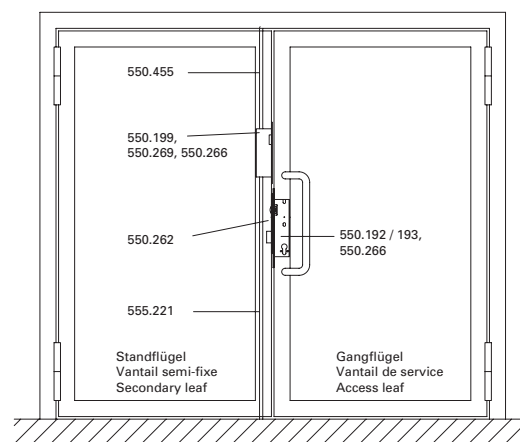

Zweiflügeltür Normalausführung
Porte à deux vantaux version standard
Double leaf door, standard version

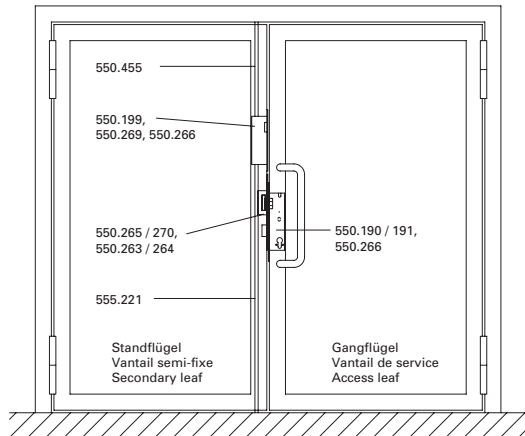

Zweiflügeltür Normalausführung
Porte à deux vantaux version standard
Double leaf door, standard version

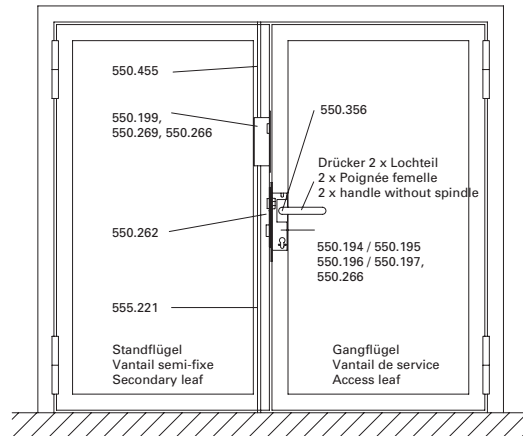

Zweiflügeltür Gangflügel in Panik-Ausführung
Porte à deux vantaux vantail de service en version panique
Double leaf emergency door - access leaf

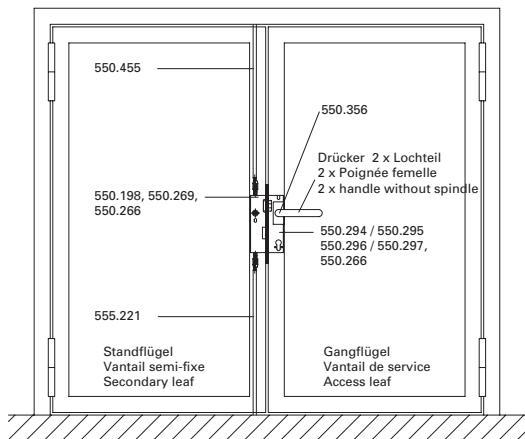

Zweiflügeltür Panik-Ausführung
Porte à deux vantaux version panique
Double leaf emergency door

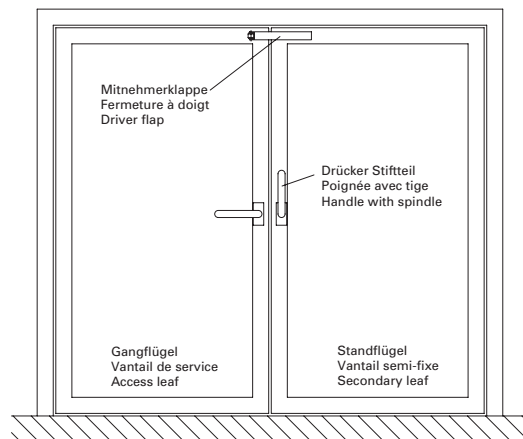

Empfehlung:
Maximale Grössen und maximales
Gewicht für Türen:

Flügelbreite: 1300 mm
 Flügelhöhe: 3000 mm
 Flügelgewicht: 160 kg (1,6 kN)

Recommandation:
Taille maximale et poids maximal
pour portes:

Largeur du vantail: 1300 mm
 Hauteur du vantail: 3000 mm
 Poids du vantail: 160 kg (1,6 kN)

Recommandation:
Maximum sizes and weights
of doors

Leaf width: 1300 mm
 Leaf height: 3000 mm
 Leaf weight: 160 kg (1,6 kN)



550.190 ø 22 mm
550.191 ø 17 mm

Fallenriegel-Schloss

mit Wechsel, Riegel mit 2 lose eingelegten, gehärteten Stahlstiften, Riegelausschluss 1-tourig 20 mm, Kasten verzinkt, Falle und Riegel vernickelt und poliert, Stulp Edelstahl geschliffen und gebürstet.

VE = 1 Fallenriegel-Schloss

Einbau mit
499.140 ø 22 mm
499.148 ø 17 mm

Zusätzlich bestellen:
550.268 Schrauben

550.190 ø 22 mm
550.191 ø 17 mm

Serrure à mortaiser

avec levier, pêne avec 2 tiges mobiles en acier durci, course du pêne à 1 tour 20 mm, boîtier zingué, bec de cane et pêne nickelés et polis, tête en acier Inox poli et brossé.

UV = 1 serrure à mortaiser

Montage avec
499.140 ø 22 mm
499.148 ø 17 mm

Commander séparément:
550.268 Vis

550.190 ø 22 mm
550.191 ø 17 mm

Latch and bolt lock

with latch retention, bolt with 2 loose hardened steel pins, travel of bolt 1 turn 20 mm, case galvanised, latch and bolt nickel-plated and polished, face plate stainless steel ground and brushed.

PU = 1 latch and bolt lock

Installation with
499.140 ø 22 mm
499.148 ø 17 mm

Order separately:
550.268 Screws

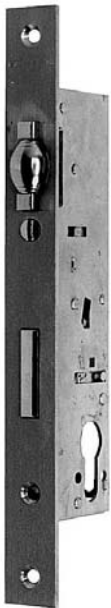

550.192 ø 22 mm
550.193 ø 17 mm

Rollfallen-Schloss

Riegel mit 2 lose eingelegten, gehärteten Stahlstiften, Riegelausschluss 1-tourig 20 mm, Kasten verzinkt, verstellbare Rollfalle und Riegel vernickelt und poliert, Stulp Edelstahl geschliffen und gebürstet.

VE = 1 Rollfallen-Schloss

Einbau mit
499.140 ø 22 mm
499.148 ø 17 mm

Zusätzlich bestellen:
550.268 Schrauben

550.192 ø 22 mm
550.193 ø 17 mm

Serrure à mortaiser à rouleau

Pêne avec 2 tiges mobiles en acier durci, course du pêne à 1 tour 20 mm, boîtier zingué, rouleau réglable et pêne nickelés et polis, tête en acier Inox poli et brossé.

UV = 1 serrure à mortaiser à rouleau

Montage avec
499.140 ø 22 mm
499.148 ø 17 mm

Commander séparément:
550.268 Vis

550.192 ø 22 mm
550.193 ø 17 mm

Roller latch lock

Bolt with 2 loose hardened steel pins, travel of bolt 1 turn 20 mm, case galvanised, adjustable roller latch and bolt nickel-plated and polished, face plate stainless steel ground and brushed.

PU = 1 roller latch lock

Installation with
499.140 ø 22 mm
499.148 ø 17 mm

Order separately:
550.268 Screws



550.194 ø 22 mm, links
550.195 ø 22 mm, rechts
550.196 ø 17 mm, links
550.197 ø 17 mm, rechts

Panik-Fallenriegel-Schloss für einflügelige Türen
 mit Wechsel, Riegelausschluss 15 mm, Nuss geteilt, Kasten verzinkt, Falle und Riegel vernickelt und poliert, Stulp Edelstahl geschliffen und gebürstet.

VE = 1 Panik-Fallenriegel-Schloss

Einbau mit
 499.140 ø 22 mm
 499.148 ø 17 mm

Zusätzlich bestellen:
 550.268 Schrauben

550.194 ø 22 mm, à gauche
550.195 ø 22 mm, à droite
550.196 ø 17 mm, à gauche
550.197 ø 17 mm, à droite

Serrure à mortaiser panique pour portes à un vantail
 avec levier, course du pêne 15 mm, demi-fouillot, boîtier zingué, bec de cane et pêne nickelés et polis, tête en acier Inox poli et brossé.

UV = 1 serrure à mortaiser panique

Montage avec
 499.140 ø 22 mm
 499.148 ø 17 mm

Commander séparément:
 550.268 Vis

550.194 ø 22 mm, left
550.195 ø 22 mm, right
550.196 ø 17 mm, left
550.197 ø 17 mm, right

Latch and bolt lock with emergency function for single leaf doors
 with latch retention, travel of bolt 15 mm, split spindle, case galvanised, latch and bolt nickel-plated and polished, face-plate stainless steel ground and brushed.

PU = 1 latch and bolt lock with emergency function

Installation with
 499.140 ø 22 mm
 499.148 ø 17 mm

Order separately:
 550.268 Screws



550.294 ø 22 mm, links
550.295 ø 22 mm, rechts
550.296 ø 17 mm, links
550.297 ø 17 mm, rechts

Panik-Fallenriegel-Schloss für zweiflügelige Türen
 mit Wechsel, Riegelausschluss 15 mm, Nuss geteilt, Kasten verzinkt, Falle und Riegel vernickelt und poliert, Stulp Edelstahl geschliffen und gebürstet. Riegel für Panik-Funktion über den Drücker des Panik-Gegenkastens 550.198 vorgerichtet.

VE = 1 Panik-Fallenriegel-Schloss

Einbau mit
 499.140 ø 22 mm
 499.148 ø 17 mm

Zusätzlich bestellen:
 550.268 Schrauben

550.294 ø 22 mm, à gauche
550.295 ø 22 mm, à droite
550.296 ø 17 mm, à gauche
550.297 ø 17 mm, à droite

Serrure à mortaiser panique pour portes à deux vantaux
 avec levier, course du pêne 15 mm, demi-fouillot, boîtier zingué, bec de cane et pêne nickelés et polis, tête en acier Inox poli et brossé. Pêne adapté pour la fonction panique actionné par la poignée de la contre-bascule panique 550.198.

UV = 1 serrure à mortaiser panique

Montage avec
 499.140 ø 22 mm
 499.148 ø 17 mm

Commander séparément:
 550.268 Vis

550.294 ø 22 mm, left
550.295 ø 22 mm, right
550.296 ø 17 mm, left
550.297 ø 17 mm, right

Latch and bolt lock with emergency function for double leaf doors
 with latch retention, travel of bolt 15 mm, split spindle, case galvanised, latch and bolt nickel-plated and polished, face-plate stainless steel ground and brushed. Bolt for panic function adapted for operation by handle of opposite lock with emergency function 550.198.

PU = 1 mortise lock with emergency function

Installation with
 499.140 ø 22 mm
 499.148 ø 17 mm

Order separately:
 550.268 Screws



550.198

Panik-Gegenkasten

verzinkt, Verriegelung manuell, Hub 16 mm, Anschlussgewinde M8, Stulp Edelstahl geschliffen und gebürstet.

VE = 1 Panik-Gegenkasten

Einbau mit
499.140 \varnothing 22 mm
499.148 \varnothing 17 mm

Zusätzlich bestellen:

550.268 Schrauben
550.269 Standflügel-
Zusatzgarnitur

550.198

Contre-bascule panique

zinguée, verrouillage manuel, course 16 mm, raccord taraudé M8, têtière en acier Inox poli et brossé.

UV = 1 contre-bascule panique

Montage avec
499.140 \varnothing 22 mm
499.148 \varnothing 17 mm

Commander séparément:

550.268 Vis
550.269 Garniture supplément
pour vantail semi-fixe

550.198

Opposite lock with emergency function

galvanised, manual locking, travel 16 mm, connecting thread M8, face-plate stainless steel ground and brushed.

PU = 1 opposite lock with
emergency function

Installation with
499.140 \varnothing 22 mm
499.148 \varnothing 17 mm

Order separately:

550.268 Screws
550.269 Additional set for
secondary leaf



550.199

Kantenbascule

verzinkt, Hub 14 mm, Anschlussgewinde M8, Stulp Edelstahl geschliffen und gebürstet.

VE = 1 Kantenbascule

Einbau mit
499.140 \varnothing 22 mm
499.148 \varnothing 17 mm

Zusätzlich bestellen:

550.268 Schrauben
550.269 Standflügel-
Zusatzgarnitur

550.199

Verrou à entailler à bascule

zingué, course 14 mm, raccord taraudé M8, têtière en acier Inox poli et brossé.

UV = 1 verrou à entailler à
bascule

Montage avec
499.140 \varnothing 22 mm
499.148 \varnothing 17 mm

Commander séparément:

550.268 Vis
550.269 Garniture supplément
pour vantail semi-fixe

550.199

Espagnolette

galvanised, travel 14 mm, connecting thread M8, face plate stainless steel ground and brushed.

PU = 1 espagnolette

Installation with
499.140 \varnothing 22 mm
499.148 \varnothing 17 mm

Order separately:

550.268 Screws
550.269 Additional set for
secondary leaf



550.458

Bodenbuchse

zum Eingiessen, Messing verzinkt, für Treibriegelstange \varnothing 10 mm

VE = 1 Stück

550.458

Douille de verrouillage

à sceller, laiton zingué, pour tige de commande \varnothing 10 mm

UV = 1 pièce

550.458

Floor socket

for setting in concrete, galvanised brass, for shoot bolt \varnothing 10 mm.

PU = 1 item



550.269

Standflügel-Zusatzgarnitur
für Panik-Gegenkasten 550.198
bzw. Kantenbascule 550.199

VE = 1 Garnitur

Einbau mit 499.143

550.269

**Garniture supplémentaire pour
vantail semi-fixe**
pour contre-bascule panique
550.198 et/ou verrou à entailler
à bascule 550.199

UV = 1 garniture

Montage avec 499.143

550.269

Additional set for secondary leaf
for opposite lock with
emergency function 550.198
and/or espagnolette 550.199

PU = 1 assembly

Installation with 499.143



550.455 1,5 m
555.220 2,0 m

Treibriegelstange oben
Stahl verzinkt, ø 10 x 2 mm,
mit Gewindeteil M8, mit
Kunststoff-Endstopfen

VE = 1 Stück

550.455 1,5 m
555.220 2,0 m

Tige de verrouillage supérieure
acier zingué, ø 10 x 2 mm,
avec filetage M8, avec embout
en plastique

UV = 1 pièce

550.455 1,5 m
555.220 2,0 m

Shoot bolt (top)
galvanised steel, ø 10 x 2 mm,
with M8 thread, with plastic
end stopper

PU = 1 piece



555.221 1,5 m

Treibriegelstange unten
Stahl verzinkt, ø 10 mm,
mit Gewindeteil M8, ohne
Endstopfen

VE = 1 Stück

555.221 1,5 m

Tige de verrouillage inférieure
acier zingué, ø 10 mm, avec
filetage M8, sans embout

UV = 1 pièce

555.221 1,5 m

Shoot bolt (bottom)
galvanised steel, ø 10 mm, with
M8 thread, without end stopper

PU = 1 piece



555.228 1,5 m

Treibriegelstange oben
Edelstahl, ø 10 x 2 mm,
mit Gewindeteil M8, mit
Kunststoff-Endstopfen

VE = 1 Stück

555.228 1,5 m

Tige de verrouillage supérieure
acier Inox, ø 10 x 2 mm,
avec filetage M8, avec embout
en plastique

UV = 1 pièce

555.228 1,5 m

Shoot bolt (top)
stainless steel, ø 10 x 2 mm,
with M8 thread, with plastic
end stopper

PU = 1 piece



555.229 1,5 m

Treibriegelstange unten
Edelstahl, ø 10 mm,
mit Gewindeteil M8, ohne
Endstopfen

VE = 1 Stück

555.229 1,5 m

Tige de verrouillage inférieure
acier Inox, ø 10 mm, avec
filetage M8, sans embout

UV = 1 pièce

555.229 1,5 m

Shoot bolt (bottom)
stainless steel, ø 10 mm, with
M8 thread, without end stopper

PU = 1 piece





555.136

Bodenschliessmulde
Edelstahl geschliffen

VE = 1 Bodenschliessmulde

Zusätzlich bestellen:
550.322 Schrauben

555.136

Douille à sceller
en acier Inox poli

UV = 1 douille à sceller

Commander séparément:
550.322 Vis

555.136

Floor socket
polished stainless steel

PU = 1 floor socket

Order separately:
550.322 Screws



550.266

Kunststoff-Unterlage
für Schlösser 550.190 bis
550.197, 550.294 bis 550.297 und
Standflügelverriegelung
550.198/199

VE = 1 Kunststoff-Unterlage

Zusätzlich bestellen:
550.267/268 Schrauben

550.266

Support en plastique
pour serrures à mortaiser
550.190 à 550.197, 550.294 à
550.297 et verrouillage de vantail
semi-fixe 550.198/199

UV = 1 support en plastique

Commander séparément:
550.267/268 Vis

550.266

Plastic support
for locks 550.190 to 550.197,
550.294 to 550.297 and
secondary leaf locking
mechanism 550.198/199

PU = 1 plastic support

Order separately:
550.267/268 Screws



550.262

Schliessblechgarnitur
für Schlösser 550.190 bis
550.197

VE = 1 Schliessblech Edelstahl
geschliffen
und gebürstet
1 Kunststoff-Unterlage
2 Kunststoff-Kappen

Einbau mit
499.140 ø 22 mm
499.148 ø 17 mm

Zusätzlich bestellen:
550.267/268 Schrauben

550.262

Garniture de gâche
pour serrures à mortaiser
550.190 à 550.197

UV = 1 gâche en acier Inox
poli et brossé
1 support en plastique
2 bouchons en plastique

Montage avec
499.140 ø 22 mm
499.148 ø 17 mm

Commander séparément:
550.267/268 Vis

550.262

Strike plate assembly
for locks 550.190 to
550.197

PU = 1 strike plate, stainless
steel, ground and
brushed
1 plastic support
2 plastic caps

Installation with
499.140 ø 22 mm
499.148 ø 17 mm

Order separately:
550.267/268 Screws



550.263 DIN links
550.264 DIN rechts

**Stulpgarnitur für Elektro-
Türöffner 550.265 und 550.270**
Stulp Edelstahl geschliffen und
gebürstet

VE = 1 Stulp
1 Kunststoff-Unterlage
1 Kunststoff-Kappe

Einbau mit 499.142

Zusätzlich bestellen:
550.267/268 Schrauben

550.263 DIN à gauche
550.264 DIN à droite

**Garniture de tête pour gâche
électrique 550.265 et 550.270**
tête en acier Inox poli et
brossé

UV = 1 tête
1 support en plastique
1 bouchon en plastique

Montage avec 499.142

Commander séparément:
550.267/268 Vis

550.263 DIN LH
550.264 DIN RH

**Face plate assembly for electric
strike 550.265 and 550.270**
Stainless steel face plate, ground
and brushed

PU = 1 face plate
1 plastic support
1 plastic cap

Installation with 499.142

Order separately:
550.267/268 Screws



550.265 6 – 12 V, AC/DC
550.270 24 V, AC/DC

Elektro-Türöffner

DIN links und rechts einsetzbar, für Stulp garnitur 550.263/264, mit Arretierung (nach Kontaktgabe für einmaliges Öffnen entriegelt), mit mechanischer Entriegelung (damit wird der Türöffner ausser Betrieb gesetzt, und die Türe kann ohne Kontaktgabe begangen werden), Öffnerfalle verstellbar (Fafix), 20,5 x 75 x 28 mm

VE = 1 Elektro-Türöffner
2 Befestigungsschrauben

550.265 6 – 12 V, AC/DC
550.270 24 V, AC/DC

Gâche électrique

utilisable à gauche et à droite selon DIN, pour garniture de tête 550.263/264, avec dispositif d'arrêt (déverrouillé après prise de contact, ouvre la porte une fois), avec déverrouillage mécanique (permet de mettre la gâche hors service et de passer la porte sans prise de contact), pêne réglable (Fafix), 20,5 x 75 x 28 mm

UV = 1 gâche électrique
2 vis de fixation

550.265 6 – 12 V, AC/DC
550.270 24 V, AC/DC

Electric strike

Suitable for DIN left-hand and right-hand, for face plate assembly 550.263/264, with locking mechanism (unlocked after contact to allow door to open once) and with mechanical unlocking device (puts the door release out of action and the door can be opened without contact), opener latch adjustable (Fafix), 20,5 x 75 x 28 mm

PU = 1 electric strike
2 fixing screws

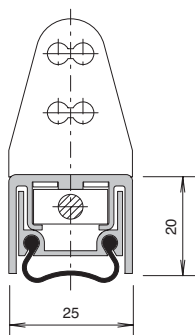

Automatische Senkdichtung

DIN links und rechts einsetzbar. Automatischer Höhenausgleich 8 mm. Diese Dichtungen können einseitig gekürzt werden (max. um 150 mm). Länge der Senkdichtung muss der Flügelfalzbreite entsprechen. Dies gilt für Geh- und Standflügel.

VE = 1 Stück
4 Zylinderschrauben M4x7
2 Befestigungswinkel

Joint seuil automatique

utilisable à gauche et à droite. Rattrapage automatique de la hauteur 8 mm. Ces joints peuvent être raccourcis d'un côté (de max. 150 mm). La longueur du joint de seuil doit correspondre à la largeur de feuillure du vantail (FFB). Cela s'applique également au vantail de service et semi-fixe.

UV = 1 pièce
4 vis cylindriques M4x7
2 équerres de fixation

Automatic drop seal

Can be used DIN LH/RH. Automatic height compensation 8 mm. These joints can be shortened at one end (by max. 150 mm). The length of the joint must match the leaf rebate width. This applies to both access and secondary leaves.

PU = 1 joint
4 cylinder head screws M4x7
2 angled brackets

Art.-Nr.	max. FFB mm	min. FFB mm
550.290	400	275
550.251	550	400
550.252	680	530
550.253	830	680
550.254	980	830
550.255	1130	980
550.256	1280	1130
550.257	1430	1280

Einbau mit 499.131

No d'art	max. FFB mm	min. FFB mm
550.290	400	275
550.251	550	400
550.252	680	530
550.253	830	680
550.254	980	830
550.255	1130	980
550.256	1280	1130
550.257	1430	1280

Montage avec 499.131

Part no.	max. FFB mm	min. FFB mm
550.290	400	275
550.251	550	400
550.252	680	530
550.253	830	680
550.254	980	830
550.255	1130	980
550.256	1280	1130
550.257	1430	1280

Installation with 499.131



550.380

Türschliesser Dorma ITS 96
Grösse 3 – 6, für ein- und zwei-
flügelige Türen, DIN links und
rechts einsetzbar, Ausführung
Jansen, inkl. 2 Befestigungs-
laschen

VE = 1 Stück

Hinweis:

Für Aussentüren nur bedingt ein-
setzbar. Bitte die technischen
Hinweise von Dorma beachten!
Die Verwendung eines
Türstoppers wird empfohlen.

Flügelgewicht max. 180 kg

Zusätzlich bestellen:

550.456 Schrauben
(Bedarf 7 Stück pro
Türflügel)

550.380

Ferme-porte Dorma ITS 96
Taille 3 – 6, pour portes à un
et deux vantaux, utilisable
DIN gauche et droite,
exécution Jansen, incl. 2 pattes
de fixation

UV = 1 pièce

Remarque:

pour les portes ouvrant vers
l'extérieur, utilisation limitée.
Respecter les données
techniques de Dorma!
L'utilisation d'un arrêt de porte
et conseillée.

Poids vantail max. 180 kg

Commander séparément:

550.456 Vis (nécessaire:
7 pièces par vantail
de porte)

550.380

Dorma ITS 96 door closer
size 3 – 6, for single and double
leaf doors, can be used DIN LH
and RH, for use with Jansen
design, includes 2 fixing plates

PU = 1 piece

Note:

Only suitable for certain types
of external door.
Please refer to the guidelines
provided by Dorma!
Door stop recommended.

Max. leaf weight 180 kg

Order separately:

550.456 Screws
(7 required per
door leaf)



550.667

**Türschliesser Dorma ITS 96
mit entfernten Nocken**
Grösse 3 – 6, für ein- und zwei-
flügelige Türen, DIN links und rechts
einsetzbar, Ausführung Jansen,
inkl. 2 Befestigungslaschen

Einsatz:

Bei Verwendung von
Winkel-Glasleisten

VE = 1 Stück

Hinweis:

Für Aussentüren nur bedingt ein-
setzbar. Bitte die technischen
Hinweise von Dorma beachten!
Die Verwendung eines
Türstoppers wird empfohlen.

Flügelgewicht max. 180 kg

Zusätzlich bestellen:

550.456 Schrauben
(Bedarf 7 Stück pro
Türflügel)

550.667

**Ferme-porte Dorma ITS 96
avec ergot déporté**
taille 3 – 6, pour portes à un et
deux vantaux, utilisable
DIN gauche et droite, exécution
Jansen, incl. 2 patte de fixation

Utilisation:

Dans le cas d'utilisation des
parcloses angulaires

UV = 1 pièce

Remarque:

pour les portes ouvrant vers
l'extérieur, utilisation limitée.
Respecter les données
techniques de Dorma!
L'utilisation d'un arrêt de porte
et conseillée.

Poids vantail max. 180 kg

Commander séparément:

550.456 Vis (nécessaire:
7 pièces par vantail
de porte)

550.667

**Dorma ITS 96 door closer
without cams**
size 3 – 6, for single and double
leaf doors, can be used DIN LH
and RH, for use with Jansen
design, includes 2 fixing plates

Usage:

If an angle-glazing bead is used

PU = 1 piece

Note:

Only suitable for certain types
of external door.
Please refer to the guidelines
provided by Dorma!
Door stop recommended.

Max. leaf weight 180 kg

Order separately:

550.456 Screws
(usage: 7 pieces per
door leaf)



550.669 DIN links
550.670 DIN rechts

Gleitschiene Dorma G 96 N
für einflügelige Türen,
Normalausführung ohne
Feststellung, Ausführung Jansen,
inkl. Kunststoff-Befestigungs-
brücken

VE = 1 Stück

Zusätzlich bestellen:

550.456 Schrauben
(Bedarf 7 Stück pro
Türflügel)

550.669 DIN à gauche
550.670 DIN à droite

Glissière Dorma G 96 N
pour un vantail, version
standard, sans arrêt mécanique,
exécution Jansen, incl. pièce de
fixation en plastique

UV = 1 pièce

Commander séparément:

550.456 Vis (nécessaire:
7 pièces par vantail
de porte)

550.669 DIN LH
550.670 DIN RH

Dorma G 96 N slide rail
for single leaf doors, standard
design without hold-open, for
use with Jansen design, includes
fastening bracket in plastic

PU = 1 piece

Order separately:

550.456 Screws
(7 required per door
leaf)



550.671

Gleitschiene Dorma G 96 GSR
für zweiflügelige Türen, mit
Schliessfolgeregler, Ausführung
Jansen, inkl. Kunststoff-Befesti-
gungsbrücken

VE = 1 Stück

Zusätzlich bestellen:

550.456 Schrauben
(Bedarf 7 Stück pro
Türflügel)

550.671

Glissière Dorma G 96 GSR
pour deux vantaux, avec régula-
teur de fermeture, exécution
Jansen, incl. pièce de fixation en
plastique

UV = 1 pièce

Commander séparément:

550.456 vis (nécessaire:
7 pièces par vantail
de porte)

550.671

Dorma G 96 GSR slide rail
for double leaf doors, with door
selector, for use with Jansen
design, includes fastening
bracket in plastic

PU = 1 piece

Order separately:

550.456 Screws (7 required
per door leaf)



550.387

Mitnehmerklappe MK 397
Stahl verzinkt, für den Einsatz
in Kombination mit
Gleitschiene 550.671, inkl.
Befestigungsmaterial

VE = 1 Stück

550.387

Doigt d'entraînement MK 397
acier zingué, à utiliser en
combinaison avec la glissière
550.671, incl. matériel de
fixation

UV = 1 pièce

550.387

Selector bar MK 397
galvanised steel, for use in
conjunction with slide rail
550.671, includes fixing
materials

PU = 1 piece



550.276 Stahl gezogen
3D-Anschweissband
mit wartungsarmer Gleitlagerung
aus Spezialbronze, Länge
180 mm, \varnothing 20 mm, Exzenter-Dorn
und Verschluss-Schraube aus
Edelstahl, verstellbar: Höhe
+/- 4 mm, Seite und Anpress-
druck +/- 1,5 mm

VE = 2 Stück

Einbau mit 499.114/116

550.276 Acier étiré
Paumelle à souder 3D
avec coussinet en bronze à
entretien réduit, longueur
180 mm, \varnothing 20 mm, axe excentré
et vis de fermeture en Inox,
réglable en hauteur \pm 4 mm,
latéralement et en pression
 \pm 1,5 mm

UV = 2 pièces

Montage avec 499.114/116

550.276 Drawn steel
3D weld-on hinge
with low maintenance friction
bearings made of special bronze,
length 180 mm, \varnothing 20 mm,
stainless steel eccentric spindle
and screw plug, adjustable:
height +/- 4 mm, lateral and
contact pressure +/- 1.5 mm

PU = 2 pieces

Installation with 499.114/116



550.229 Stahl gezogen
**Höhenverstellbares
Anschweissband**
Länge 180 mm, \varnothing 20 mm,
Buchse und Druckscheibe aus
Spezial-Bronze, Edelstahl-Dorn,
höhenverstellbar \pm 4 mm

VE = 10 Stück

Einbau mit 499.116

550.229 Acier étiré
**Paumelle à souder, à hauteur
réglable**
longueur 180 mm, \varnothing 20 mm,
douille et rondelle en bronze,
tige en acier Inox, hauteur
réglable \pm 4 mm

UV = 10 pièces

Montage avec 499.116

550.229 Drawn steel
Height-adjustable weld-on hinge
length 180 mm, \varnothing 20 mm, sleeve
and washer made of special
bronze, height adjustable
 \pm 4 mm, stainless steel spindle

PU = 10 pieces

Installation with 499.116



550.238 Stahl gezogen
Anschweissband
Länge 180 mm, \varnothing 20 mm,
Buchse und Druckscheibe aus
Spezial-Bronze

VE = 10 Stück

Einbau mit 499.116

550.238 Acier étiré
Paumelle à souder
longueur 180 mm, \varnothing 20 mm,
douille et rondelle en bronze

UV = 10 pièces

Montage avec 499.116

550.238 Drawn steel
Weld-on hinge
length 180 mm, \varnothing 20 mm,
sleeve and washer made of
special bronze

PU = 10 pieces

Installation with 499.116



550.250 Stahl verzinkt
**Höhen- und seitenverstellbares
Anschraubband**
Bandhöhe 100 mm,
Abdeckkappe 54 x 100 x 11 mm,
blau chromatiert.
Höhe \pm 4 mm,
Seite \pm 3 mm verstellbar

VE = 2 Stück

Einbau mit 499.115

550.250 Acier zingué
**Paumelle à visser, réglable
verticalement et latéralement**
hauteur de la paumelle 100 mm,
capuchon 54 x 100 x 11 mm,
chromatée bleu.
Réglable verticalement \pm 4 mm,
latéralement \pm 3 mm

UV = 2 pièces

Montage avec 499.115

550.250 Galvanised steel
**Screw-on hinge, with height
and lateral adjustment**
hinge height 100 mm,
cover cap 54 x 100 x 11 mm,
blue chromated.
Height adjustment \pm 4 mm and
lateral adjustment \pm 3 mm

PU = 2 pieces

Installation with 499.115



555.227 Edelstahl geschliffen (1.4307)

555.261 Edelstahl geschliffen (1.4435)

3D-Anschweissband
mit wartungsarmer Gleitlagerung aus Spezialbronze, Länge 180 mm, ø 20 mm, verstellbar: Höhe +/- 4 mm, Seite und Anpressdruck +/- 1,5 mm

VE = 2 Stück

Einbau mit 499.114/116

555.227 Acier Inox poli (1.4307)

555.261 Acier Inox poli (1.4435)

Paumelle à souder 3D
avec coussinet en bronze à entretien réduit, longueur 180 mm, ø 20 mm, réglable en hauteur ± 4 mm, latéralement et en pression ± 1,5 mm

UV = 2 pièces

Montage avec 499.114/116

555.227 Polished stainless steel (1.4307)

555.261 Polished stainless steel (1.4435)

3D weld-on hinge
with low maintenance friction bearings made of special bronze, length 180 mm, ø 20 mm, adjustable: height +/- 4 mm, lateral and contact pressure +/- 1.5 mm

PU = 2 pieces

Installation with 499.114/116



555.226 Edelstahl geschliffen (1.4307)

555.260 Edelstahl geschliffen (1.4435)

Höhenverstellbares Anschweissband
Länge 180 mm, ø 20 mm, Buchse und Druckscheibe aus Spezial-Bronze, höhenverstellbar ± 4 mm

VE = 2 Stück

Einbau mit 499.116

555.226 Acier Inox poli (1.4307)

555.260 Acier Inox poli (1.4435)

Paumelle à souder, à hauteur réglable
longueur 180 mm, ø 20 mm, douille et rondelle en bronze, hauteur réglable ± 4 mm

UV = 2 pièces

Montage avec 499.116

555.226 Polished stainless steel (1.4307)

555.260 Polished stainless steel (1.4435)

Height-adjustable weld-on hinge
length 180 mm, ø 20 mm, sleeve and washer made of special bronze, height adjustable ± 4 mm

PU = 2 pieces

Installation with 499.116



550.286 Edelstahl 1.4301

Höhen- und seitenverstellbares Anschraubband

Bandhöhe 100 mm, Abdeckkappe 54 x 100 x 11 mm Höhe ± 4 mm, Seite ± 3 mm verstellbar

VE = 2 Stück

Einbau mit 499.115

550.286 Acier Inox 1.4301

Paumelle à visser, réglable verticalement et latéralement

hauteur de la paumelle 100 mm, capuchon 54 x 100 x 11 mm Réglable verticalement ± 4 mm, latéralement ± 3 mm

UV = 2 pièces

Montage avec 499.115

550.286 stainless steel 1.4301

Screw-on hinge, with height and lateral adjustment

hinge height 100 mm, cover cap 54 x 100 x 11 mm, Height adjustment ± 4 mm and lateral adjustment ± 3 mm

PU = 2 pieces

Installation with 499.115



550.293

Schmierdorn

Ersatzdorn Edelstahl, für höhenverstellbare Anschweissbänder, erlaubt das nachträgliche Schmieren mit dem Schmieraufsatz 499.111. Einsatz bei hochfrequentierten, schweren Türen.

VE = 2 Stück

550.293

Axe de graissage

axe de rechange acier Inox, pour les paumelles à souder réglable en hauteur. Permet un graissage ultérieur avec le set de graissage 499.111. A utiliser pour les portes lourdes et à haute fréquentation.

UV = 2 pièces

550.293

Lubrication thorn

replacement pin stainless steel, for height-adjustable, weld-on hinges, facilitates post-installation lubrication using the lubrication device 499.111. For frequently-used, heavy doors.

PU = 2 pieces



550.230 EV1
550.231 roh, für
Farbbeschichtung

Aluminium-Anschraubband
dreiteilig, Höhe 150 mm, für
Türflügelgewichte bis 120 kg,
3D-verstellbar, komplett
inkl. Befestigungsmaterial.

VE = 1 Stück,
inkl. Montageanleitung

*Einbau mit 499.350, 499.320,
499.315, 499.334, 499.360*

550.230 EV1
550.231 brut,
à laquer

Paumelle en aluminium à visser
en 3 parties, hauteur 150 mm,
pour vantail de porte pesant
jusqu'à 120 kg, réglable 3D,
complète, matériel de fixation
compris.

UV = 1 pièce, y compris
instructions de montage

*Montage avec 499.350, 499.320,
499.315, 499.334, 499.360*

550.230 EV1
550.231 mill finish,
for colour coating

Aluminium screw-on hinge
in three parts, height 150 mm,
for door leaf weight up to
120 kg, 3D adjustable, complete
with fixing materials.

PU = 1 piece, includes
assembly instructions

*Installation with 499.350,
499.320, 499.315, 499.334,
499.360*



550.239
Set für Höhenverstellung
für Aluminium-Anschraubbänder,
± 2,5 mm

VE = 6 x 3 Paare
Lagerbuchsen schwarz

550.239
Set de coussinets
pour réglage vertical
pour paumelles en aluminium
à visser, ± 2,5 mm

UV = 6 x 3 paires de
coussinets, noirs

550.239
Height adjustment kit
for aluminium screw-on hinges,
± 2.5 mm

PU = 6 x 3 pairs of bushes,
black



550.398

Türhebel

DIN links und rechts
verwendbar

VE = 1 Stück

550.398

Bras du bas

utilisable à gauche et à
droite selon DIN

UV = 1 pièce

550.398

Door lever

suitable for DIN LH/RH

PU = 1 piece



550.399

Zapfenband

mit Exzenterdorn und Exzenter-
buchse zum Toleranzausgleich.
Verstellbereich ± 2 mm. DIN links
und rechts verwendbar.

VE = 1 Zapfenband
2 Distanzstücke
2 Senkschrauben mit
Kreuzschlitz M5x20

550.399

Pivot du haut

avec tige et douille asymétrique
pour assurer la compensation de
tolérances latérales. Plage de
réglage ± 2 mm. Utilisable à
gauche et à droite selon DIN.

UV = 1 pivot du haut
2 entretoises
2 vis noyées à empreinte
cruiforme M5x20

550.399

Pivot hinge

with eccentric spindle and
eccentric bush to compensate
play. Adjustable range ± 2 mm.
Suitable for DIN LH/RH.

PU = 1 pivot hinge
2 spacers
2 countersunk Phillips
screws M5x20



550.396

DIN links

550.397

DIN rechts

Anschweislager

mit 5 mm verlängerter
Steckachse, Stahl verzinkt.

VE = 1 Stück

550.396

DIN gauche

550.397

DIN droite

Pivot à souder

avec axe rallongé de 5 mm,
acier zingué.

UV = 1 pièce

550.396

DIN LH

550.397

DIN RH

Weld-on bottom pivot hinge

with 5 mm extended shaft,
galvanised steel.

PU = 1 piece

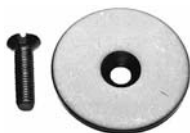

550.206

Deckscheibe

aus Chromstahl,
zu Türhebel 550.398

VE = 1 Deckscheibe
1 Linsensenkschraube
M5x20

550.206

Rondelle de protection

en acier Inox, pour bras
du bas 550.398

UV = 1 rondelle de protection
1 vis à tête fraisée
M5x20

550.206

Cover disc

chromium steel, for door
handle 550.398

PU = 1 cover disc
1 oval head screws
M5x20



550.302

Drücker-Garnitur

aus Aluminium, farblos eloxiert, mit Rosette festdrehbar montiert, mit losem Vierkantdorn, geeignet für Türstärken bis 60 mm.

Breite: 140 mm
Tiefe: 59 mm

VE = 2 Drücker mit Rosetten
1 Vierkantdorn 9 mm,
Länge 120 mm
4 Linsensenschrauben
M 5x10 INOX

550.302

Garniture de poignée

en aluminium, anodisé incolore, montée rivée tournante sur rosace, avec tige carrée mobile, convient aux portes jusqu'à 60 mm d'épaisseur.

Largeur: 140 mm
Profondeur: 59 mm

UV = 2 poignées femelles
avec rosaces
1 tige carrée 9 mm,
longueur 120 mm
4 vis à tête fraisée M 5x10
acier Inox

550.302

Pair of handles

aluminium, colourless anodised, swivel fixed mounted on escutcheon plate, with loose square pin, suitable for doors up to 60 mm.

Width: 140 mm
Depth: 59 mm

PU = 2 handles with
escutcheon plate
1 square spindle 9 mm,
length 120 mm
4 oval head screws
M 5x10 stainless steel



550.347

Edelstahl-Drücker-Garnitur

matt, mit Gleitlager, mit Clips-Ovalrosette 72 x 29 x 12 mm festdrehbar montiert, geeignet für Türstärken bis 60 mm

Breite: 153 mm
Tiefe: 64 mm

VE = 1 Drücker-Stiftteil mit fest eingepresstem Heso-Vierkantdorn 9 mm
1 Drücker-Lochteil
4 SR1-Schrauben M5x12 selbstgewindend (Bohrdurchmesser 4,5 mm)

550.347

Garniture de poignée en Inox

mat, avec palier lisse, avec rosace ovale à clips 72 x 29 x 12 mm rivée tournante, convient aux portes jusqu'à 60 mm d'épaisseur

Largeur: 153 mm
Profondeur: 64 mm

UV = 1 poignée avec tige carrée 9 mm sertie, type Heso
1 poignée femelle
4 vis SR1 M5x12 autotaraudeuses (diamètre de perçage 4,5 mm)

550.347

Stainless steel handle set

matt, with friction bearing, with oval clip-on rosette 72 x 29 x 12 mm fixed swivel mounted, suitable for a door thickness up to 60 mm

Width: 153 mm
Depth: 64 mm

PU = 1 handle pin with embedded Heso square spindle 9 mm
1 handle without spindle
4 SR1 screws M5x12 self-tapping (hole diameter 4.5 mm)



550.348

Edelstahl-Drücker-Lochteil

matt, mit Gleitlager, mit Clips-Ovalrosette 72 x 29 x 12 mm festdrehbar montiert, für Heso-Vierkant-Dorn 9 mm

Breite: 153 mm
Tiefe: 64 mm

VE = 1 Drücker-Lochteil
2 SR1-Schrauben M5x12 selbstgewindend (Bohrdurchmesser 4,5 mm)

550.348

Poignée femelle en Inox

mat, avec palier lisse, avec rosace ovale à clips 72 x 29 x 12 mm rivée tournante, pour tige carrée 9 mm, type Heso

Largeur: 153 mm
Profondeur: 64 mm

UV = 1 poignée femelle
2 vis SR1 M5x12 autotaraudeuses (diamètre de perçage 4,5 mm)

550.348

Stainless steel handle without spindle

matt, with friction bearing, with oval clip-on rosette 72 x 29 x 12 mm fixed swivel mounted, for Heso square spindle 9 mm

Width: 153 mm
Depth: 64 mm

PU = 1 handle without spindle
2 SR1 screws M5x12 self-tapping (hole diameter 4.5 mm)





550.349

Edelstahl-Drücker-Garnitur
 matt, mit Gleitlager, mit Clips-
 Ovalrosette 72 x 29 x 12 mm
 festdrehbar montiert, geeignet
 für Türstärken bis 60 mm

Breite: 160 mm
 Tiefe: 80 mm



VE = 1 Drücker-Stiftteil mit fest
 eingepresstem Heso-
 Vierkantdorn 9 mm
 1 Drücker-Lochteil
 4 SR1-Schrauben M5x12
 selbstgewindend
 (Bohrdurchmesser
 4,5 mm)

550.349

Garniture de poignée en Inox
 mat, avec palier lisse, avec rosace
 ovale à clips 72 x 29 x 12 mm
 rivée tournante, convient aux
 portes jusqu'à 60 mm d'épaisseur

Largeur: 160 mm
 Profondeur: 80 mm

UV = 1 poignée avec tige carrée
 9 mm sertie, type Heso
 1 poignée femelle
 4 vis SR1 M5x12
 autotaraudeuses
 (diamètre de perçage
 4,5 mm)

550.349

Stainless steel handle set
 matt, with friction bearing,
 with oval clip-on rosette
 72 x 29 x 12 mm fixed swivel
 mounted, suitable for a door
 thickness up to 60 mm

Width: 160 mm
 Depth: 80 mm

PU = 1 handle pin with
 embedded Heso square
 spindle 9 mm
 1 handle without spindle
 4 SR1 screws M5x12
 self-tapping
 (hole diameter 4.5 mm)



550.350

Edelstahl-Drücker-Lochteil
 matt, mit Gleitlager, mit Clips-
 Ovalrosette 72 x 29 x 12 mm
 festdrehbar montiert, für Heso-
 Vierkant-Dorn 9 mm

Breite: 160 mm
 Tiefe: 80 mm



VE = 1 Drücker-Lochteil
 2 SR1-Schrauben M5x12
 selbstgewindend
 (Bohrdurchmesser
 4,5 mm)

550.350

Poignée femelle en Inox
 mat, avec palier lisse,
 avec rosace ovale à clips
 72 x 29 x 12 mm rivée
 tournante, pour tige carrée
 9 mm, type Heso

Largeur: 160 mm
 Profondeur: 80 mm

UV = 1 poignée femelle
 2 vis SR1 M5x12
 autotaraudeuses
 (diamètre de perçage
 4,5 mm)

550.350

**Stainless steel handle
 without spindle**
 matt, with friction bearing,
 with oval clip-on rosette
 72 x 29 x 12 mm fixed swivel
 mounted, for Heso square
 spindle 9 mm

Width: 160 mm
 Depth: 80 mm

PU = 1 handle without spindle
 2 SR1 screws M5x12
 self-tapping
 (hole diameter 4.5 mm)



550.351

Edelstahl-Drücker-Garnitur
 matt, mit Gleitlager, mit Clips-
 Ovalrosette 72x29x12 mm fest-
 drehbar montiert, geeignet für
 Türstärken bis 60 mm

Breite: 152 mm
 Tiefe: 82 mm



VE = 1 Drücker-Stiftteil mit fest
 eingepresstem Heso-
 Vierkantdorn 9 mm
 1 Drücker-Lochteil
 4 SR1-Schrauben M 5x12
 selbstgewindend (Bohr-
 durchmesser 4,5 mm)

550.351

Garniture de poignée en Inox
 mat, avec palier lisse, avec
 rosace ovale à clips
 72x29x12 mm rivée tournante,
 convient aux portes jusqu'à
 60 mm d'épaisseur

Largeur: 152 mm
 Profondeur: 82 mm

UV = 1 poignée avec tige carrée
 9 mm sertie, type Heso
 1 poignée femelle
 4 vis SR1 M5x12 autota-
 raudeuses (diamètre de
 perçage 4,5 mm)

550.351

Stainless steel handle set
 matt, with friction bearing,
 with oval clip-on rosette
 72x29x12 mm fixed swivel
 mounted, suitable for a door
 thickness up to 60 mm

Width: 152 mm
 Depth: 82 mm

PU = 1 handle pin with
 embedded Heso square
 spindle 9 mm
 1 handle without spindle
 4 SR1 screws M 5x12
 self-tapping
 (hole diameter 4.5 mm)



550.352

Edelstahl-Drücker-Lochteil
matt, mit Gleitlager, mit Clips-Ovalrosette 72x29x12 mm fest-drehbar montiert, für Heso-Vierkant-Dorn 9 mm

Breite: 152 mm
Tiefe: 82 mm

VE = 1 Drücker-Lochteil
2 SR1-Schrauben M5x12 selbstgewindend (Bohr-durchmesser 4,5 mm)

550.352

Poignée femelle en Inox
mat, avec palier lisse, avec rosace ovale à clips 72x29x12 mm rivée tournante, pour tige carrée 9 mm, type Heso

Largeur: 152 mm
Profondeur: 82 mm

UV = 1 poignée femelle
2 vis SR1 M5x12 autota-raudeuses (diamètre de perçage 4,5 mm)

550.352

Stainless steel handle without spindle
matt, with friction bearing, with oval clip-on rosette 72x29x12 mm fixed swivel mounted, for Heso square spindle 9 mm

Width: 152 mm
Depth: 82 mm

PU = 1 handle without spindle
2 SR1 screws M5x12 self-tapping (hole diameter 4.5 mm)



550.314

Drücker-Stiftteil
Aluminium EV1, mit eingegossenem Stahlkern, rechteckige, festdrehbare, gegossene Rosette 70/28 mm, mit eingepresstem 9 mm Vierkantstift, geeignet für Türstärken bis max. 95 mm, zum Selbstanpassen

Breite: 146 mm
Tiefe: 76 mm

VE = 1 Stück
2 Linsensenkschrauben M5x20 INOX

550.314

Poignée avec tige
aluminium anodisé incolore, avec noyau d'acier coulé, rosace coulée rectangulaire, rivée tournante, 70/28 mm, avec tige carrée sertie 9 mm, convient aux portes jusqu'à 95 mm d'épaisseur, à adapter soi-même

Largeur: 146 mm
Profondeur: 76 mm

UV = 1 pièce
2 vis à tête fraisée M5x20 acier Inox

550.314

Handle with spindle
aluminium EV1, with integral steel core, rectangular, swivel fixed, integral rosette 70/28 mm, with embedded 9 mm square spindle, suitable for a door thickness of up to 95 mm, to be adapted as required

Width: 146 mm
Depth: 76 mm

PU = 1 assembly
2 oval head countersunk screws M5x20 stainless steel



550.316

Drücker-Lochteil
Aluminium EV1, mit eingegossenem Stahlkern, rechteckige, festdrehbare, gegossene Rosette 70/28 mm

Breite: 146 mm
Tiefe: 76 mm

VE = 1 Stück
2 Linsensenkschrauben M5x20 INOX

550.316

Poignée femelle
aluminium anodisé incolore, avec noyau d'acier coulé, rosace coulée rectangulaire, rivée tournante, 70/28 mm

Largeur: 146 mm
Profondeur: 76 mm

UV = 1 pièce
2 vis à tête fraisée M5x20 acier Inox

550.316

Handle without spindle
Aluminium EV1, with integral steel core, rectangular, fixed swivel, integral rosette 70/28 mm

Width: 146 mm
Depth: 76 mm

PU = 1 assembly
2 oval head countersunk screws M5x20 stainless steel



550.331 1 Paar
550.332 1 Stück
Edelstahl-Stosgriff
Achsmass 400 mm, geeignet für
Türstärken bis 60 mm

VE = 1 Garnitur inkl.
Befestigungsmaterial

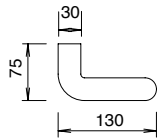

550.331 1 paire
550.332 1 pièce
Poignée poussoir en Inox
entraxe 400 mm, convient
aux portes jusqu'à 60 mm
d'épaisseur

UV = 1 garniture y compris
matériel de fixation

550.331 1 pair
550.332 1 piece
Stainless steel push handle
distance between centres
400 mm, suitable for doors up
to 60 mm thick

PU = 1 assembly, includes
fixing materials



550.333 1 Paar
550.334 1 Stück
Edelstahl-Stosgriff
Achsmass 300 mm, geeignet
für Türstärken bis 60 mm

VE = 1 Garnitur inkl.
Befestigungsmaterial

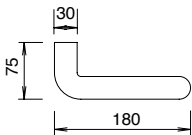

550.333 1 paire
550.334 1 pièce
Poignée poussoir en Inox
entraxe 300 mm, convient
aux portes jusqu'à 60 mm
d'épaisseur

UV = 1 garniture y compris
matériel de fixation

550.333 1 pair
550.334 1 piece
Stainless steel push handle
distance between centres
300 mm, suitable for doors up
to 60 mm thick

PU = 1 assembly, includes
fixing materials



550.356
Geteilter Heso-Drückerstift
Vierkant 9 mm, beidseitig mit
Längsnuten, Länge 110 mm,
für Türstärken bis 60 mm.

VE = 1 Stück

550.356
**Tige carré 9 mm sertie en
deux parties**
type Heso, cannelure des deux
côtés, longueur 110 mm, pour
portes jusqu'à 60 mm d'épaisseur.

UV = 1 pièce

550.356
Split Heso handle spindle
square 9 mm, with grooves
lengthwise on both sides, length
110 mm, for a door thickness of
up to 60 mm.

PU = 1 piece



550.329 Länge 120 mm
550.330 Länge 65 mm
Vierkant-Dorn 9 mm
Stahl gehärtet, verzinkt

VE = 1 Stück

550.329 Longueur 120 mm
550.330 Longueur 65 mm
Tige carrée 9 mm
acier trempé, zingué

UV = 1 pièce

550.329 length 120 mm
550.330 length 65 mm
Square spindle 9 mm
steel reinforced, galvanised

PU = 1 piece



550.354

Oval-Zylinder-Rosette
für Rundzylinder ø 22 mm,
Edelstahl matt, 72/29/12 mm, zum
Aufklipsen, Lochabstand 50 mm

VE = 2 Stück inkl. Schrauben



550.354

Rosace cylindre ovale
pour cylindre rond ø 22 mm,
acier Inox mat, 72/29/12, à clipser,
distance des trous 50 mm

UV = 2 pièces, vis comprises

550.354

Oval cylinder rosette
for round cylinders ø 22 mm,
matt stainless steel,
72/29/12 mm, clip-on design,
distance of hole 50 mm

PU = 2 pieces includes screws



550.355

Oval-Zylinder-Rosette
für Profilzylinder ø 17 mm,
Edelstahl matt, 72/29/12 mm, zum
Aufklipsen, Lochabstand 50 mm

VE = 2 Stück inkl. Schrauben



550.355

Rosace cylindre ovale
pour cylindre profilé ø 17 mm,
acier Inox mat, 72/29/12, à clipser,
distance des trous 50 mm

UV = 2 pièces, vis comprises

550.355

Oval cylinder rosette
for profile cylinders ø 17 mm,
matt stainless steel, 72/29/12 mm,
clip-on design, distance of hole
50 mm

PU = 2 pieces includes screws



550.499

Anschweisblech
Stahlblech 1,5 mm

VE = 12 Stück

550.499

Tôle à souder
tôle d'acier 1,5 mm

UV = 12 pièces

550.499

Weld-on plate
sheet metal 1,5 mm

PU = 12 pieces



550.415

Türfeststeller
aus Aluminium, farblos eloxiert,
Stange aus Chromnickelstahl
mit Gummipuffer grau.
Gehäusegröße: 30 x 174 mm
Pufferlänge: 38 mm

VE = 1 Türfeststeller
1 Befestigungsplatte
3 Linsenkopfschrauben
M5x12 Inox

550.415

Arrêt de porte
en aluminium, anodisé incolore,
barre en acier Inox avec tampon
en caoutchouc gris. Taille du
boîtier: 30 x 174 mm, longueur
du tampon: 38 mm

UV = 1 arrêt de porte
1 plaque de fixation
3 vis à tête fraisée
M5x12 acier Inox

550.415

Door stop
clear anodised aluminium,
chrome nickel steel rod with
grey rubber buffer.
Size of case: 30 x 174 mm
Length of buffer: 38 mm

PU = 1 door stop
1 fastening plate
3 oval head screws
M5x12 stainless steel



550.249

Senkschraube M5x50
mit Senkmutter, für
Montagestöße

VE = 100 Stück

550.249

Vis noyée M5x50
avec écrou conique, pour
raccords de montage

UV = 100 pièces

550.249

Countersunk screw M5x50
with countersunk nut,
for site joints

PU = 100 pieces



450.024

Schraube M4x7
selbstgewindend,
mit SR1-Angriff

VE = 100 Stück

450.024

Vis M4x7
autotaraudeuse,
avec empreinte SR1

UV = 100 pièces

450.024

Screw M4x7
self-tapping,
with SR1 head

PU = 100 pieces



550.454

SR1-Senkschraube
4,2 x 67 mm
selbstbohrend, Stahl verzinkt,
für Blendrahmenverbreiterung

VE = 100 Stück

550.454

Vis à tête fraisée SR1
4,2 x 67 mm
acier zingué, autoforeuse,
autotaraudeuse, pour
l'élargisseur du cadre dormant

UV = 100 pièces

550.454

SR1 countersunk screw
4.2 x 67 mm
self-cutting, galvanised steel,
for outer frame enlargement

PU = 100 pieces



550.456

SR1-Schraube, selbstgewindend,
100° Senkkopf
M5x12, verzinkt,
weisschromatiert
Bohrdurchmesser 4,7 mm

VE = 500 Stück

550.456

Vis SR1, autotaraudeuse,
tête noyée 100°
M5x12, zinguée,
chromatée blanc
Diamètre de perçage 4,7 mm

UV = 500 pièces

550.456

SR1 screw, self-tapping,
100° countersunk head
M5x12, galvanised,
white chromated
Bore diameter 4,7 mm

PU = 500 pieces



550.267

SR1-Linsenschraube
aus Edelstahl, 4,8 x 16 mm, für
die Befestigung der Kunststoff-
Unterlagen auf dem Janisol-Profil
Bohrdurchmesser \varnothing 3,5 mm

VE = 100 Stück

550.267

Vis à tête bombée SR1
en acier Inox, 4,8 x 16 mm, pour
la fixation des supports en
plastique sur le profilé Janisol
Diamètre de perçage \varnothing 3,5 mm

UV = 100 pièces

550.267

SR1-oval-head screws
stainless steel, \varnothing 4,8 x 16 mm,
for fixing plastic supports on
Janisol profiles
Hole diameter 3,5 mm

PU = 100 pieces



550.268

SR1-Linsensenkschraube
aus Edelstahl, M5x12, selbst-
gewindend, für die Befestigung
der Beschlagteile mit Edelstahl-
stulp auf Kunststoff-Unterlagen
Bohrdurchmesser \varnothing 4,5 mm

VE = 100 Stück

550.268

Vis à tête fraisée SR1
en acier Inox, M5x12, pour la
fixation des ferrures avec têtère
en acier Inox sur les supports en
plastique
Diamètre de perçage \varnothing 4,5 mm

UV = 100 pièces

550.268

SR1 oval-head screw
stainless steel, M5x12, self-
tapping, for fixing the fittings
with stainless steel face plate
on to plastic supports
Hole diameter 4,5 mm

PU = 100 pieces



550.322

SR1-Senkschraube
aus Edelstahl, M5x12, 100°
Senkkopf, selbstgewindend
Bohrdurchmesser \varnothing 4,5 mm

VE = 500 Stück

550.322

Vis à tête fraisée SR1
en acier Inox, M5x12, tête
noyée 100°, autotaraudeuse,
Diamètre de perçage \varnothing 4,5 mm

UV = 500 pièces

550.322

**SR1 countersunk socket
head screw**
stainless steel, M5x12, 100°
countersunk, self-tapping
Hole diameter \varnothing 4,5 mm

PU = 500 pieces

Legende

Légende

Key

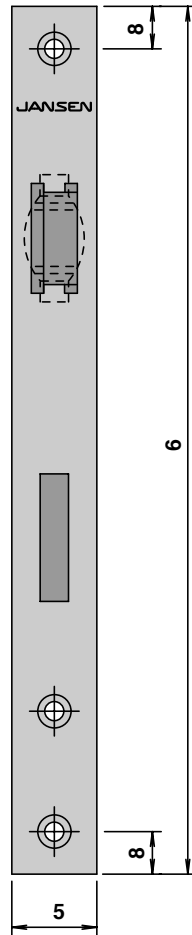
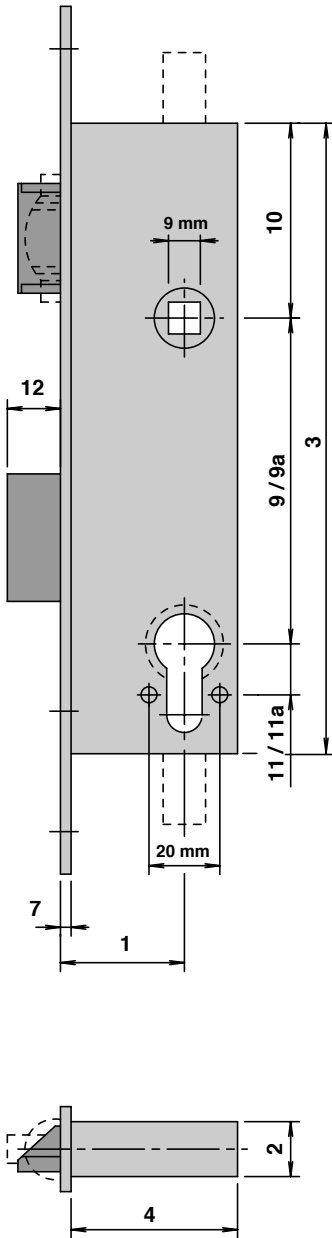

1	Dornmass Axe canon/tête Backset
2	Kasten-Breite Largeur du boîtier Width of casing
3	Kasten-Höhe Hauteur du boîtier Height of casing
4	Kasten-Tiefe Profondeur du boîtier Depth of casing
5	Stulp-Breite Largeur de la tête Width of face plate
6	Stulp-Höhe Hauteur de la tête Height of face plate
7	Stulp-Dicke Épaisseur de la tête Thickness of face plate
8	Randabstand Stulpbohrungen Distance périmétrique des perçages dans la tête Distance of face plate drill holes from edge
9	Entfernung Drücker - Zylinder \varnothing 22 mm Distance entre poignée - cylindre \varnothing 22 mm Distance between handle and cylinder \varnothing 22 mm
9a	Entfernung Drücker - Zylinder \varnothing 17 mm Distance entre poignée - cylindre \varnothing 17 mm Distance between handle and cylinder \varnothing 17 mm
10	Entfernung OK Kasten - Drücker Distance bord sup. boîtier - poignée Distance from top edge of casing to handle
11	Entfernung Zylinder - Bohrung Sicherheitsrosette \varnothing 22 mm Distance cylindre - perçage rosette de sécurité \varnothing 22 mm Distance between cylinder and hole for safety rosette \varnothing 22 mm
11a	Entfernung Zylinder - Bohrung Sicherheitsrosette \varnothing 17 mm Distance cylindre - perçage rosace de sécurité \varnothing 17 mm Distance between cylinder and hole for safety rosette \varnothing 17 mm
12	Riegel-Ausschluss Course de pêne Bolt travel

Beschläge
Ferrures
Fittings

Janisol-Türen
Janisol portes
Janisol doors

Masse

Mesures

Measurements

	1	2	3	4	5	6	7	8	9	9a	10	11	11a	12
550.190	35	15,5	178	47	24	245	3	12	94	92	55	13	14,4	20
550.191	35	15,5	178	47	24	245	3	12	94	92	55	13	14,4	20
550.192	35	15,5	178	47	24	245	3	12	–	–	–	13	14,4	20
550.193	35	15,5	178	47	24	245	3	12	–	–	–	13	14,4	20
550.194	35	15,5	178	47	24	245	3	12	94	92	55	13	14,4	15
550.195	35	15,5	178	47	24	245	3	12	94	92	55	13	14,4	15
550.196	35	15,5	178	47	24	245	3	12	94	92	55	13	14,4	15
550.197	35	15,5	178	47	24	245	3	12	94	92	55	13	14,4	15
550.198	35	15,5	160	47,5	20	250	3	10	–	78	55	–	14,4	12
550.199	35	16	122/179	37,3	24	245	2,7	12	–	–	–	–	–	–
550.294	35	15,5	178	47	24	245	3	12	94	92	55	13	14,4	15
550.295	35	15,5	178	47	24	245	3	12	94	92	55	13	14,4	15
550.296	35	15,5	178	47	24	245	3	12	94	92	55	13	14,4	15
550.297	35	15,5	178	47	24	245	3	12	94	92	55	13	14,4	15



499.140

Bohrlehre

für Schlösser mit Rundzylinder
ø 22 mm:

550.190/192

550.194/195

550.294/295

Panik-Gegenkasten 550.198

Kantenbascule 550.199

Schliessblechgarnitur 550.262

VE = 1 Stück

499.140

Gabarit de perçage

pour serrures avec cylindre
ø 22 mm:

550.190/192

550.194/195

550.294/295

Contre-bascule panique 550.198

Verrou à entailler à bascule
550.199

Garniture de gâches 550.262

UV = 1 pièce

499.140

Drilling jig

for locks with round cylinder
ø 22 mm:

550.190/192

550.194/195

550.294/295

Opposite lock with emergency
function 550.198

Espagnolette 550.199

Strike plate set 550.262

PU = 1 piece



499.148

Bohrlehre

für Schlösser mit Profilzylinder
ø 17 mm

550.191/193

550.196/197

550.296/297

Panik-Gegenkasten 550.198

Kantenbascule 550.199

Schliessblechgarnitur 550.262

VE = 1 Stück

499.148

Gabarit de perçage

pour serrures avec cylindre
ø 17 mm

550.191/193

550.196/197

550.296/297

Contre-bascule panique 550.198

Verrou à entailler à bascule
550.199

Garniture de fermeture 550.262

UV = 1 pièce

499.148

Drilling jig

for locks with profil cylinder
ø 17 mm

550.191/193

550.196/197

550.296/297

Opposite lock with emergency
function 550.198

Espagnolette 550.199

Strike plate set 550.262

PU = 1 piece



499.142

Bohrlehre

für Stulpgarnitur Elektro-
Türöffner 550.263/264

VE = 1 Stück

499.142

Gabarit de perçage

pour garniture de têtère pour
gâche électrique 550.263/264

UV = 1 pièce

499.142

Drilling jig

for double vent electric strike
550.263/264

PU = 1 piece



499.116

Anschweisblehren

für Anschweisblehren 550.229,
550.238, 550.276, 555.226,
555.227, 555.260, 555.261, DIN
links und rechts einsetzbar

VE = 2 Stück

499.116

Gabarits de soudage

pour paumelles à souder 550.229,
550.238, 550.276, 555.226,
555.227, 555.260, 555.261
utilisable DIN gauche et droite

UV = 2 pièces

499.116

Welding fixtures

for hinge 550.229, 550.238,
550.276, 555.226, 555.227,
555.260, 555.261,
can be used on left and right

PU = 2 pieces



499.114

Montagedorn

für 3D-Anschweissband 550.276, 555.227 und 555.261

VE = 2 Stück

499.114

Axe de montage

pour paumelle souder 3D 550.276, 555.227 et 555.261

UV = 2 pièces

499.114

Assembly jig

for weld-on hinge 3-D 550.276, 555.227 and 555.261

PU = 2 pieces



499.111

Schmieraufsatz

für das nachträgliche Schmieren der höhenverstellbaren Anschweissbänder, welche mit dem Schmierdorn 550.293 ausgestattet sind.

VE = 1 Stück

499.111

Set de graissage

pour le graissage ultérieur des paumelles à souder réglable en hauteur équipée de l'axe de graissage 550.293.

UV = 1 pièces

499.111

Lubrication device

for the post-installation lubrication of height-adjustable, weld-on hinges fitted with lubrication thorn 550.293.

PU = 1 piece



499.115

Bohrlehre

für Anschraubbänder 550.250 und 550.286, DIN links und rechts einsetzbar

VE = 1 Stück

499.115

Gabarit de perçage

pour paumelle à visser 550.250 et 550.286, utilisable DIN gauche et droite

UV = 1 pièce

499.115

Drilling jig

for screw-on hinge 550.250 and 550.286. Can be used on left and right

PU = 1 piece



499.131

Bohrlehre

für automatische Senkdichtungen 550.251 bis 550.257 und 550.290

VE = 1 Stück

499.131

Gabarit de perçage

pour joint seuil automatique 550.251 jusqu'à 550.257 et 550.290

UV = 1 pièce

499.131

Drilling jig

for automatic countersunk joints 550.251 to 550.257 and 550.290

PU = 1 piece



499.143

Bohrlehre

für Standflügel-Zusatzgarnitur 550.269

VE = 1 Stück

499.143

Gabarit de perçage

pour garniture supplémentaire pour vantail semi-fixe 550.269

UV = 1 pièce

499.143

Drilling jig

for fixed leaf additional set 550.269

PU = 1 piece



499.144

Bohrlehre

für Blendrahmen-Wandbefestigung mit Rahmendübel 451.093/094

VE = 1 Stück

499.144

Gabarit de perçage

pour fixation du dormant au mur avec goujon d'ancrage 451.093/094

UV = 1 pièce

499.144

Drilling jig

for fastening outer door frame to wall with anchor bolt 451.093/094

PU = 1 piece



499.322

Bohrlehre
für die Janisol-Glasfalzbelüftung

VE = 1 Stück

499.322

Gabarit de perçage
pour l'aération des feuillures à verre

UV = 1 pièce

499.322

Drilling jig
for ventilation of Janisol glazing bead

PU = 1 piece



499.323

Montage-Werkzeug
für die Janisol-Glasfalzbelüftung

VE = 1 Stück

499.323

Outil de montage
pour l'aération des feuillures à verre

UV = 1 pièce

499.323

Fitting tool
for ventilation of Janisol glazing bead

PU = 1 piece



499.261

Kupfer-Schweisslehre
für die Wärmeabtragung
beim Schweißen der Edel-
stahlprofile

VE = 2 Stück

499.261

Gabarit de soudage
en cuivre pour l'évacuation de
la chaleur lors du soudage des
profilés acier Inox

UV = 2 pièce

499.261

Copper welding template
for heat dissipation of stainless
steel profiles during welding

PU = 2 piece



499.294

Einspannunterlage
57 x 15 mm,
Länge ca. 325 mm

VE = 1 Stück

499.294

Support
57 x 15 mm,
longueur env. 325 mm

UV = 1 pièce

499.294

Support
57 x 15 mm,
length approx. 325 mm

PU = 1 piece



499.295

Einspannunterlage
57 x 22,5 mm,
Länge ca. 325 mm

VE = 1 Stück

499.295

Support
57 x 22,5 mm,
longueur env. 325 mm

UV = 1 pièce

499.295

Support
57 x 22,5 mm,
length approx. 325 mm

PU = 1 piece

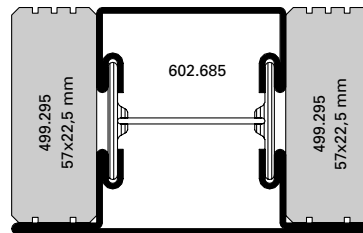
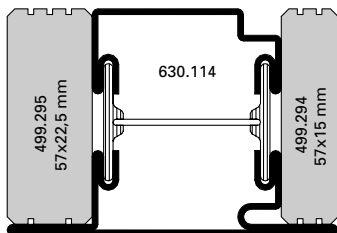



499.340

Universal-Stufenbohrer
mit 5 Bohrstufen (ø 6, 11, 18,
23, 33 mm) speziell geeignet für
Schloss-, Drücker- und Zylinder-
bohrungen

VE = 1 Stück

499.340

Foret à étages
avec 5 niveaux de perçage (ø 6,
11, 18, 23, 33 mm) spécialement
approprié pour les perçages pour
serrures, poignées et cylindres

UV = 1 pièce

499.340

Multipurpose step drill
with 5 drilling steps (ø 6, 11, 18,
23, 33 mm) especially for lock,
handle and cylinder drillings

PU = 1 piece



499.005

Torx-Klingen
für Rahmendübel 451.093 und
451.094

VE = 2 Stück

499.005

Embout de tournevis Torx
pour goujon d'ancrage 451.093
et 451.094

UV = 2 pièces

499.005

Torx blades
for anchor bolt 451.093 and
451.094

PU = 2 pieces



499.108

Dichtungsroller
zum Einrollen von verschiede-
nen Jansen-Dichtungen

VE = 1 Stück

499.108

Roulette à joint
pour monter des joints divers
Jansen

UV = 1 pièce

499.108

Gasket roller
for inserting various Jansen
gaskets

PU = 1 piece



499.107

Magnetblock
mit Polschlussplatte

Länge: 45 mm
Breite: 20 mm
Höhe: 50 mm

Für das Schweißen der Janisol-
Profile müssen beide Schalen
geerdet sein.

VE = 1 Stück

499.107

Bloc magnétique
avec plaque de pôle

Longueur: 45 mm
Largeur: 20 mm
Hauteur: 50 mm

Pendant le soudage, les
profilés Janisol doivent être
mis à la terre.

UV = 1 pièce

499.107

Magnetic block
with pole plate

Length: 45 mm
Width: 20 mm
Height: 50 mm

To weld Janisol sections,
both shells must be earthed.

PU = 1 piece

Verarbeitungshilfen**Outils d'usinage****Assembly tools**

Janisol-Türen

Janisol portes

Janisol doors

**499.350****Bohrplatte**für Alu-Anschraubänder
550.230/550.231VE = 2 Stück inkl. Distanzstücke
8 mm und 10 mm**499.350****Plaque de perçage**pour paumelle aluminium à
visser 550.230/550.231UV = 2 pièces incl. pièce
de distance
8 mm und 10 mm**499.350****Drilling template**for aluminium hinge
550.230/550.231PU = 2 pieces incl. spacers
8 mm and 10 mm**499.320****Bohrer**ø 4,5 mm, für Bohrplatte
499.350

VE = 2 Stück

499.320**Foret**ø 4,5 mm, pour plaque de
perçage 499.350

UV = 2 pièces

499.320**Drill**ø 4,5 for drilling template
499.350

PU = 2 pieces

**499.315****Senker 4,5 / 11,1 mm**für Alu-Bänder 550.230 und
550.231

VE = 1 Stück

499.315**Fraise 4,5 / 11,1 mm**pour paumelle en aluminium
550.230 et 550.231

UV = 1 pièce

499.315**Countersink ø 4,5 / 11,1 mm**for aluminium hinges 550.230
and 550.231

PU = 1 piece

**499.334****Kegelsenker**für Alu-Bänder 550.230 und
550.231, ø 12,4 mm, 90°,
Länge ca. 100 mm

VE = 1 Stück

499.334**Fraise conique**pour paumelle en aluminium
550.230 et 550.231, ø 12,4 mm,
90°, longueur env. 100 mm

UV = 1 pièce

499.334**Countersink**for aluminium hinges 550.230
and 550.231, ø 12,4 mm, 90°,
length approx. 100 mm

PU = 1 piece

**499.360****Werkzeugset**für Alu-Bänder 550.230 und
550.231VE = 1 Aushebwerkzeug
1 Sechskant-Kugelkopf-
Stiftschlüssel SW 3
2 Sechskantschlüssel
(SW 4, SW 6)**499.360****Set outils**pour paumelle en aluminium
550.230 et 550.231UV = 1 outil d'extraction
1 clé mâle à tête
sphérique pour vis à
6-pans intérieurs SW 3
2 clé coudée pour vis à
6-pans intérieurs
(SW 4, SW 6)**499.360****Tool kit**for aluminium hinges 550.230
and 550.231PU = 1 extractor tool
1 hexagonal-spherical
head-spindle-
screwdriver size 3
2 Allen keys (size 4, 6)**499.102****Montagehebel**zum Ausrichten der
Befestigungsfedern 450.022

VE = 1 Stück

499.102**Levier de montage**pour ajuster les ressorts de
fixation 450.022

UV = 1 pièce

499.102**Assembly lever**for straightening fixing
springs 450.022

PU = 1 piece



499.001
Befestigungsset
zum Versetzen der magazinierten
Befestigungs-Knöpfe 450.007/008

VE = 1 Set komplett inkl. Koffer
3 Kreuzschlitz-
Schraubklingen

499.001
**Machine à poser les boutons
de parcloses**
pour le déplacement des
boutons de fixations 450.007/008
emmagasinés

UV = 1 set complet, valise incl.
3 mèches cruciforme

499.001
Fastening set
for placing magazine fixing
studs 450.007/008

PU = 1 set complete, incl. case
3 Phillips screwdriver
blades



499.002
Kreuzschlitz-Schraubklingen
für Befestigungsset 499.001

VE = 3 Stück

499.002
**Embout de tournevis
cruciforme**
pour machine à poser 499.001

UV = 3 pièces

499.002
**Blades for cross-recessed
screws (Phillips)**
for fastening set 499.001

PU = 3 pieces



499.003
Schraubklingen
mit SR1-Angriff

VE = 3 Stück

499.003
Embout de tournevis
avec tête spéciale SR1

UV = 3 pièces

499.003
Blades
for SR1 head

PU = 3 pieces



499.004
Spiralbohrer ø 3,5 mm
mit Sechskantschaft zum Bohren
der Löcher für 450.006

VE = 3 Spiralbohrer
1 Kupplungsüber-
brückung für Set 499.001

499.004
Mèche hélicoïdale ø 3,5 mm
avec serrage 6-pans pour percer
les trous de 450.006

UV = 3 mèches hélicoïdales
1 système d'embrayage
pour set 499.001

499.004
Twist drill ø 3,5 mm
with hexagonal shaft, for
drilling holes for 450.006

PU = 3 twist drills
1 coupling bridge for
Set 499.001



499.039
Bohrer-Führung ø 3,5 mm
für Befestigungsset 499.001,
optimiert die Führung des
Spiralbohrers 499.004 und
ermöglicht ein genaues Bohren.

VE = 1 Stück

499.039
Guidage de foret ø 3,5 mm
pour la machine à poser les bou-
tons 499.001, optimise le guidage
de la mèche hélicoïdale 499.004
et permet un perçage précis.

UV = 1 pièce

499.039
Drill guide ø 3,5 mm
for fastening set 499.001,
optimises the guidance of the
twist drill 499.004, and permits
precise drilling.

PU = 1 piece

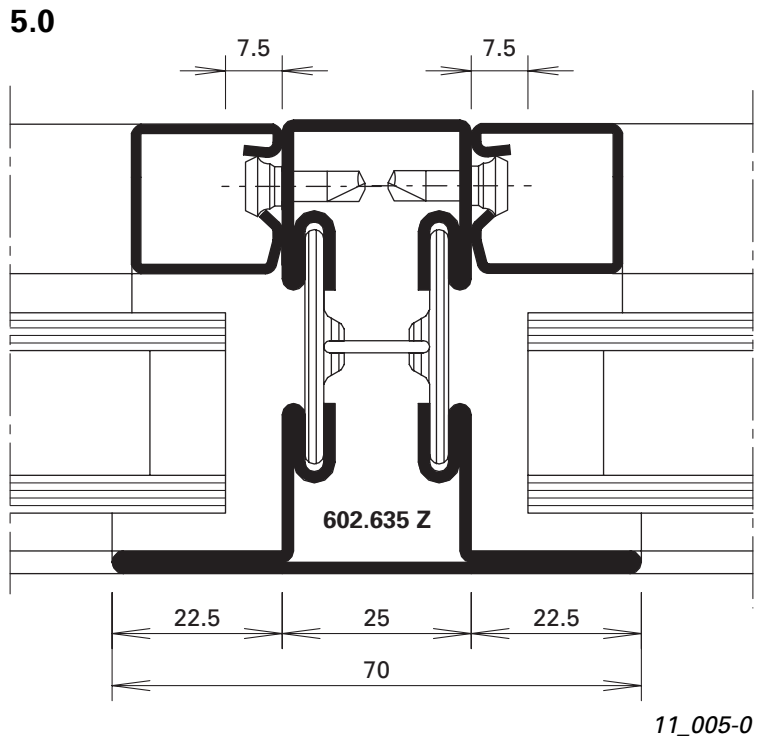
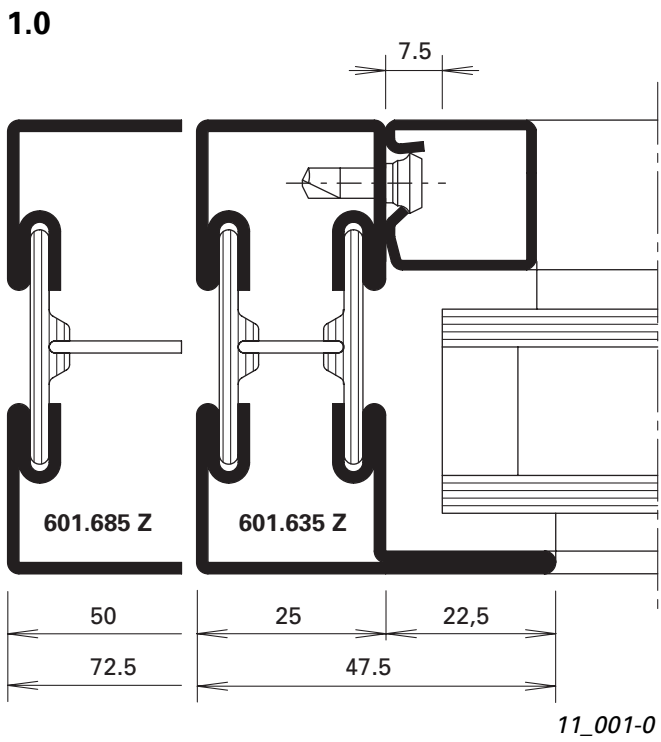
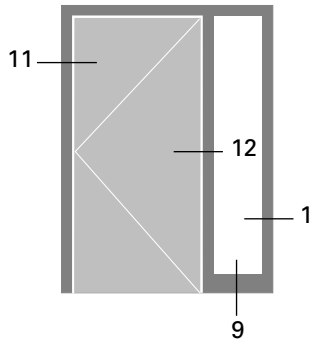
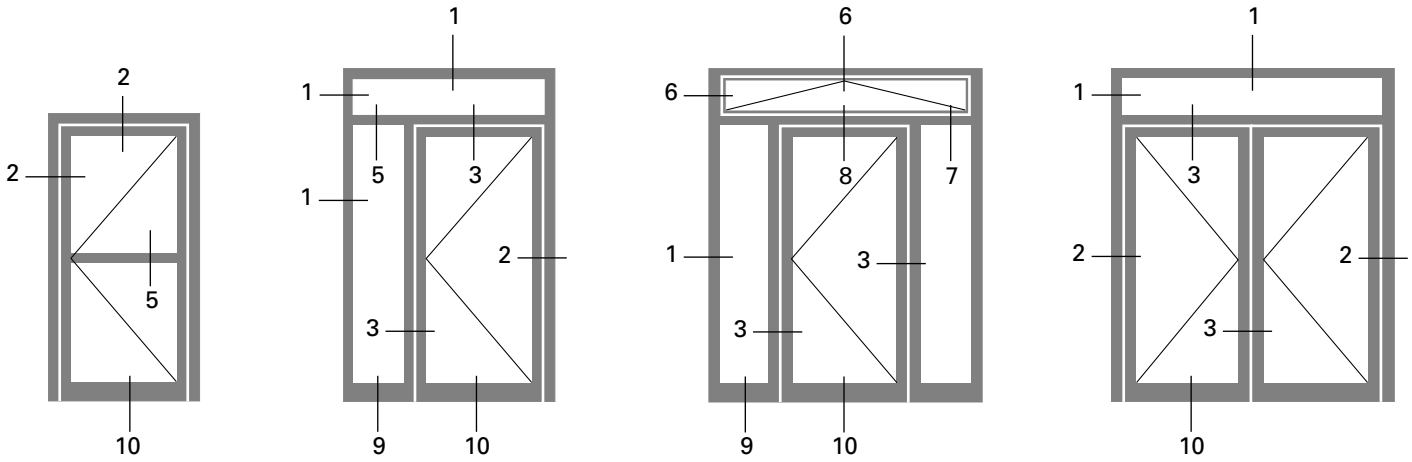

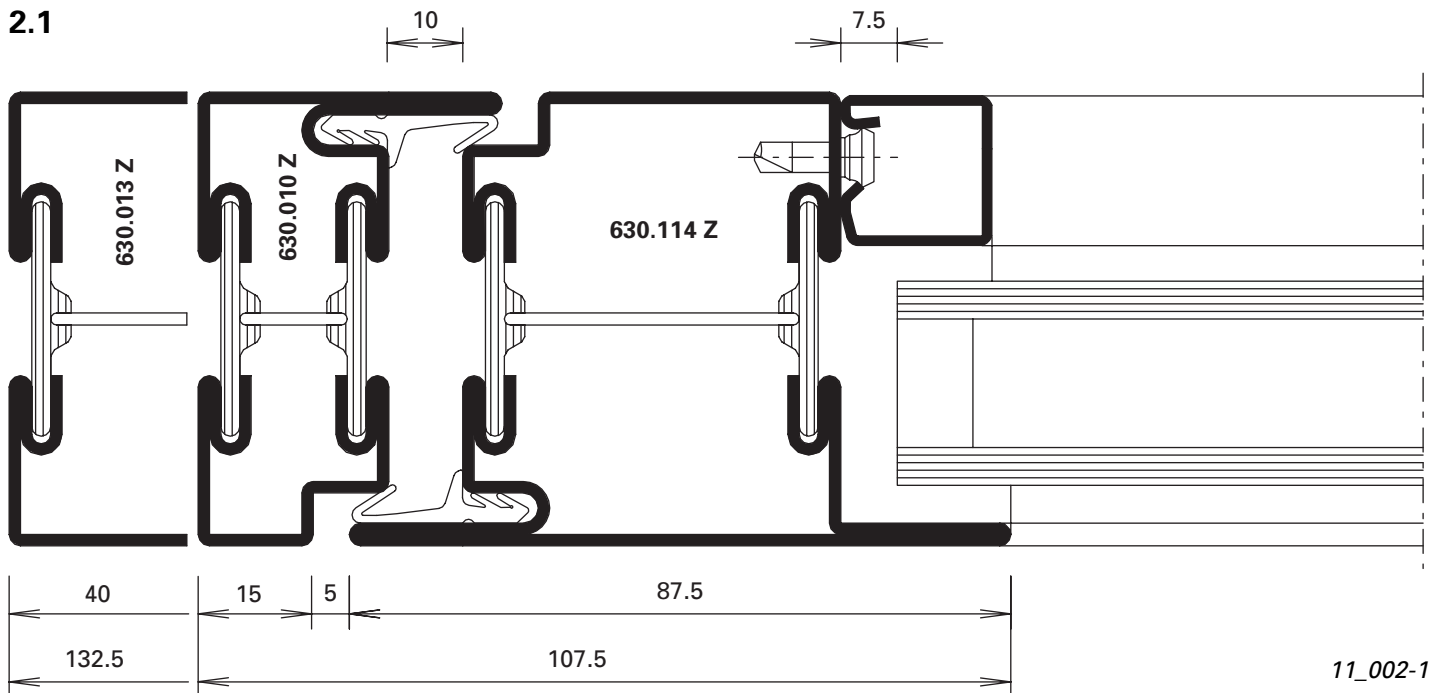
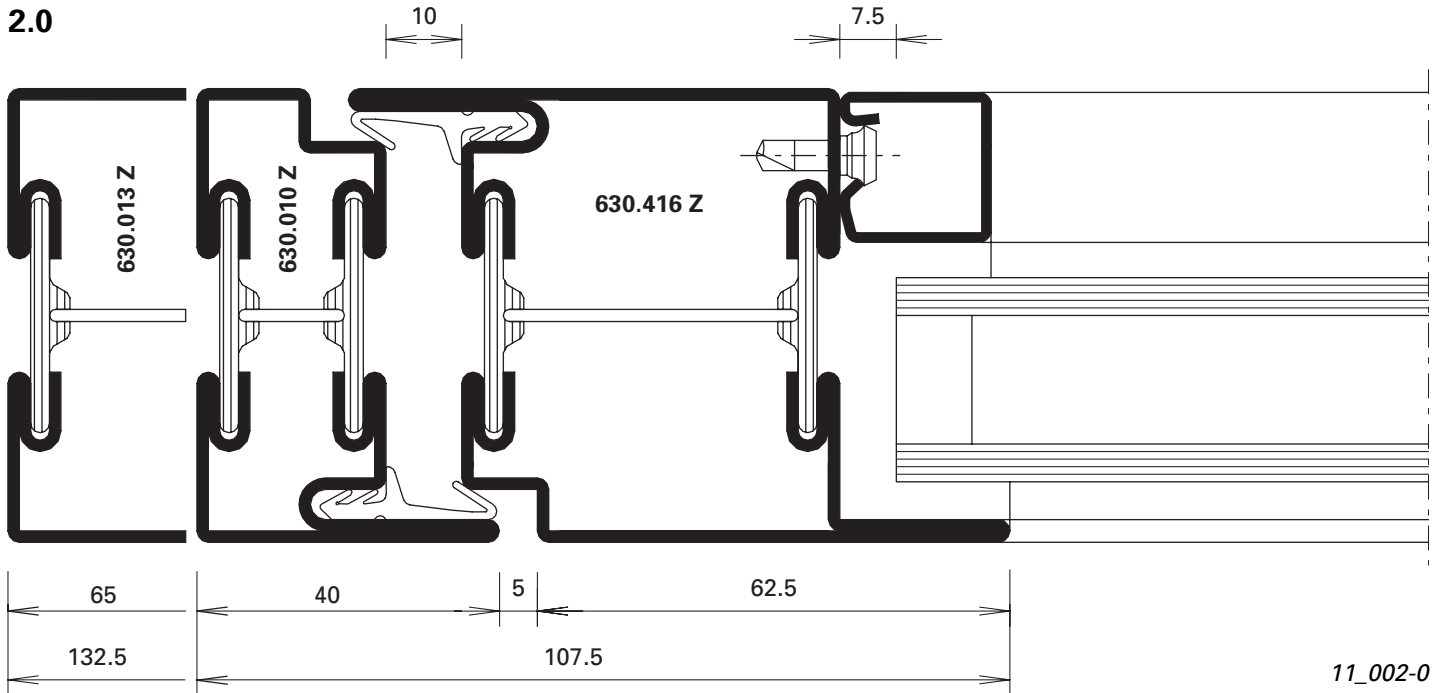

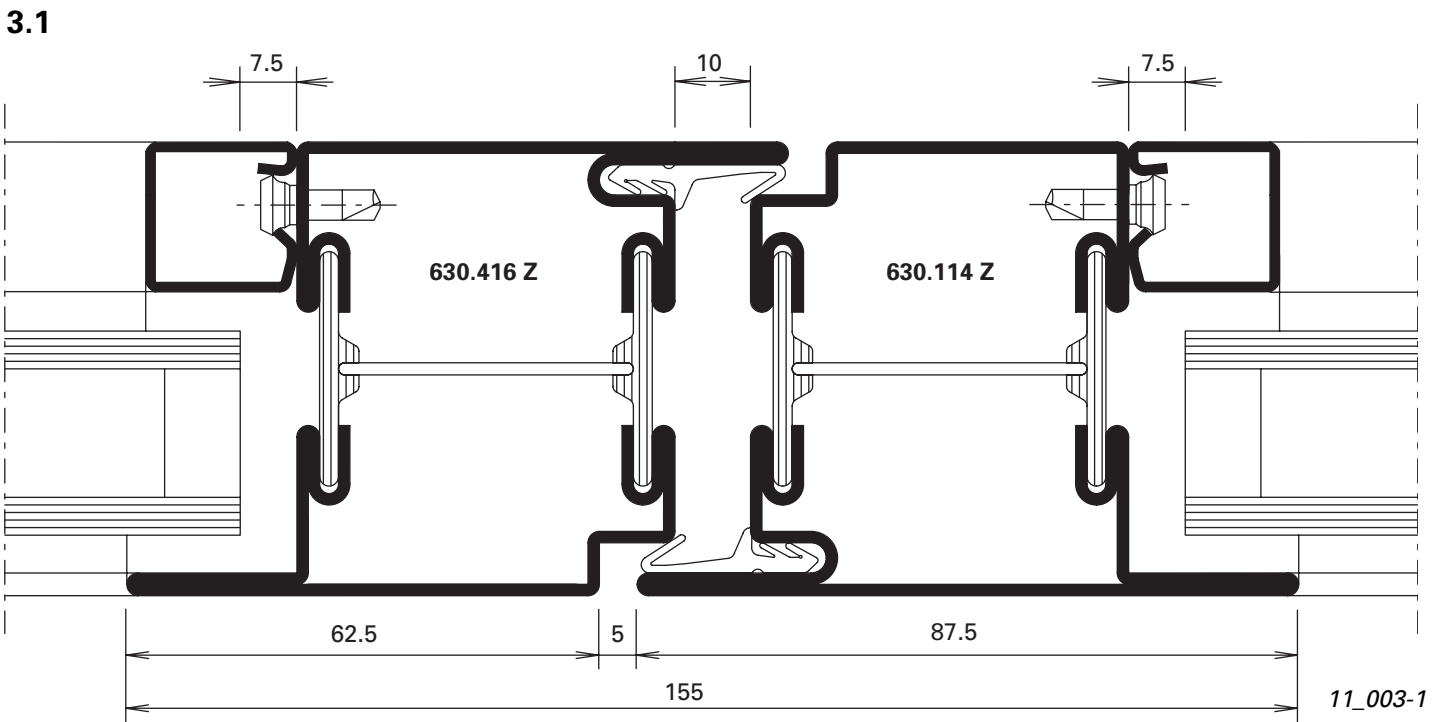
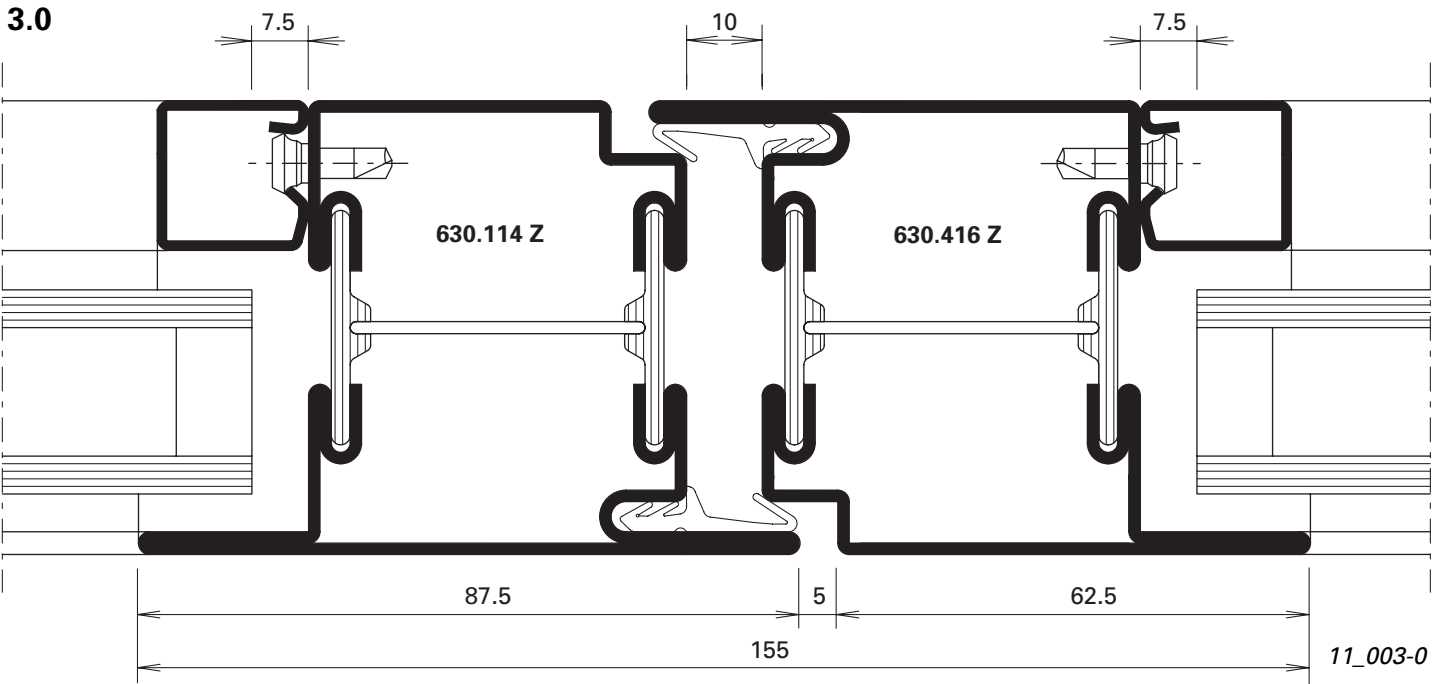

3.2

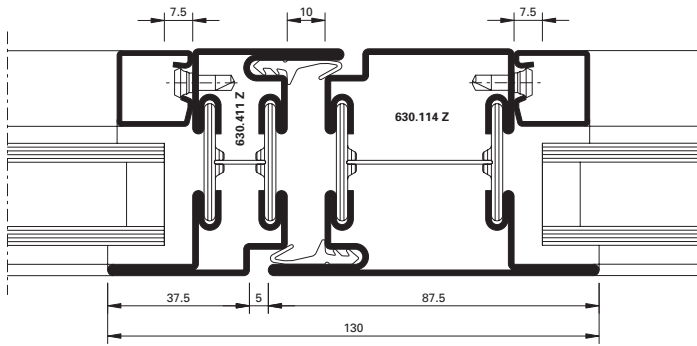

11_003-2

3.3

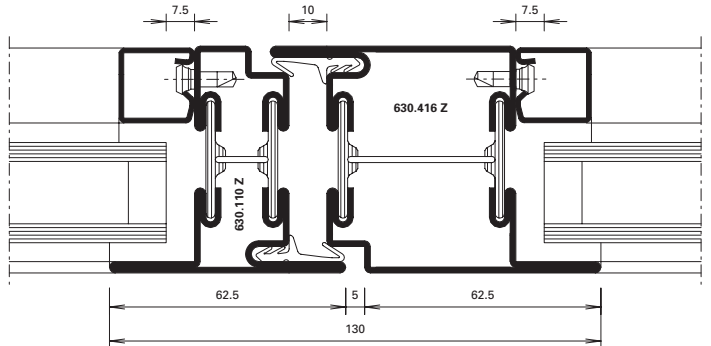

11_003-3

11.0

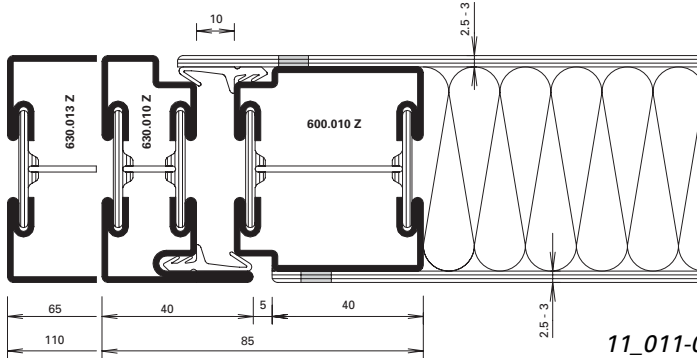

11_011-0

11.1

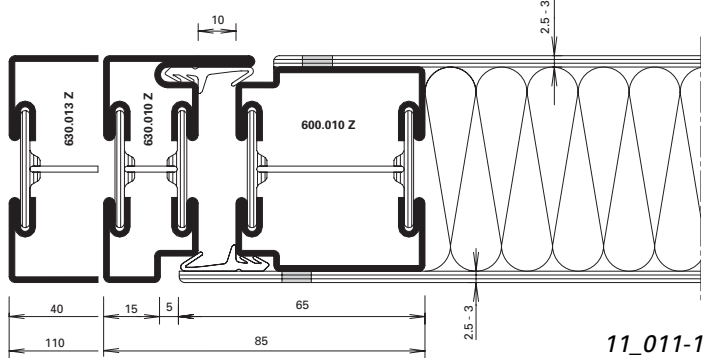

11_011-1

12.0

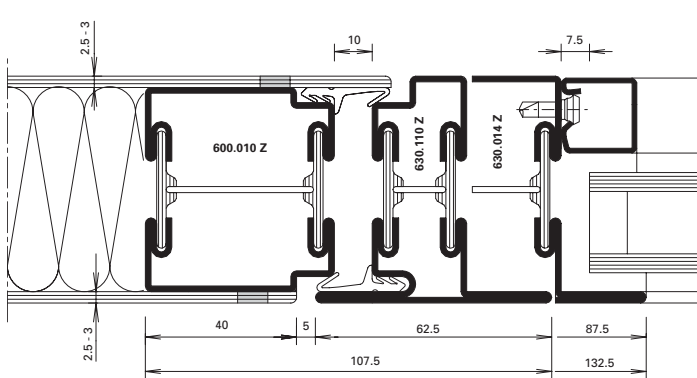

11_012-0

12.1

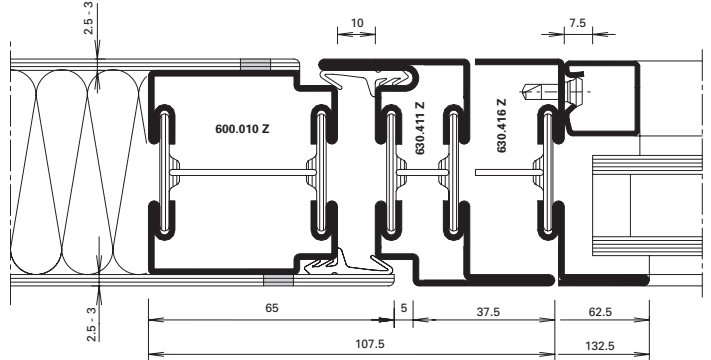

11_012-1

Hinweis Oberflächenbehandlung:
 Wegen der Lochschweißungen empfehlen wir eine Nasslackierung mit vorgängigem Spachteln.

Indications sur le traitement de surface:
 En raison des soudages en trou, nous recommandons un laquage avec vernis liquide précédé d'un rebouchage.

Surface treatment note:
 We recommend wet lacquering preceded by priming, due to the plug welds.

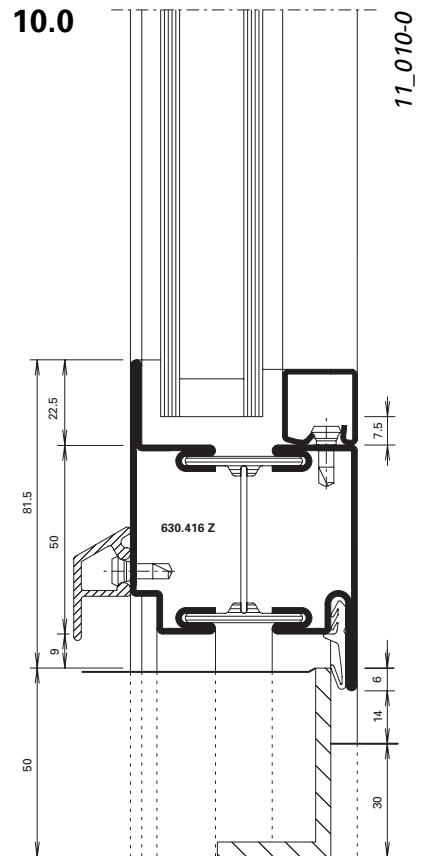
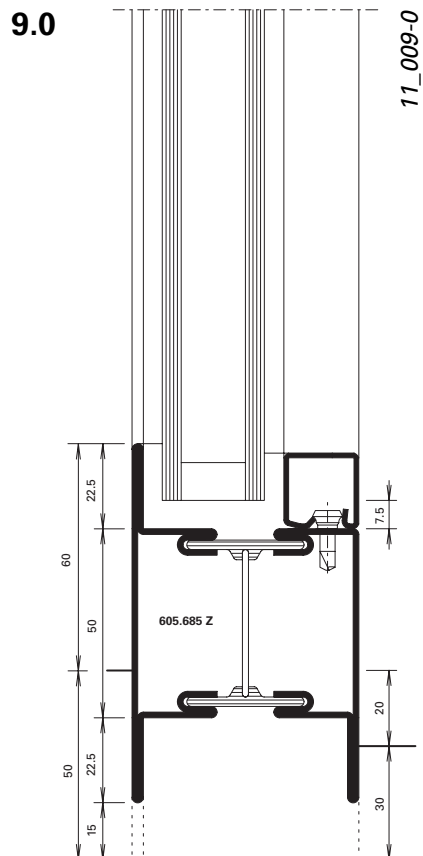
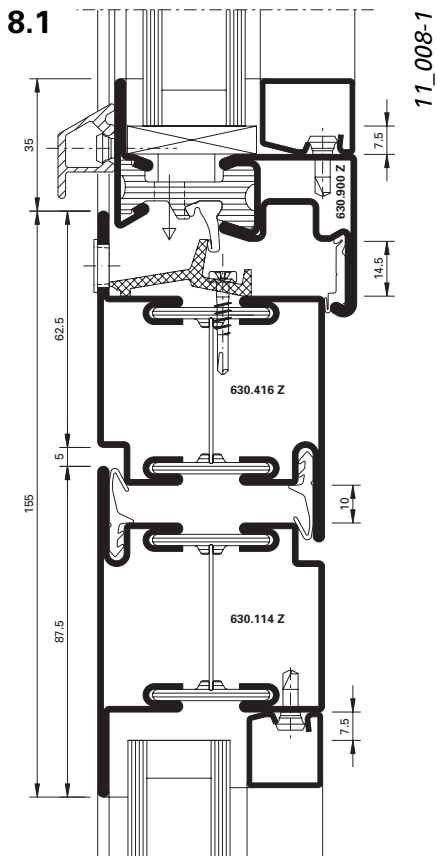
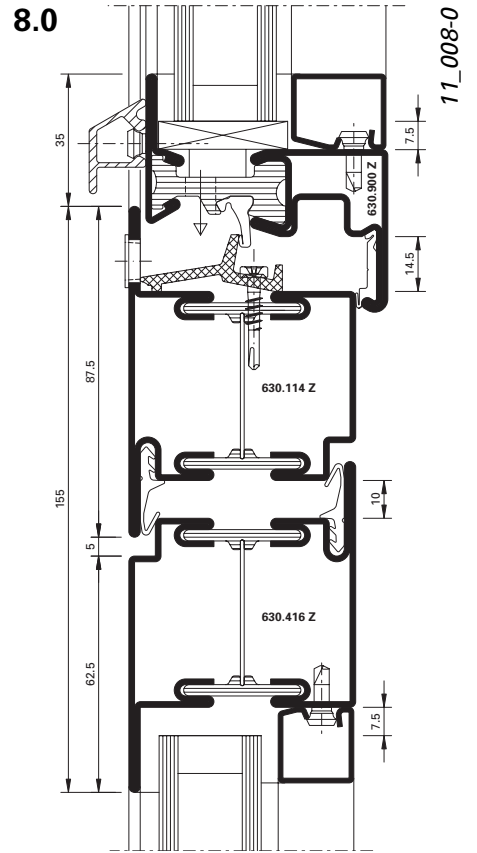
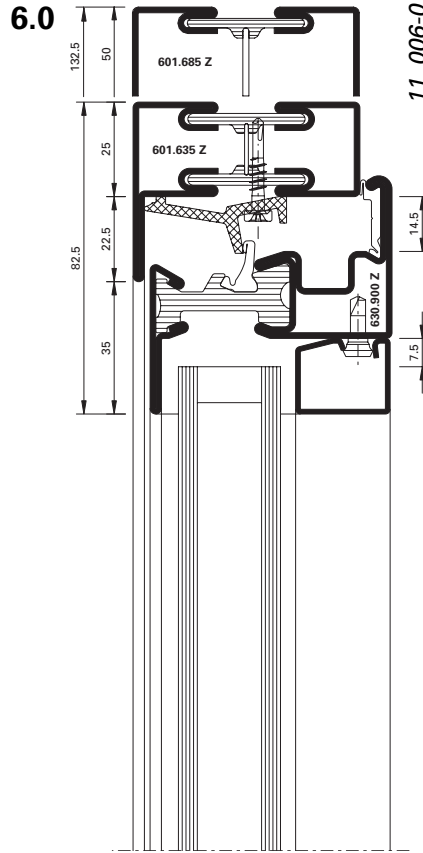
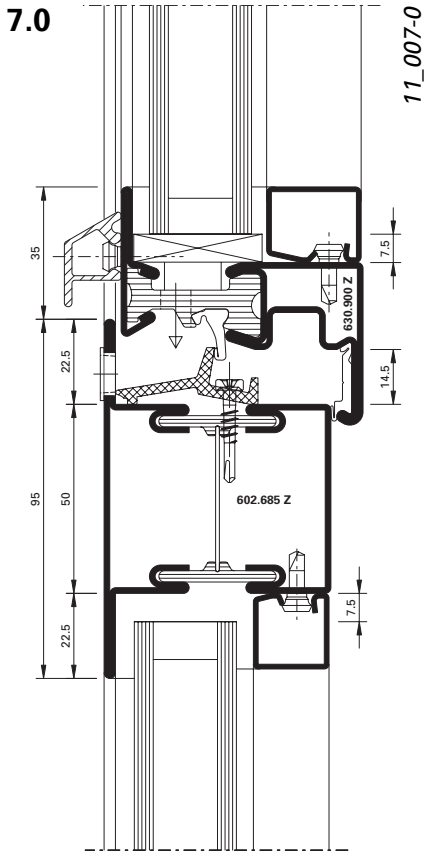

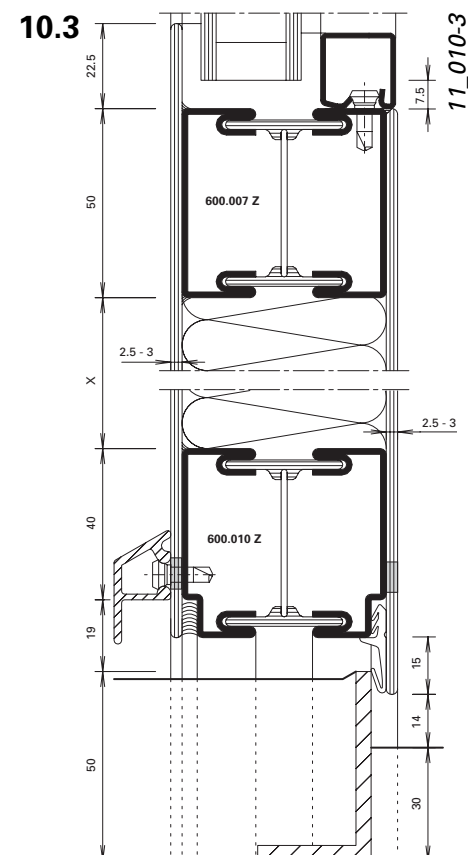
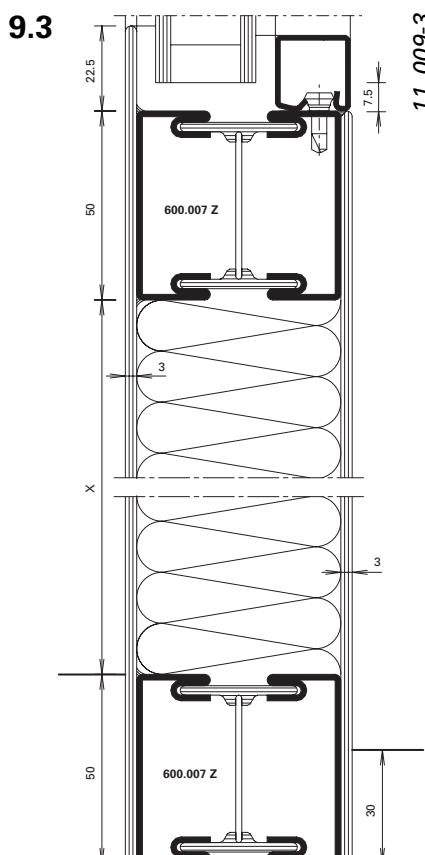
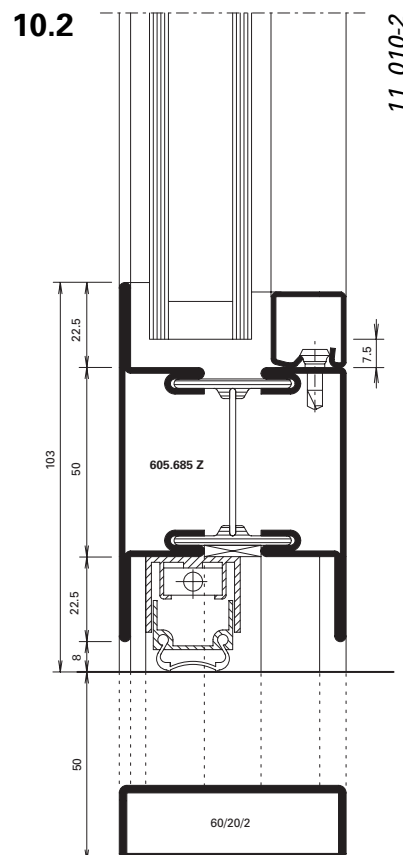
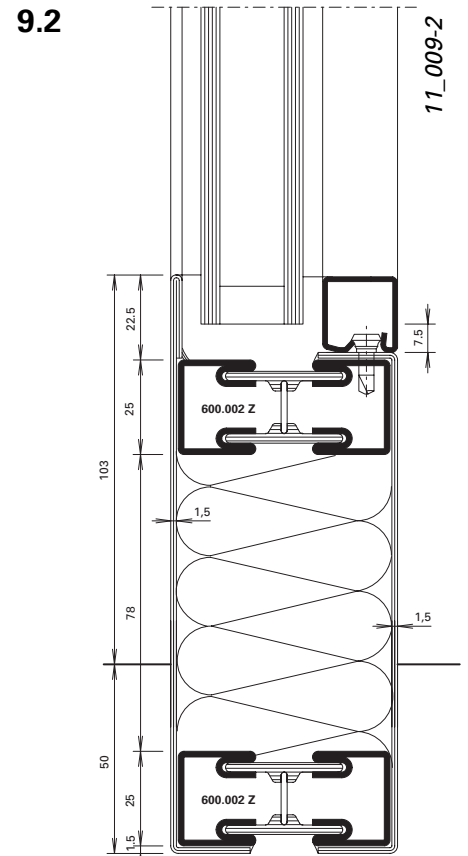
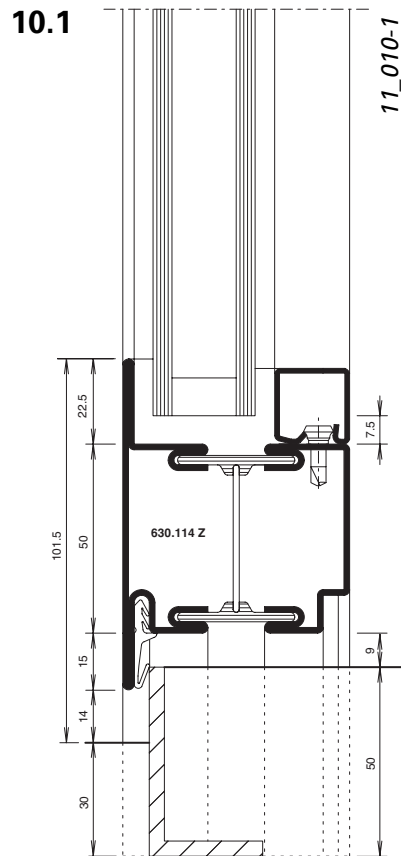
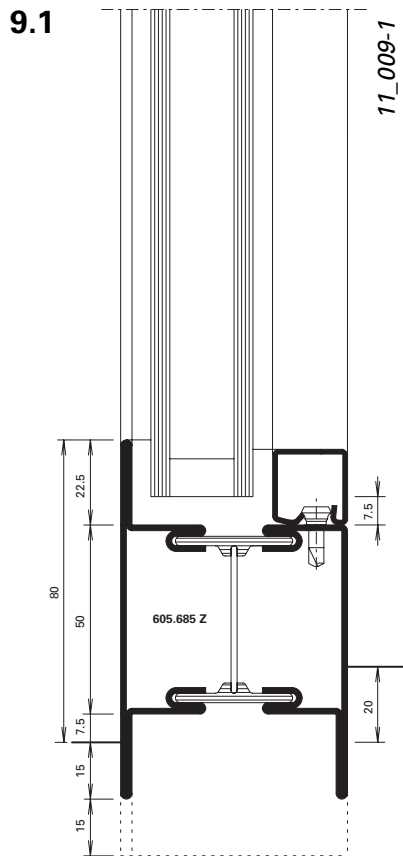

B-B

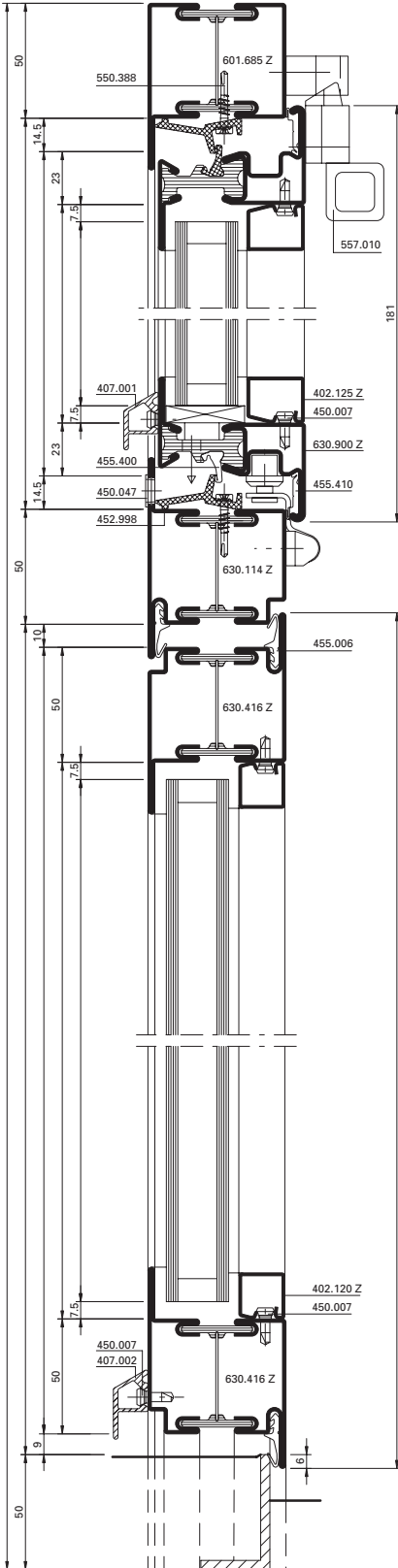

D-D

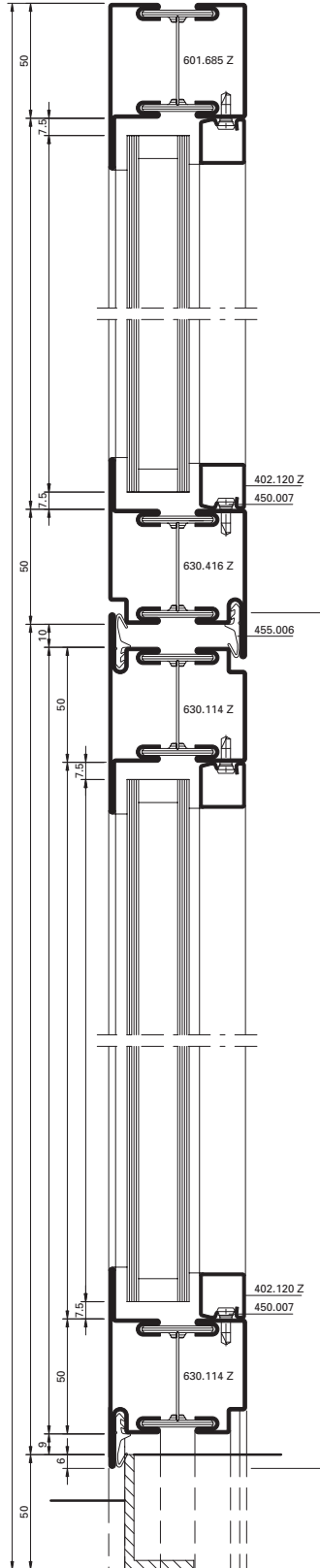

Alternative

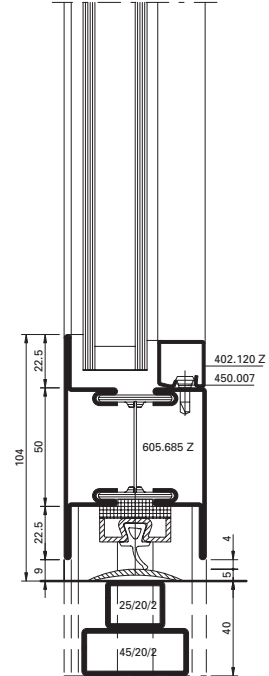

Alternative

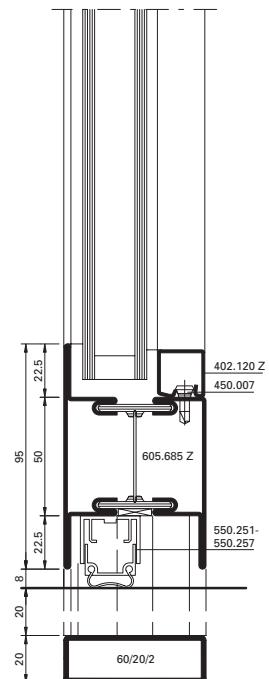

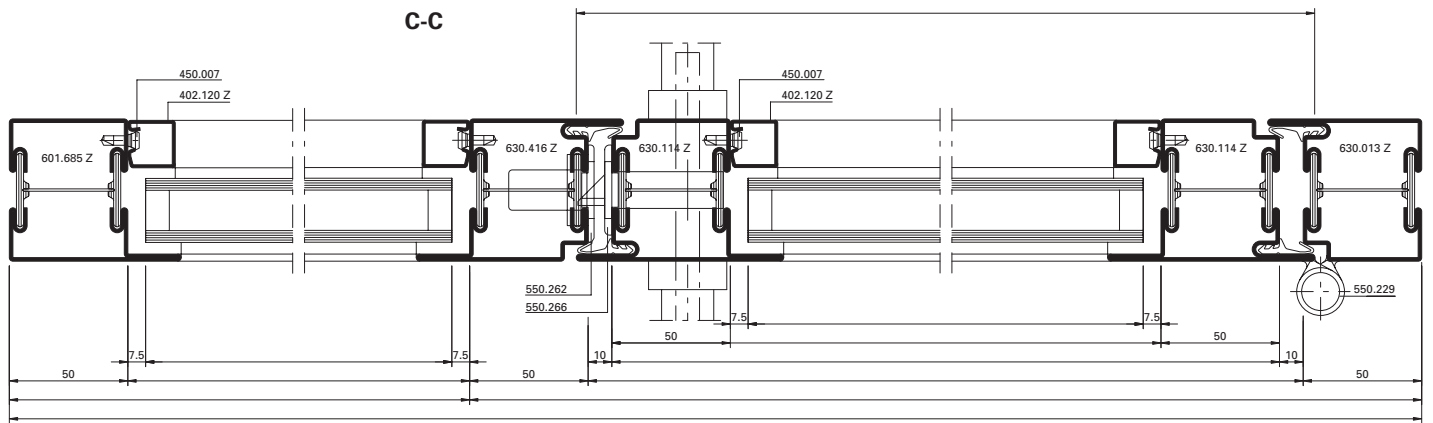
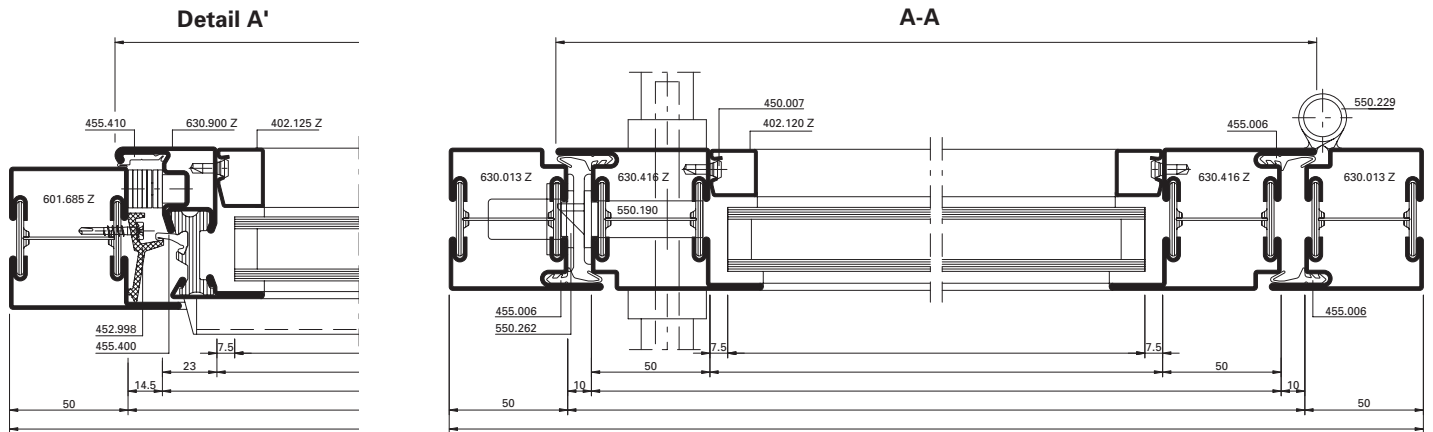

Alternative

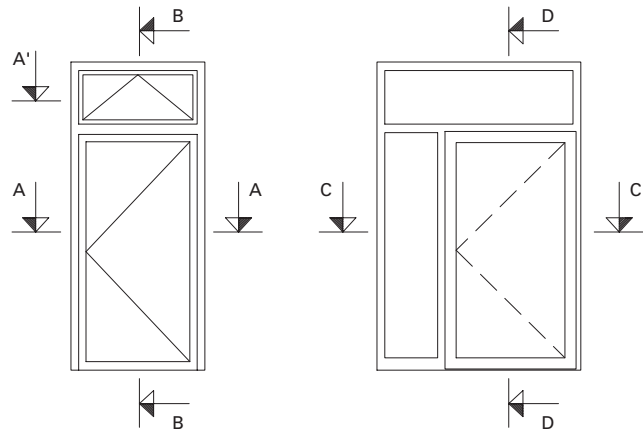
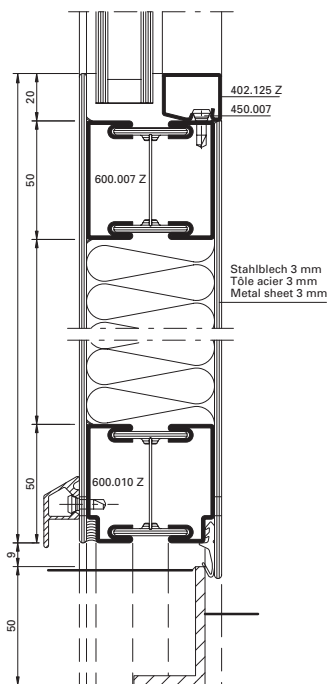

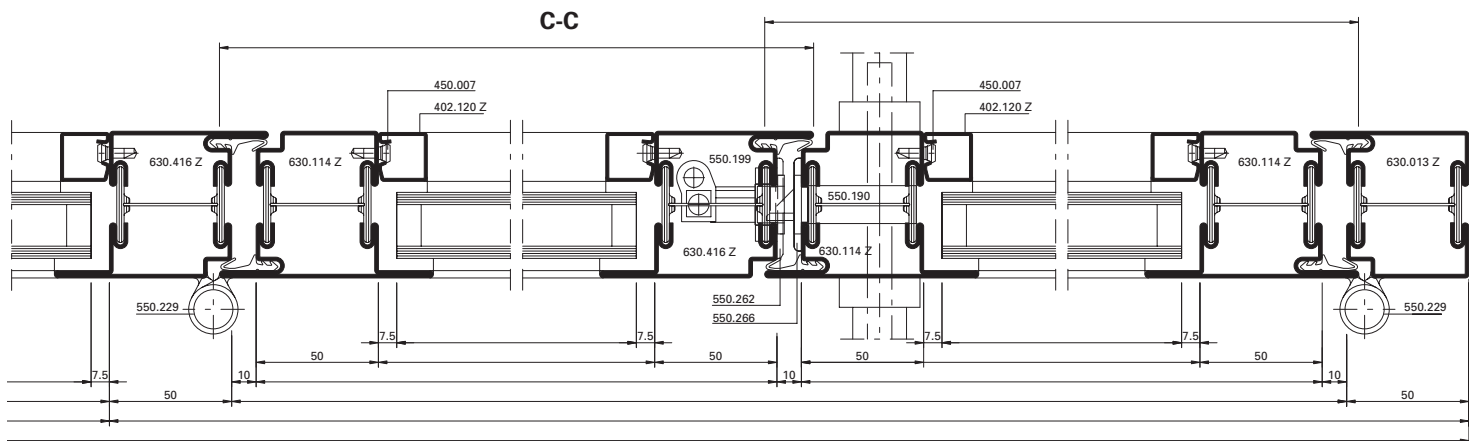
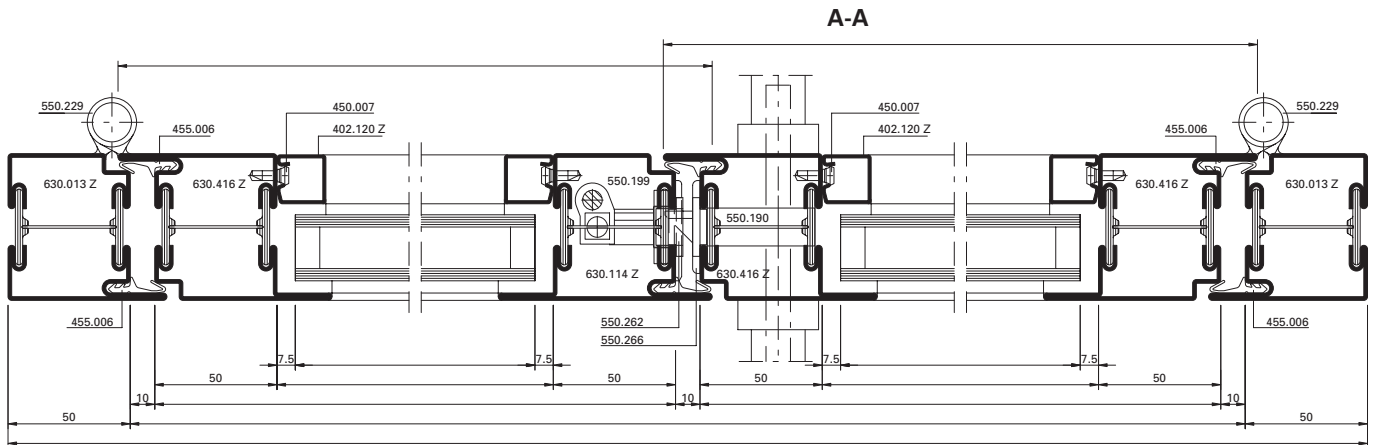

Alternative

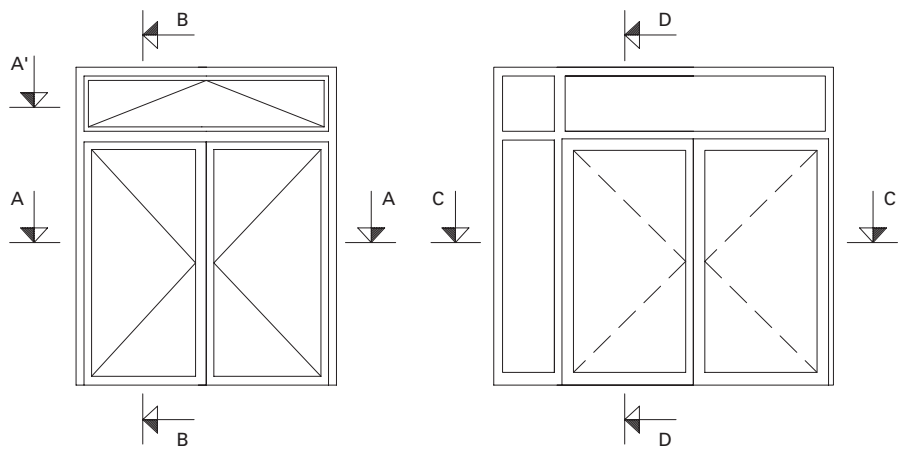
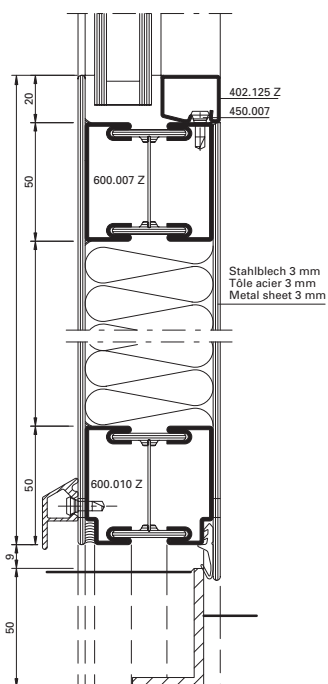

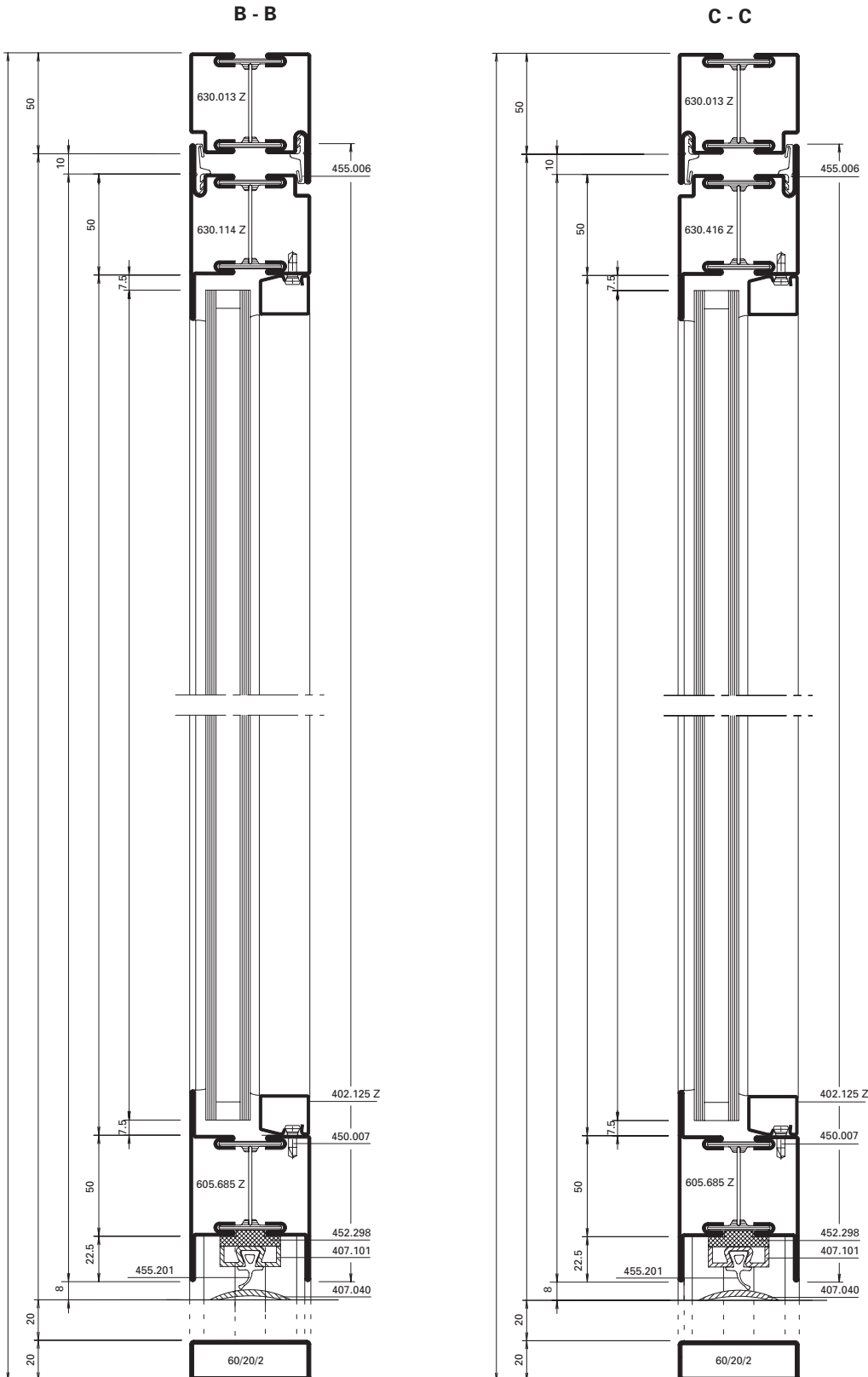

Detail Profilschnitt
 Détail, coupe sur profilé
 Detail, cross-section of profile

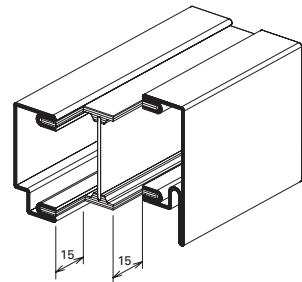

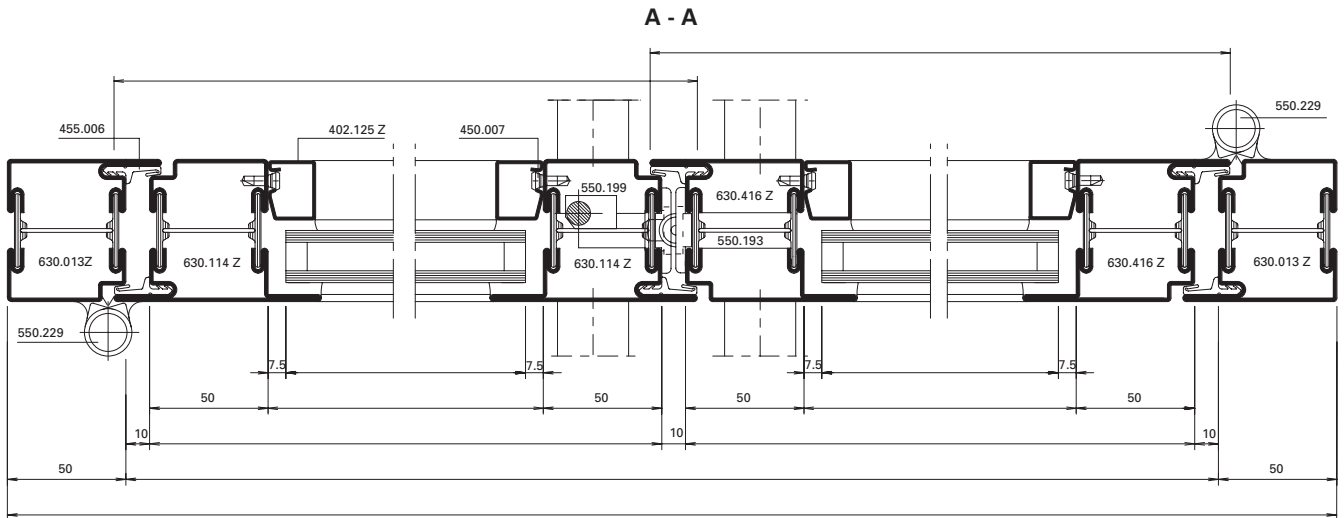

Ansicht von oben / Vue de dessus / Bird's eye view

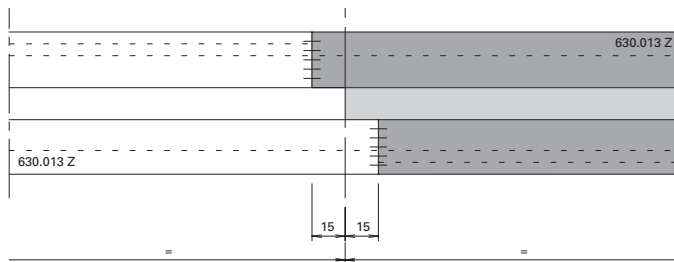

E - E

Ansicht Detail D / Vue détail D / View detail D

F - F

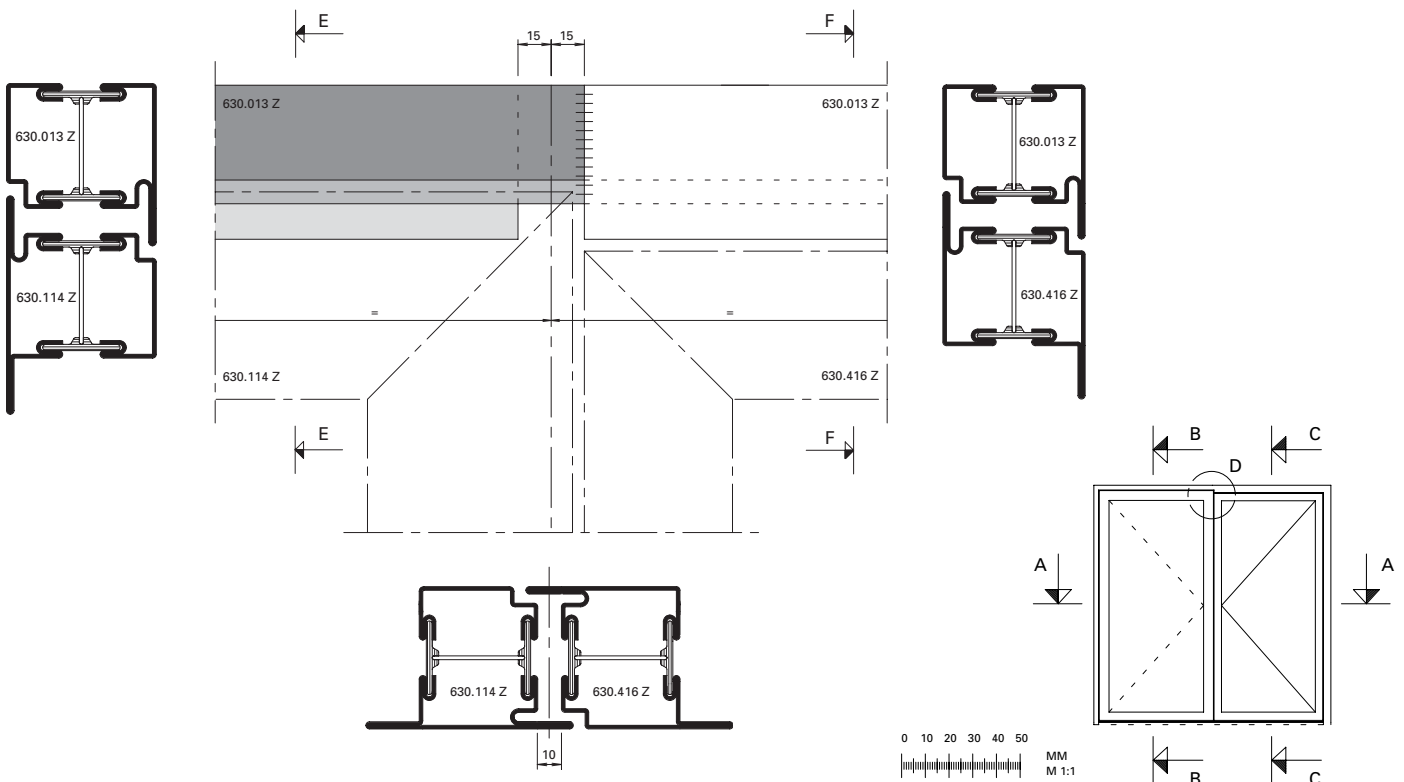

Türe durchschusshemmend FB 4 S/NS

Porte résistance aux balles FB 4 S/NS

Door bullet proofing FB 4 S/NS

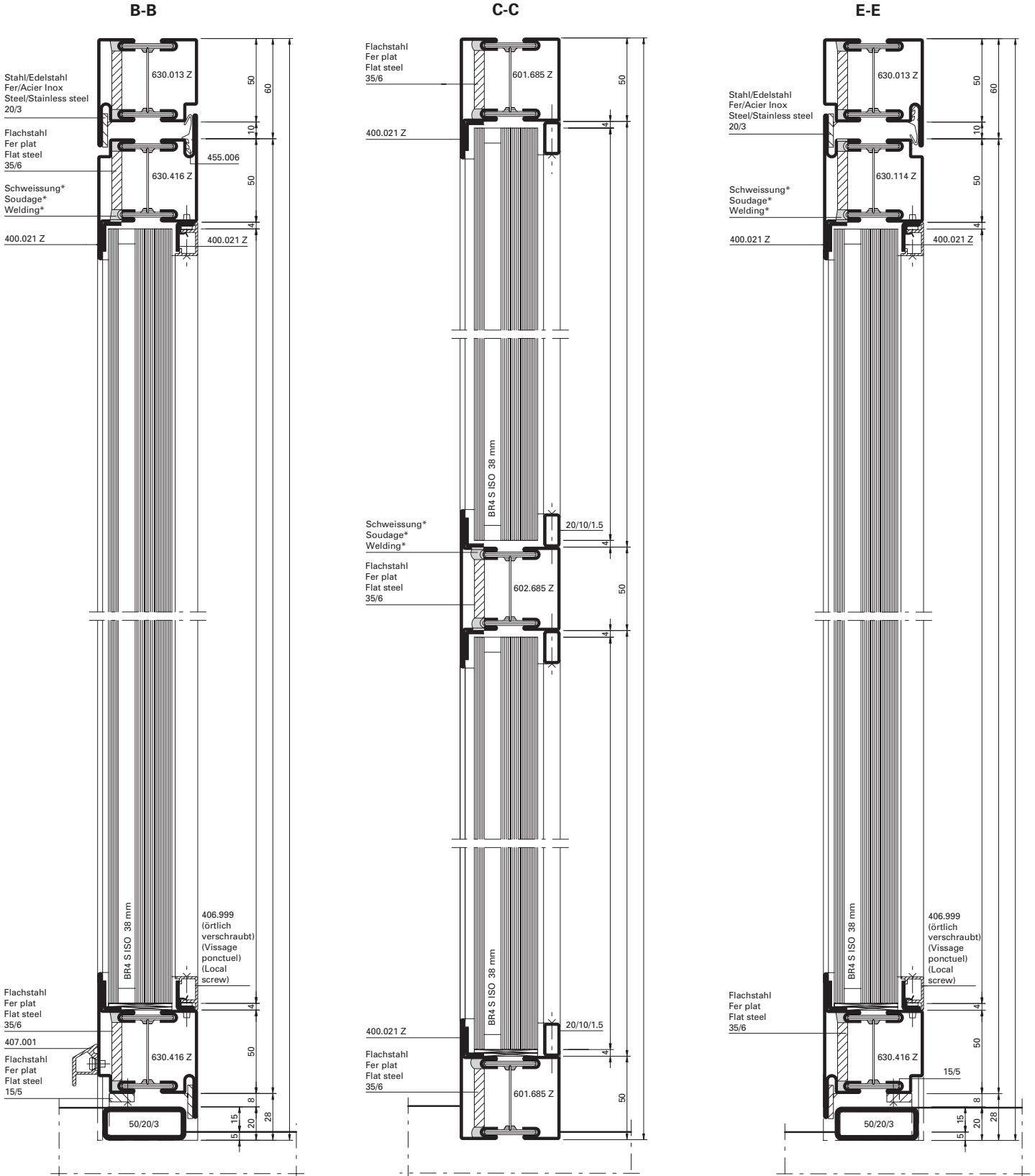

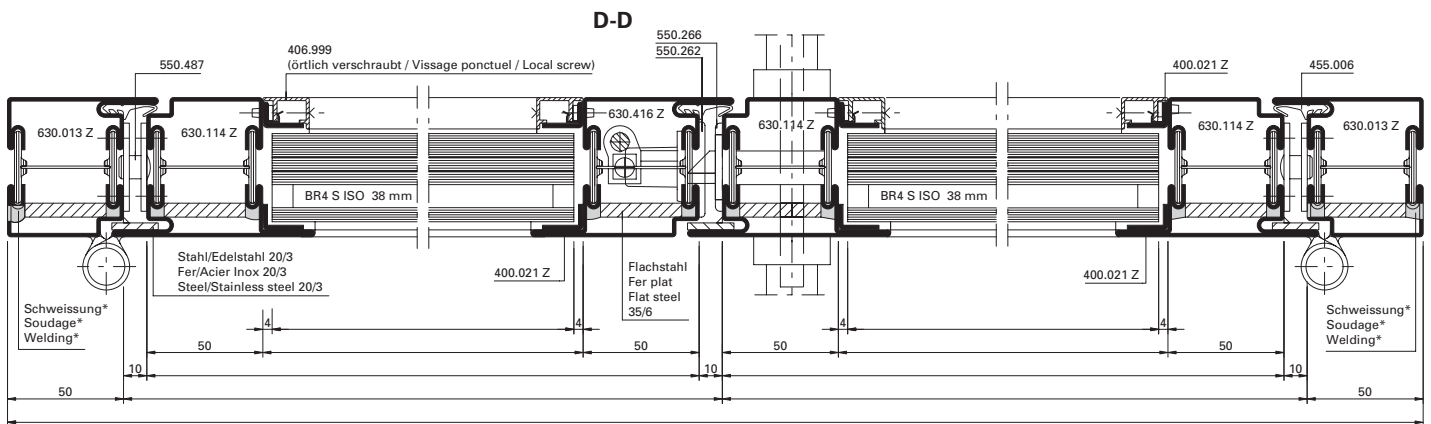
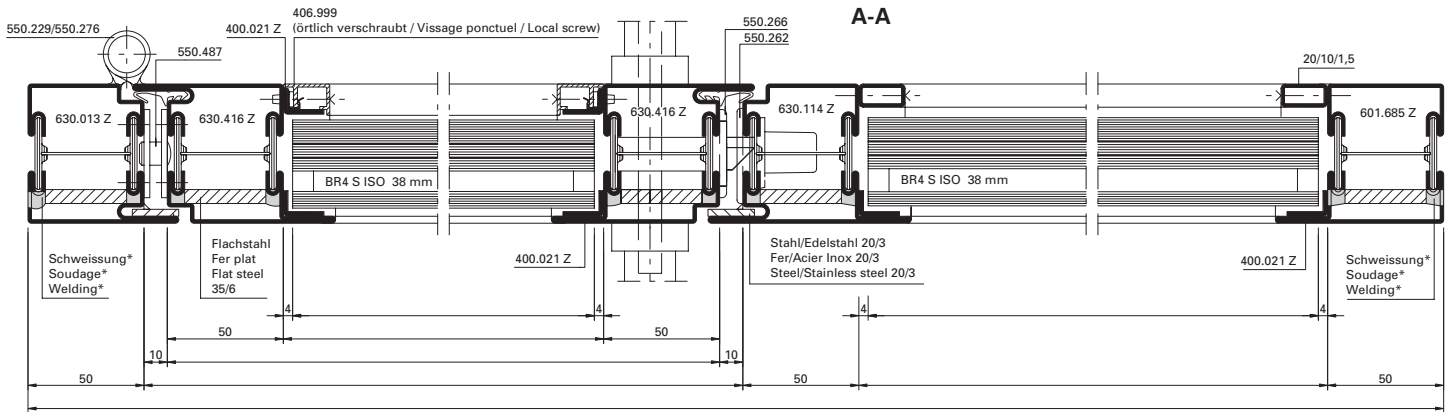

Variante

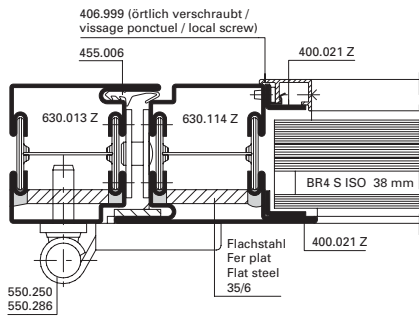

Variante

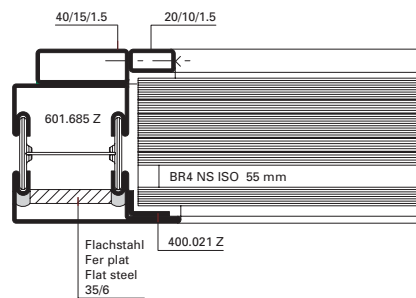

* Abstand Schweißpunkte ca. 300 mm
 * Intervalle entre points de soudage env. 300 mm
 * Distance of welding points approx. 300 mm

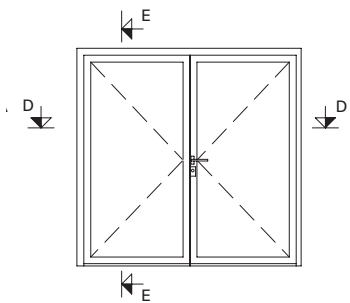

Variante

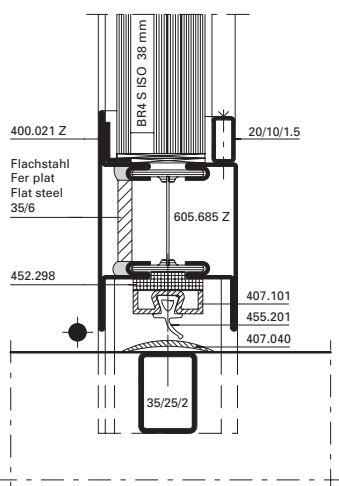

Variante

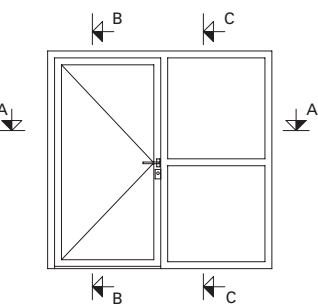
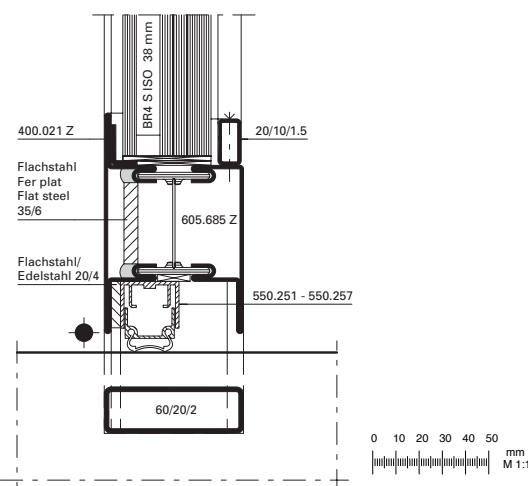

• Hinweis: Hier keine Durchschusshemmung
 Remarque: Ici pas de protection à l'éfraction
 Note: Here no slug stoppage

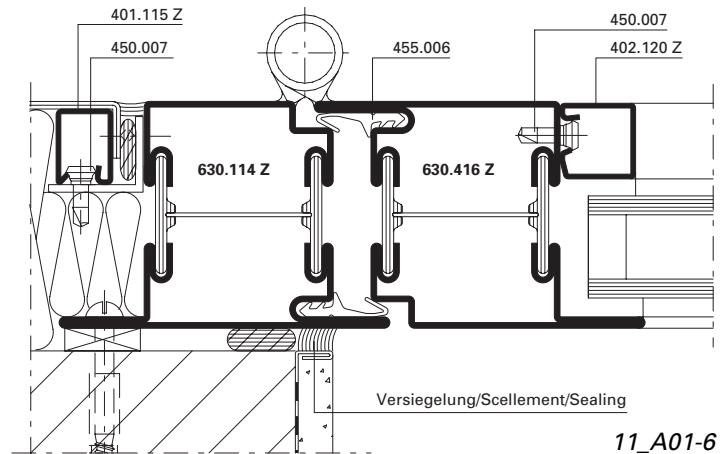
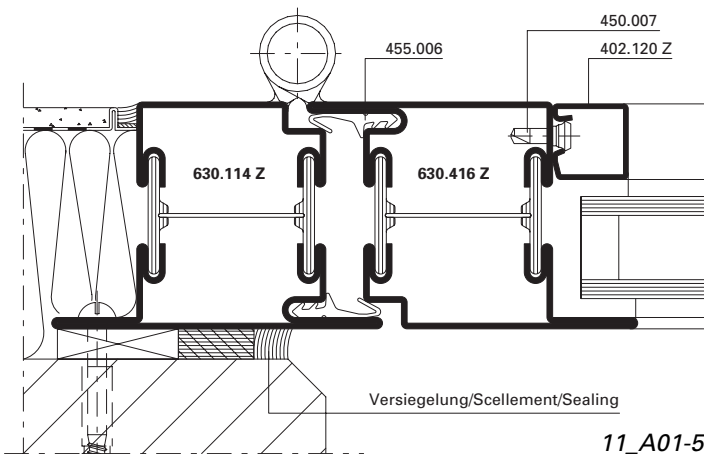
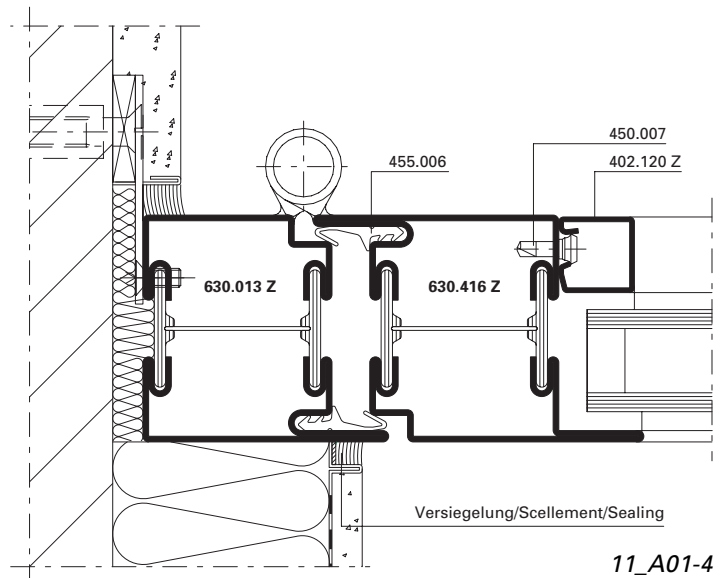
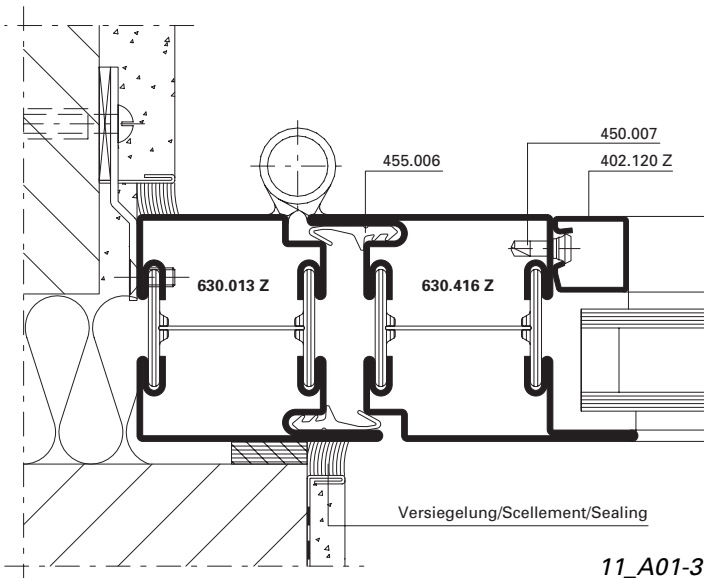
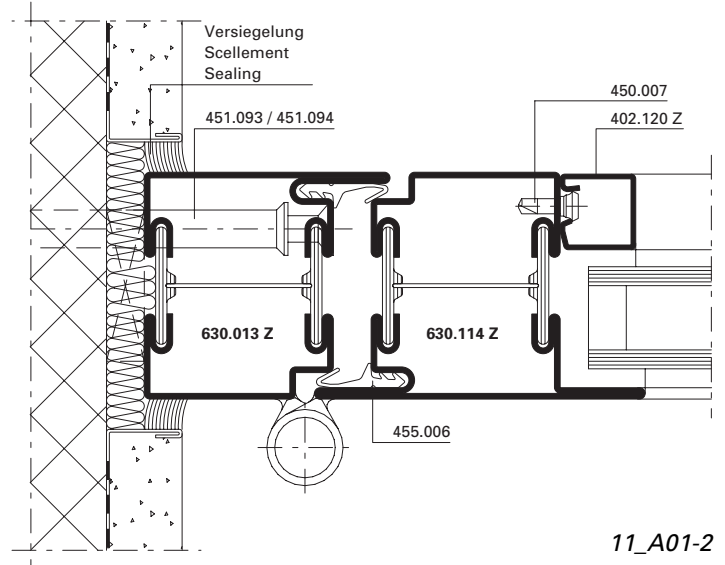
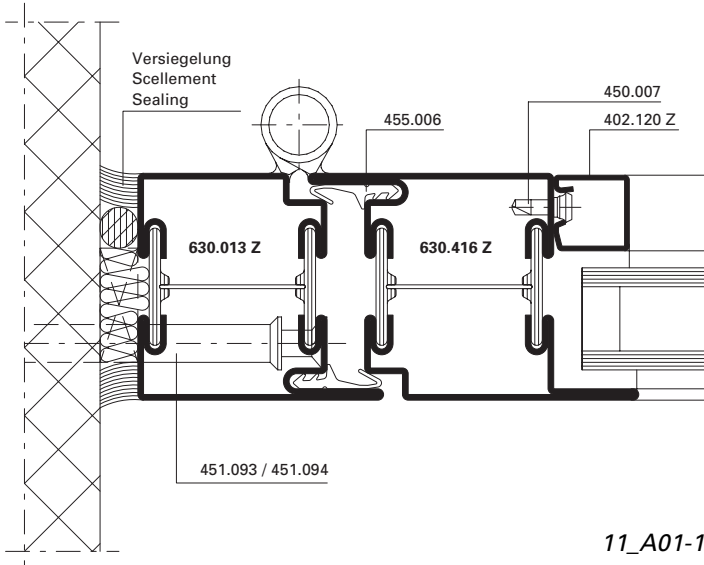

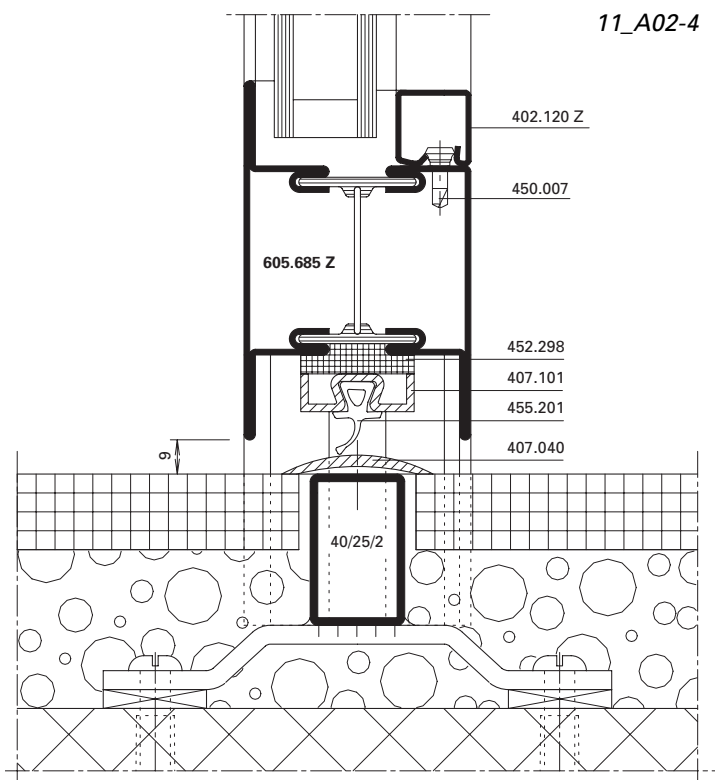
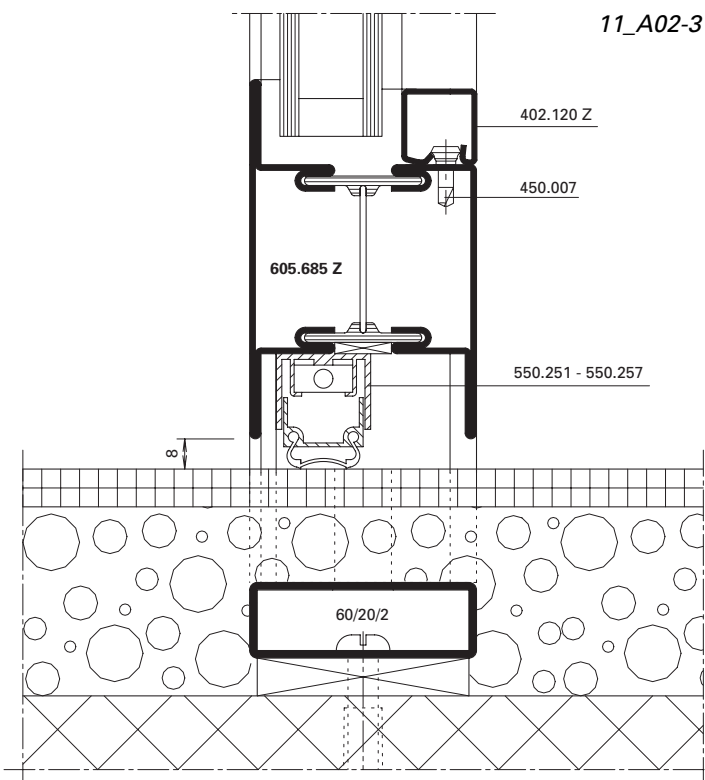
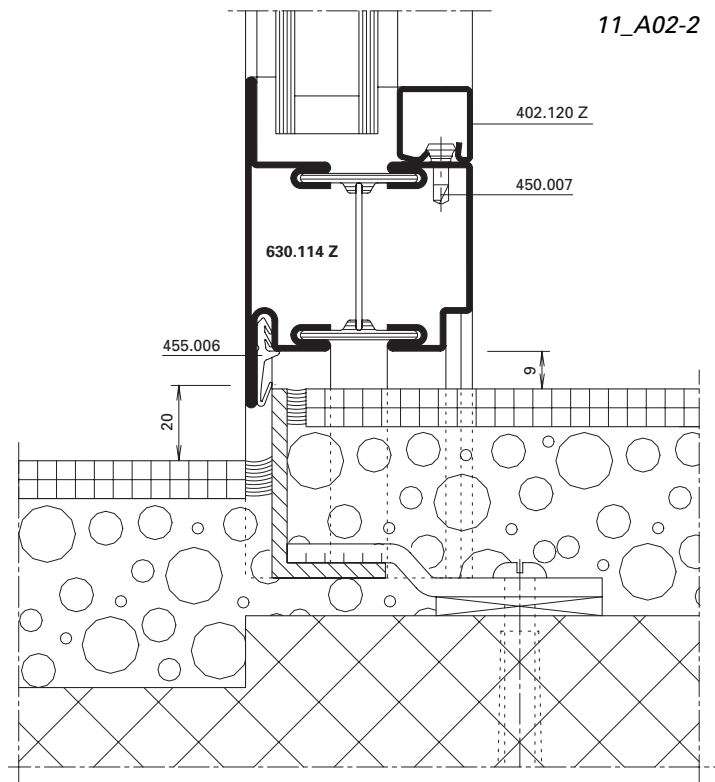
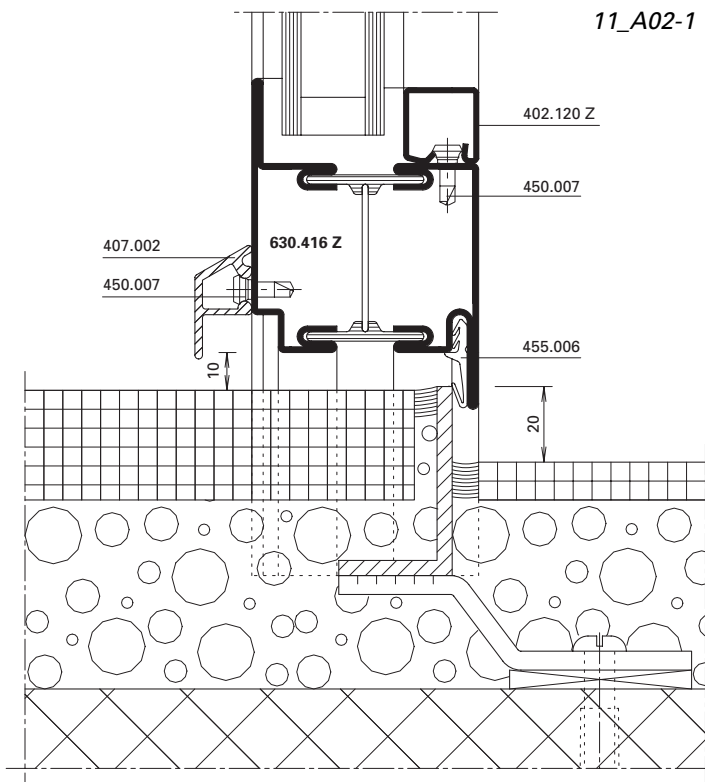

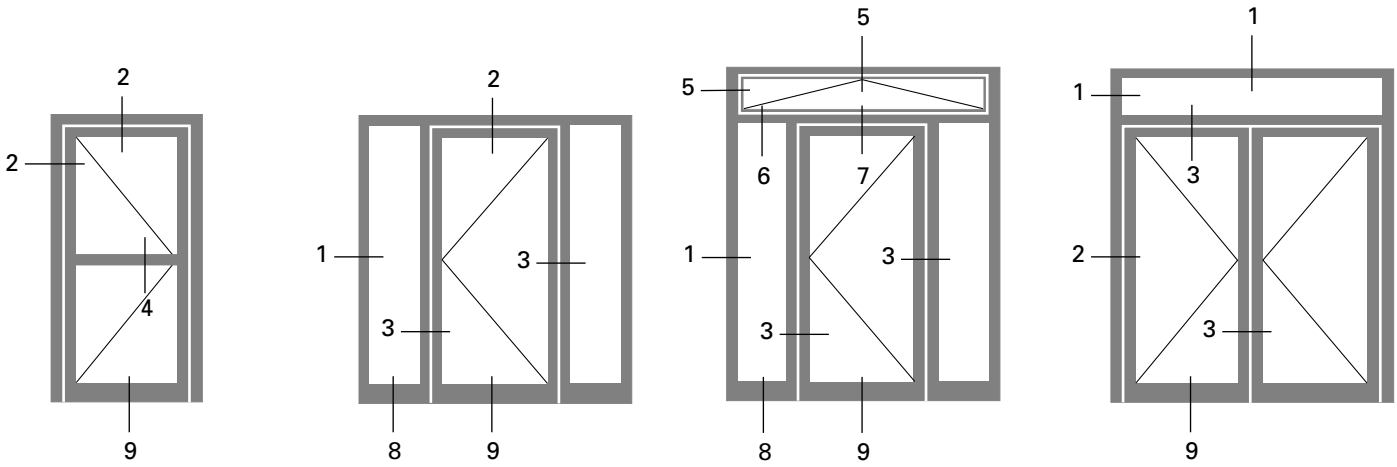

1.0

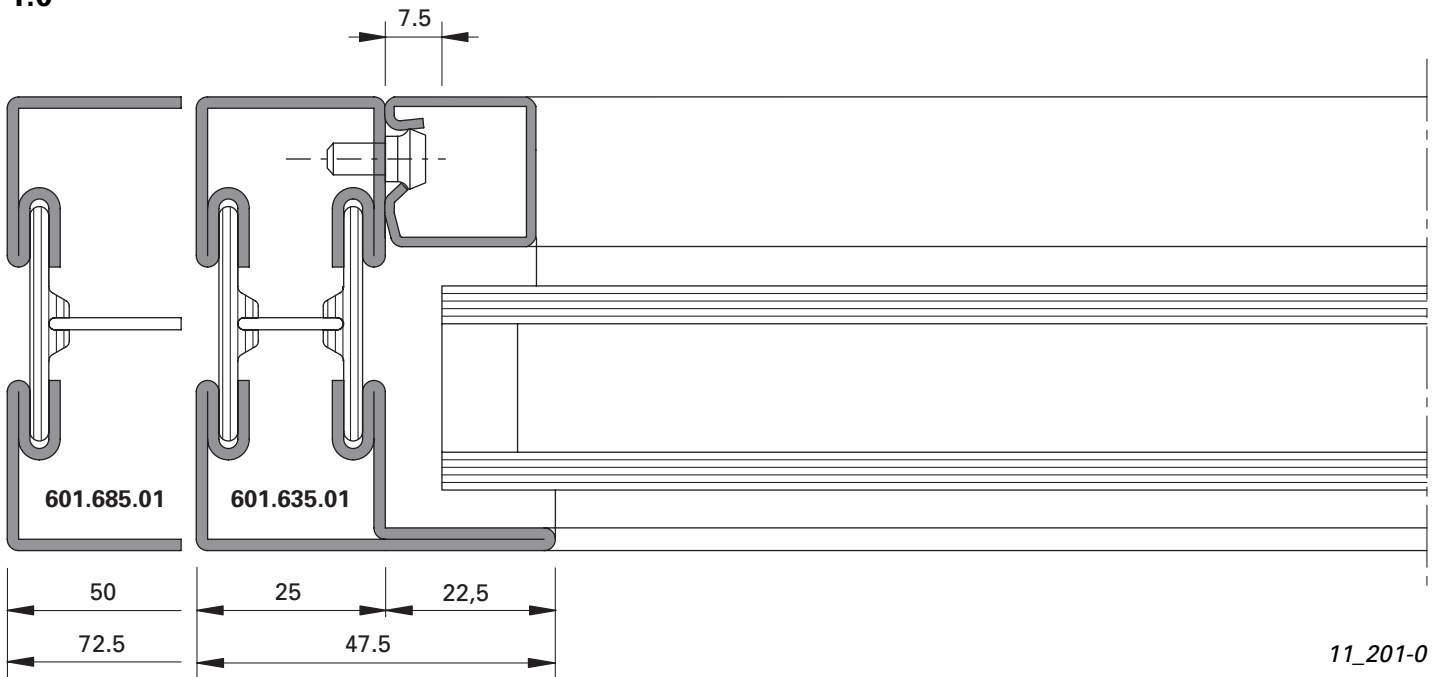

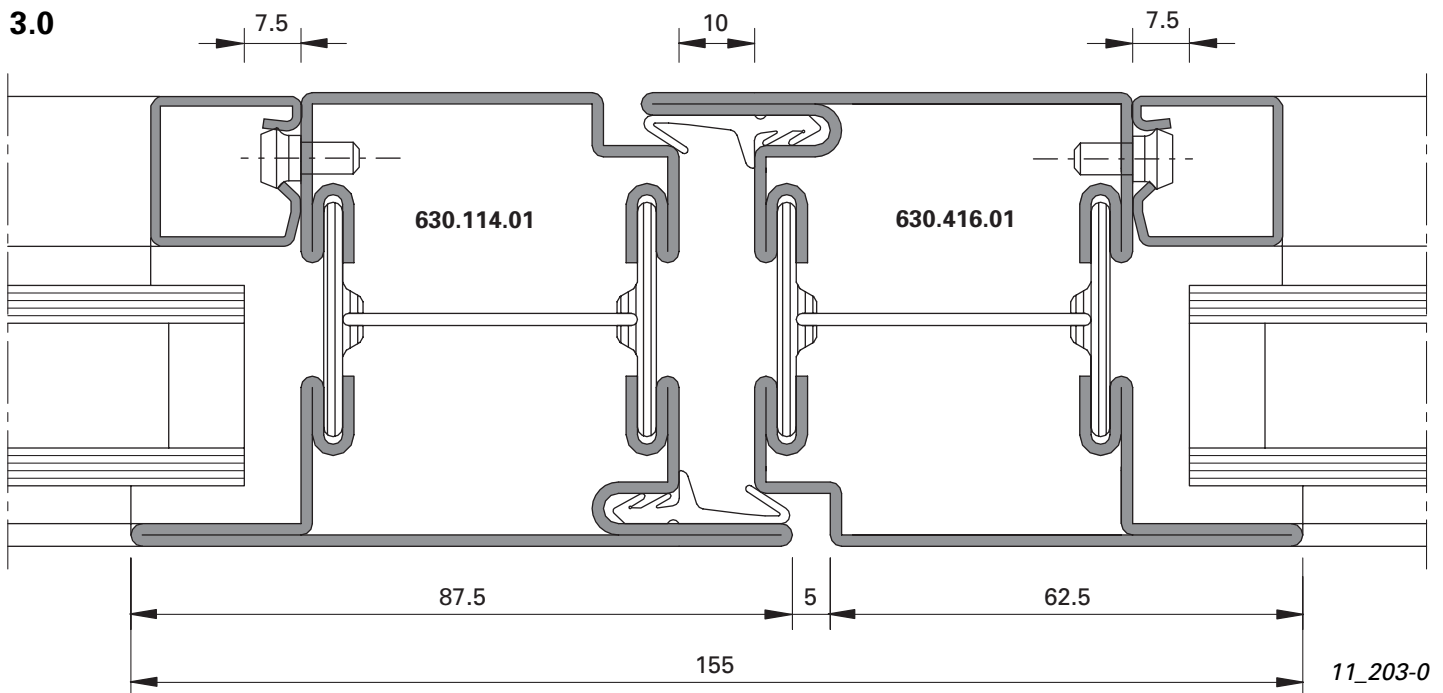
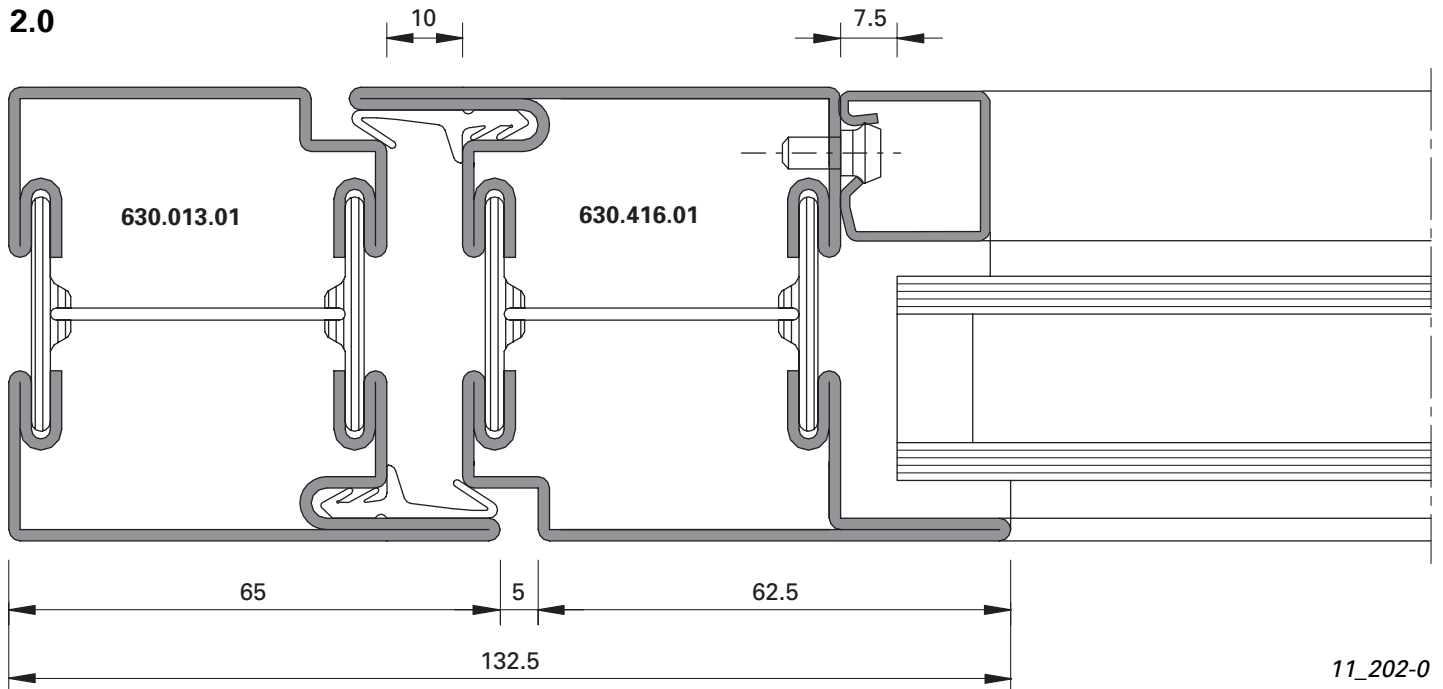

2.1

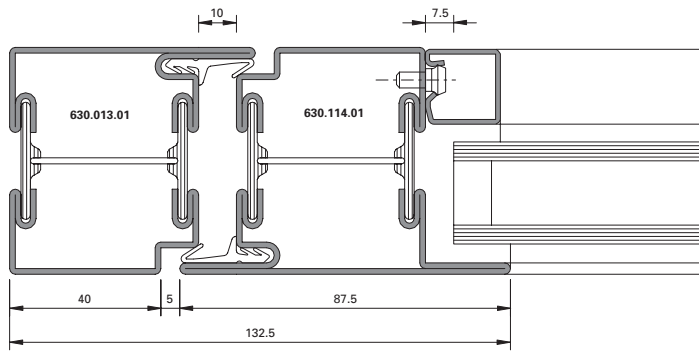

11_202-1

3.1

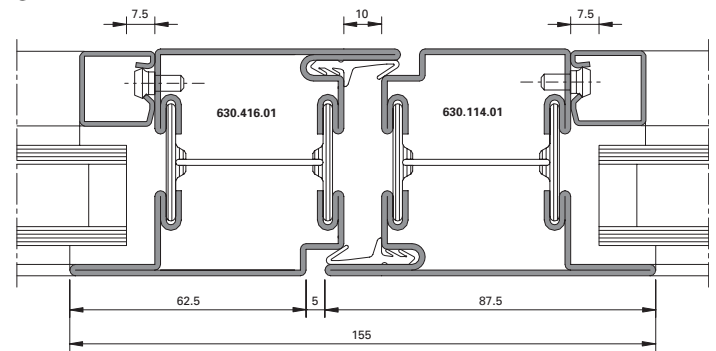

11_203-1

4.1

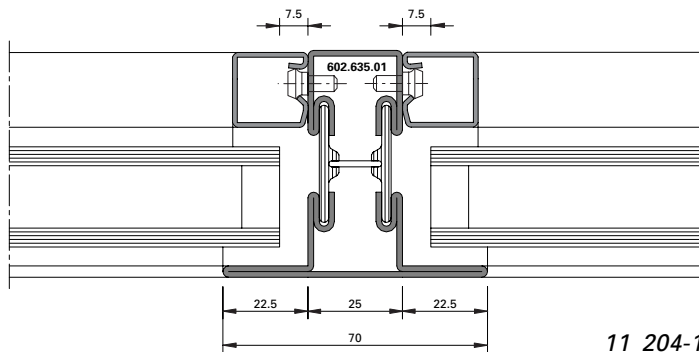

11_204-1

4.2

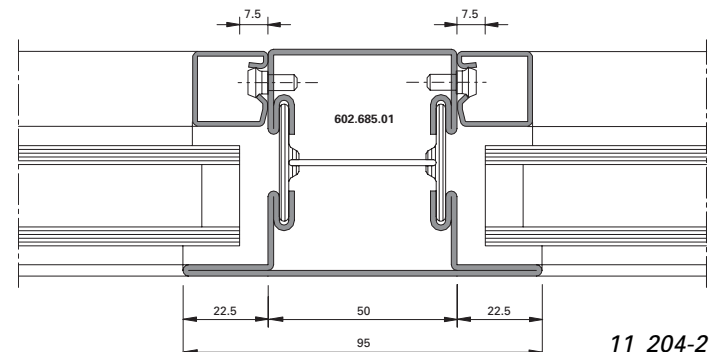

11_204-2

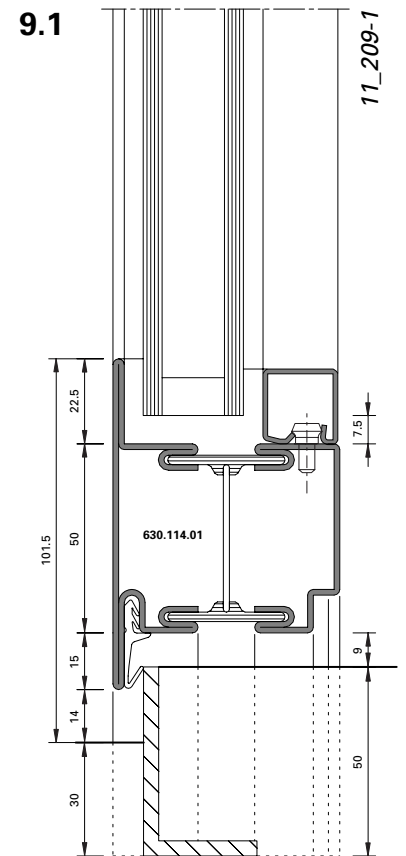
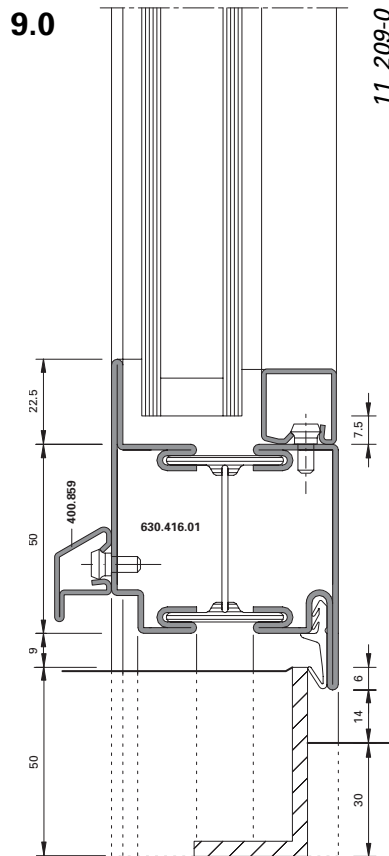
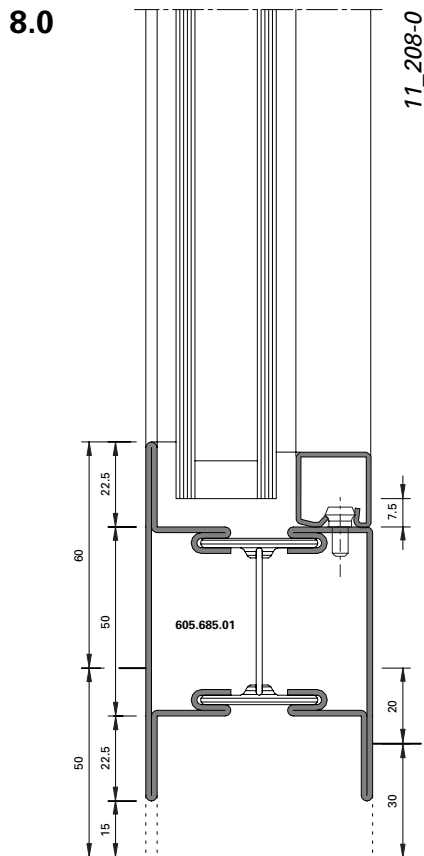
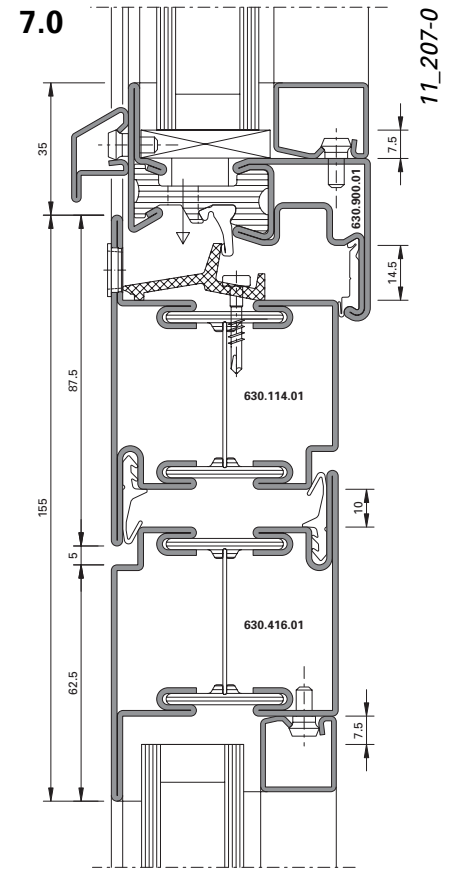
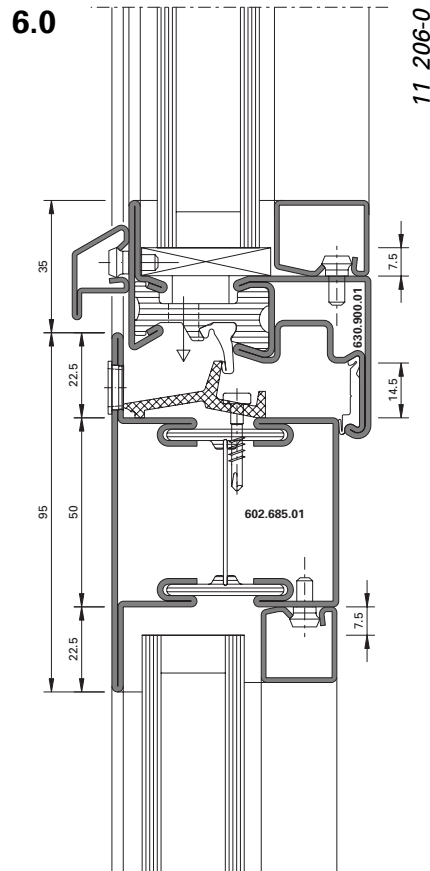
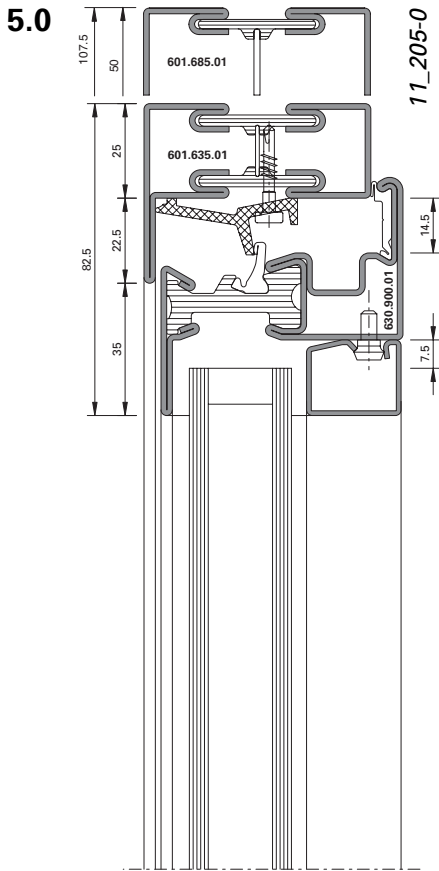

B-B

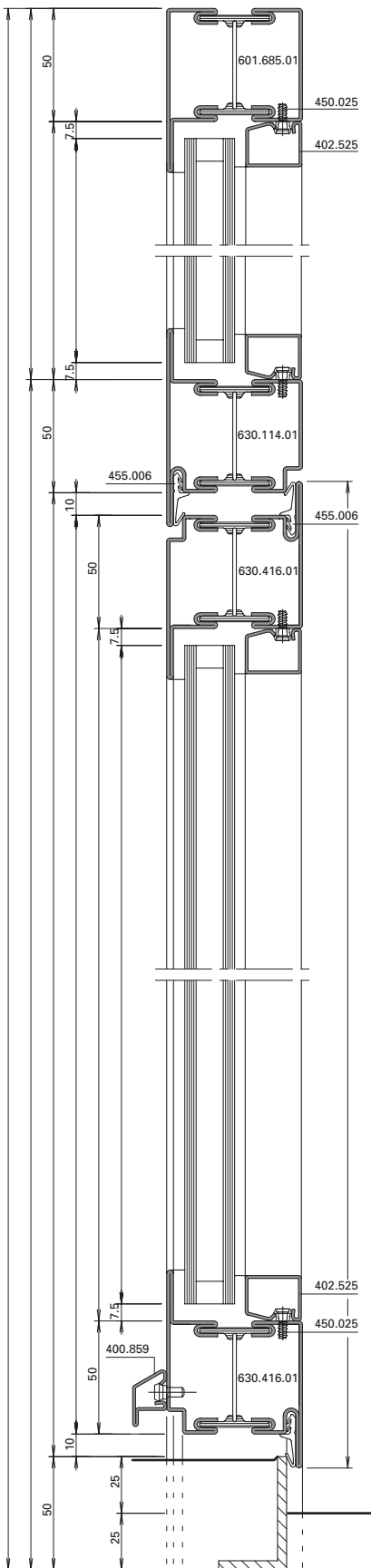

C-C

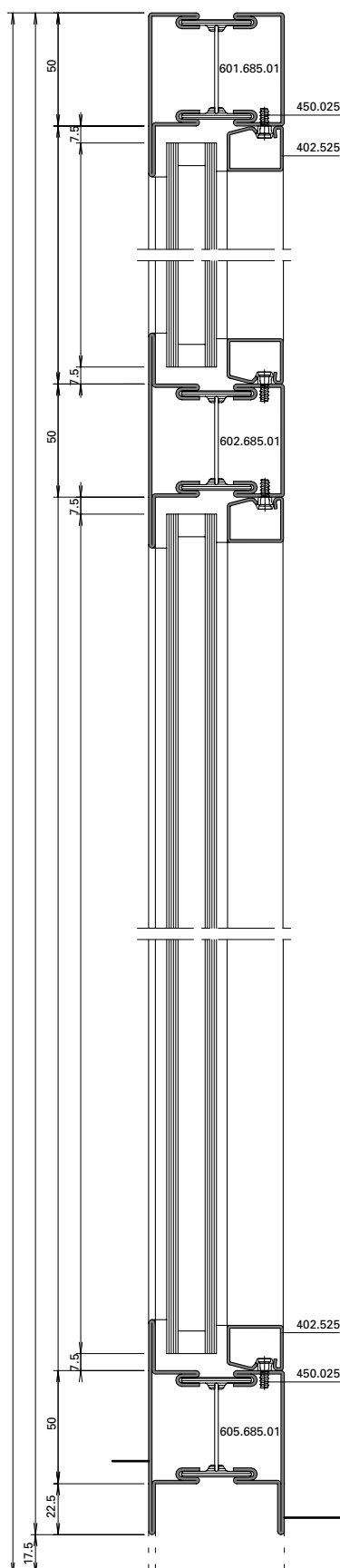

D-D

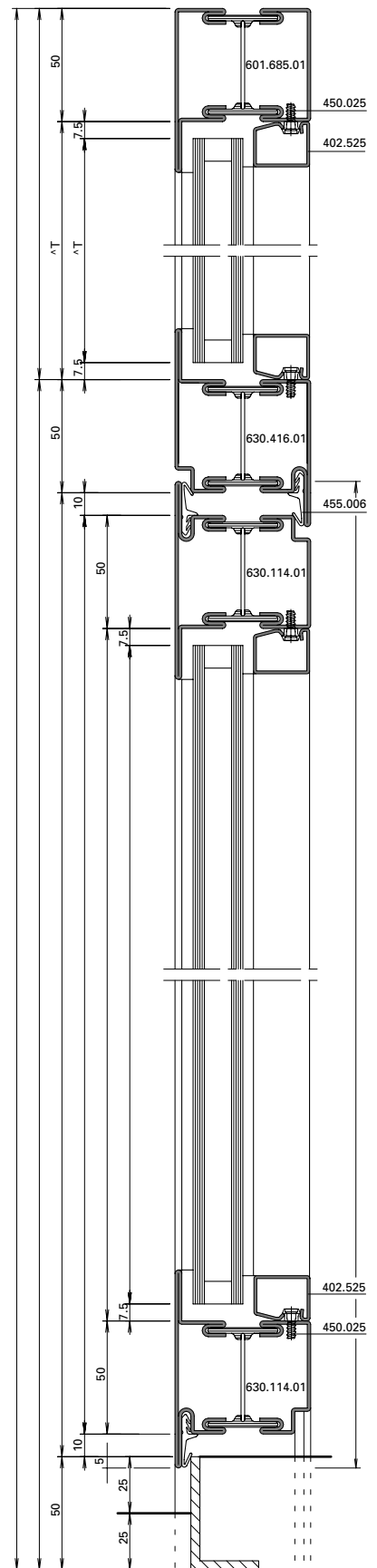

A-A

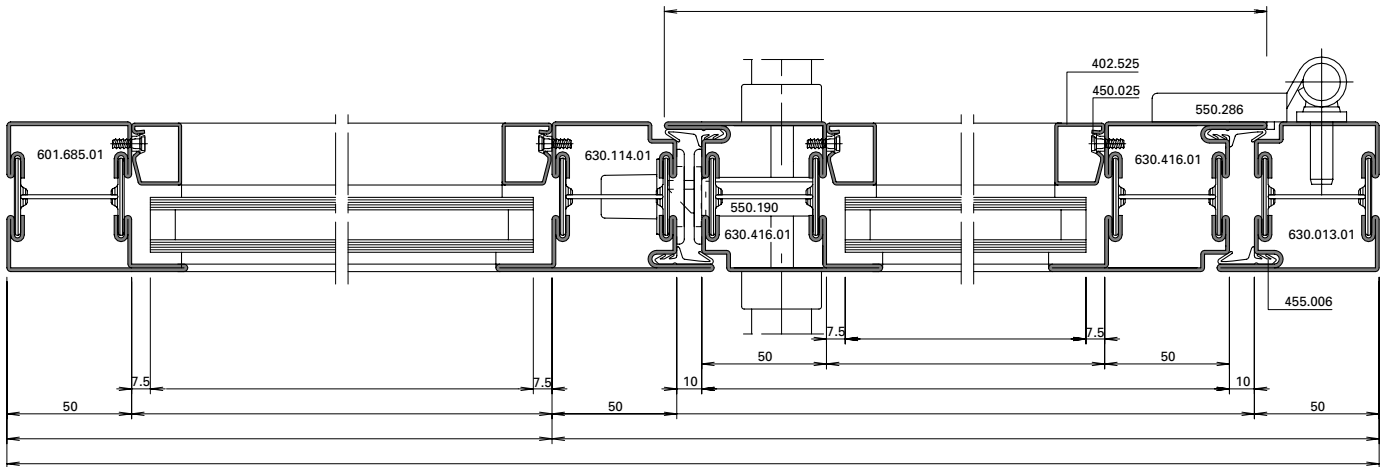

C-C

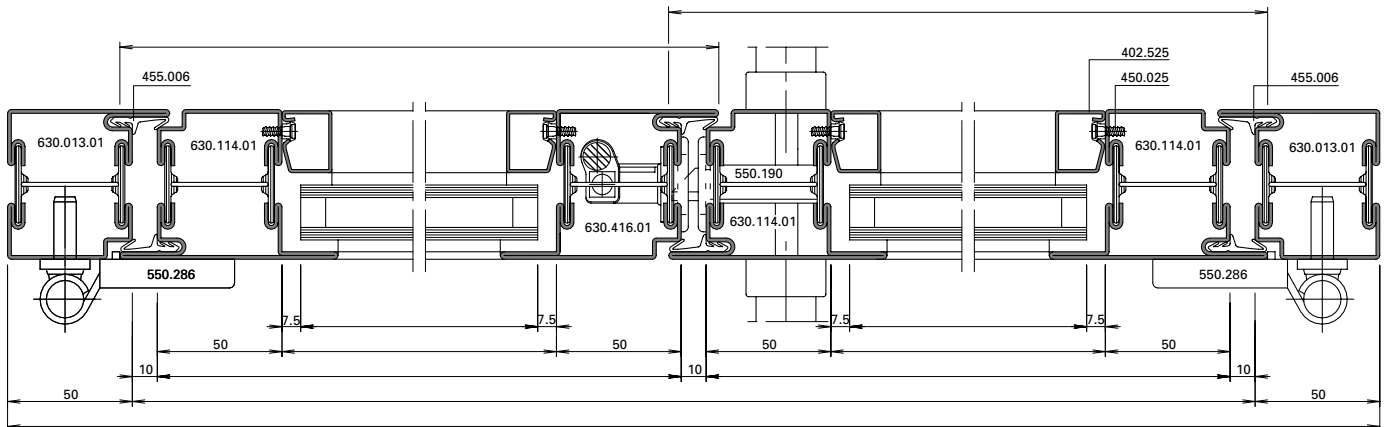

Alternative

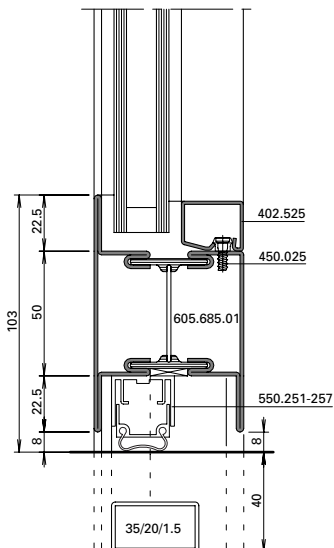

Alternative

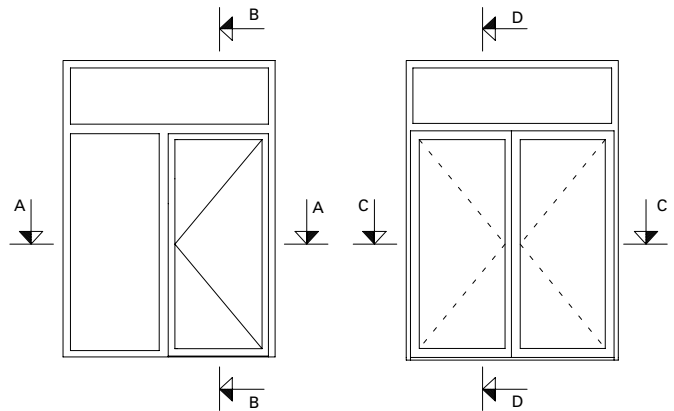
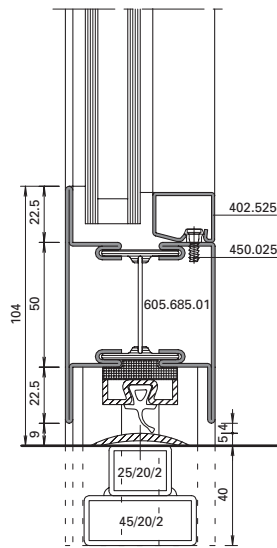

**Fallenriegel-Schloss 550.190/550.191
 und Panik-Fallenriegel-Schloss
 550.194 – 550.197**

**Serrure à mortaiser 550.190/550.191
 et serrure à mortaiser panique
 550.194 – 550.197**

**Latch and bolt lock 550.190/550.191
 and latch and bolt lock with
 emergency function 550.194 – 550.197**

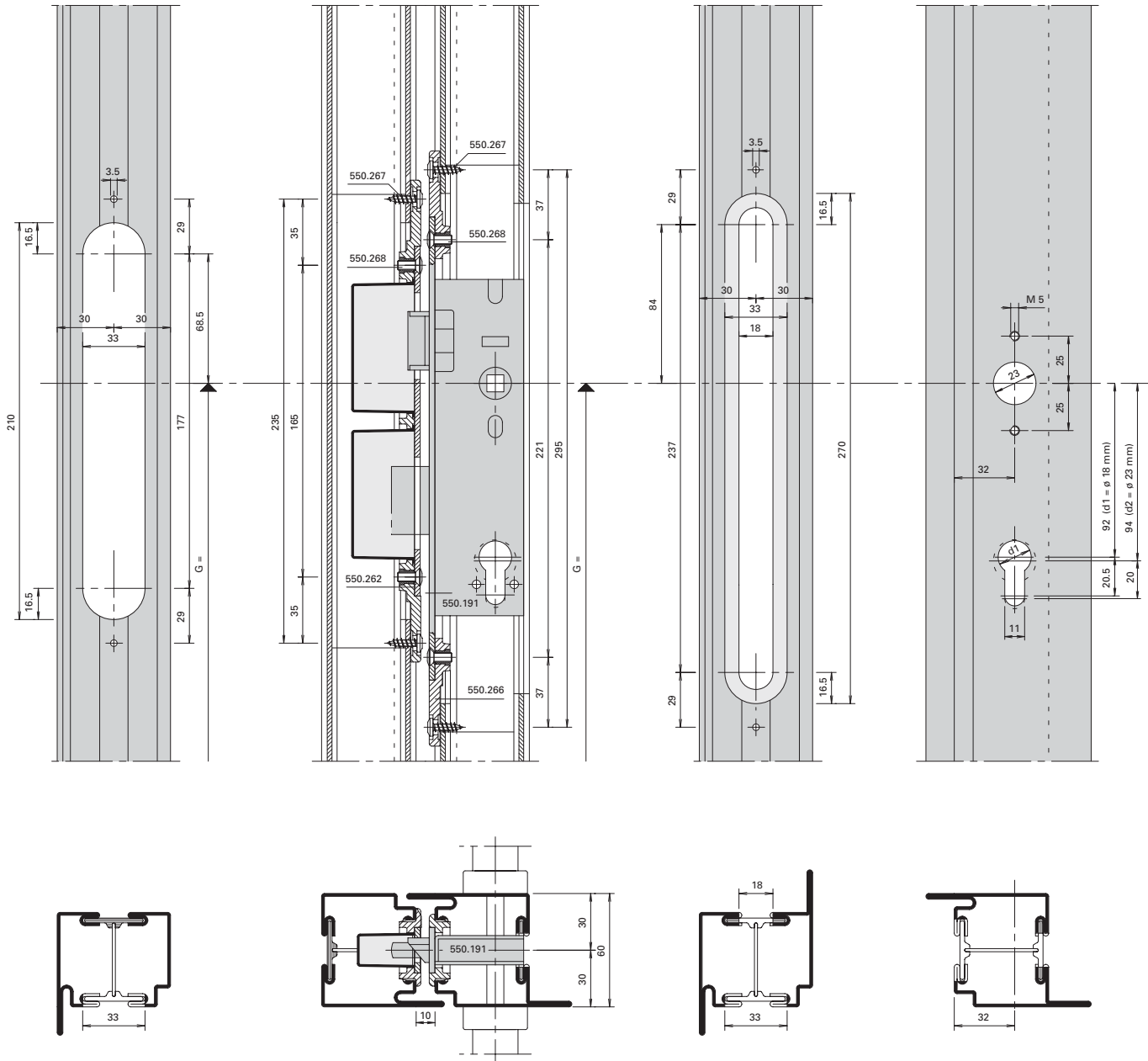

d 1 = 23 mm für Rundzylinder ø 22 mm
 d 1 = 18 mm für Profilzylinder ø 17 mm

d 1 = 23 mm pour cylindre rond ø 22 mm
 d 1 = 18 mm pour cylindre profilé ø 17 mm

d 1 = 23 mm for round cylinder ø 22 mm
 d 1 = 18 mm for profile cylinder ø 17 mm

**Elektro-Türöffner 550.265/550.270
 für ein- und zweiflügelige Türen**

**Gâche électrique 550.265/550.270
 pour portes à un et deux vantaux**

**Electric strike 550.265/550.270
 for single and double leaf doors**

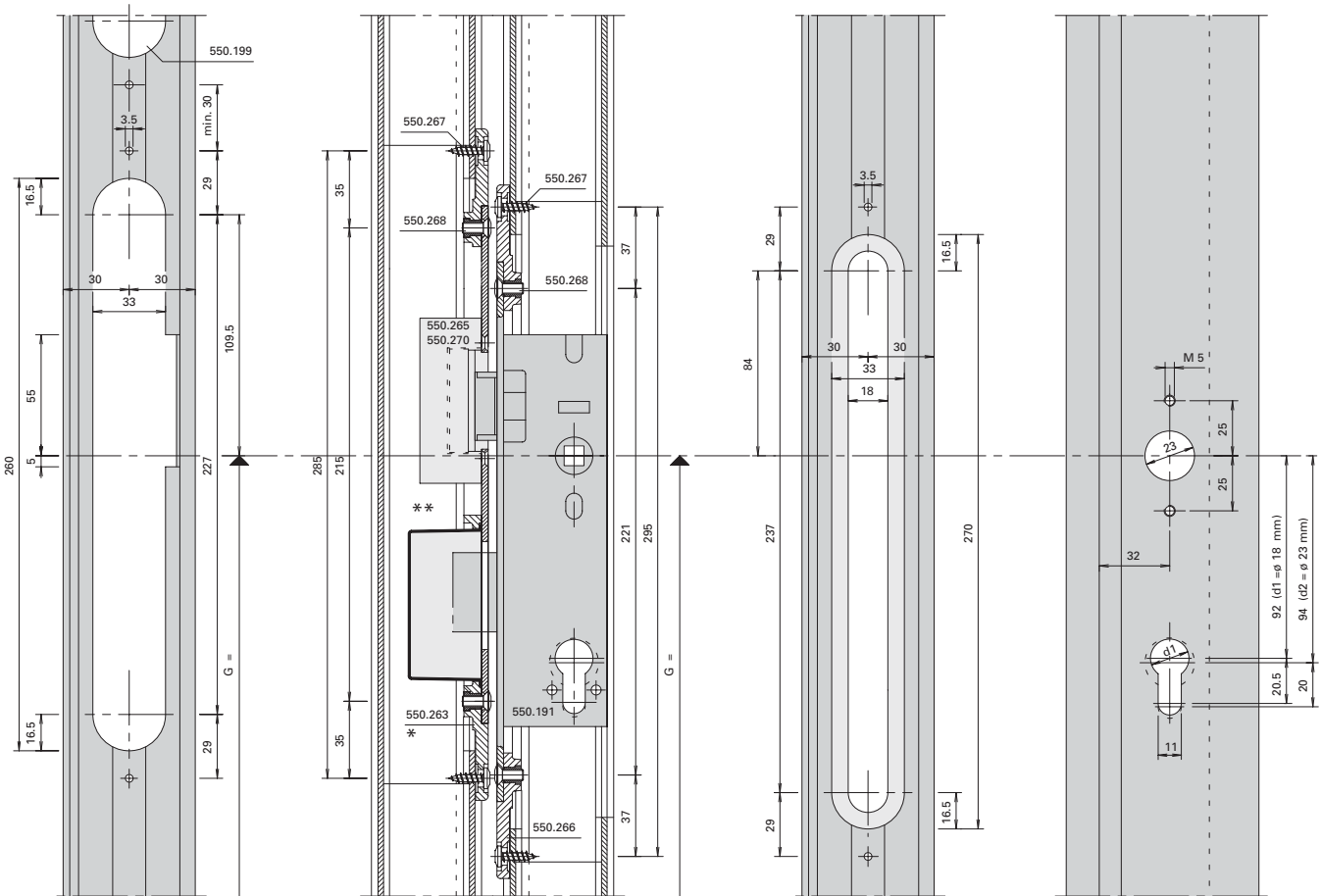

Gezeichnet: Gangflügel DIN links

Dessin: vantail de service à gauche selon DIN

Drawing: service leaf left-hand

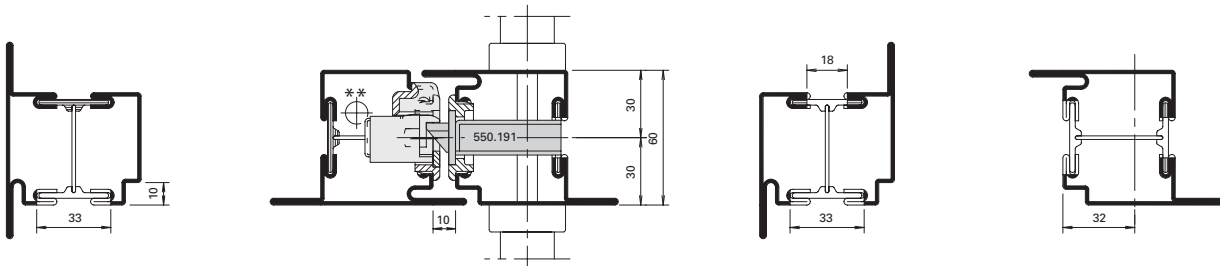

d 1 = 23 mm für Rundzylinder ø 22 mm
 d 1 = 18 mm für Profilzylinder ø 17 mm

* Bei zweiflügeligen Türen bestimmt der Gangflügel die DIN-Richtung der Stulp garnitur für Elektro-Türöffner

** Verriegelung nach unten und oben siehe Zeichnung Kantenascule

d 1 = 23 mm pour cylindre rond ø 22 mm
 d 1 = 18 mm pour cylindre profilé ø 17 mm

* Sur les portes à deux vantaux, le vantail de service détermine le sens selon DIN de la garniture de recouvrement pour la gâche électrique

** Verrouillage supérieur et inférieur, voir dessin verrou à entailler à bascule

d 1 = 23 mm for round cylinder ø 22 mm
 d 1 = 18 mm for profile cylinder ø 17 mm

* On double leaf doors, the service door determines the DIN direction of the face-plate for the electric strike

** Lock top and bottom, see drawing of espagnolette

Rollfallen-Schloss 550.192/550.193

Serrure à rouleau 550.192/550.193

Roller latch lock 550.192/550.193

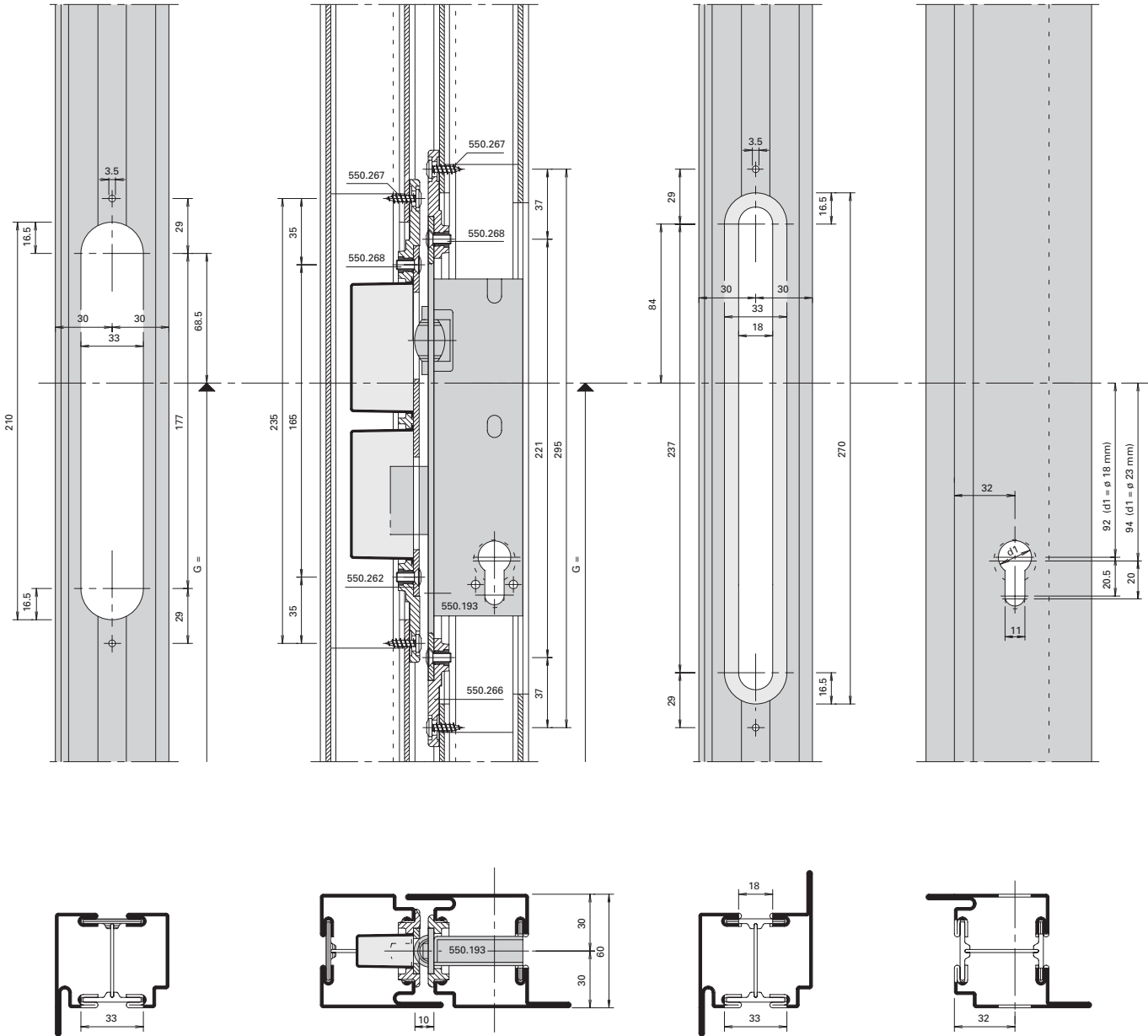

d 1 = 23 mm für Rundzylinder ø 22 mm
 d 1 = 18 mm für Profilzylinder ø 17 mm

d 1 = 23 mm pour cylindre rond ø 22 mm
 d 1 = 18 mm pour cylindre profilé ø 17 mm

d 1 = 23 mm for round cylinder ø 22 mm
 d 1 = 18 mm for profile cylinder ø 17 mm

Einsteck-Kantenbascule 550.199

Verrou à entailler à bascule 550.199

Mortise espagnolette lock 550.199

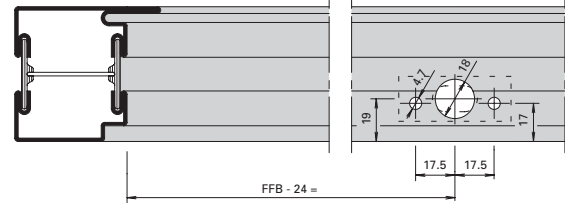
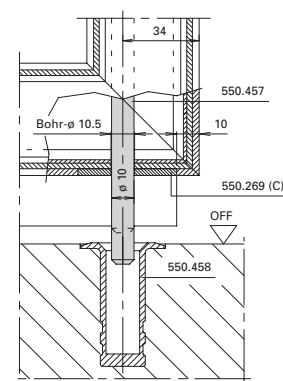
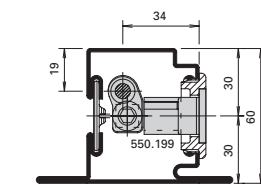
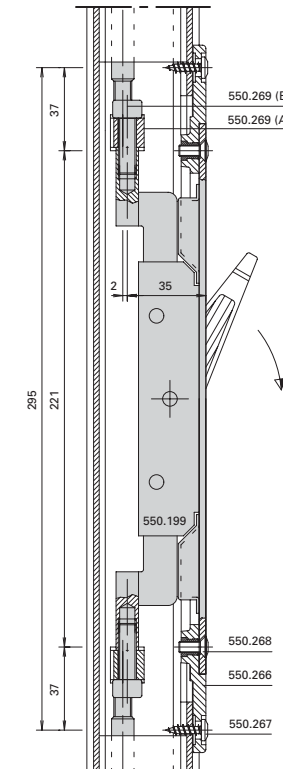
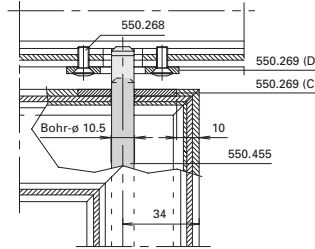
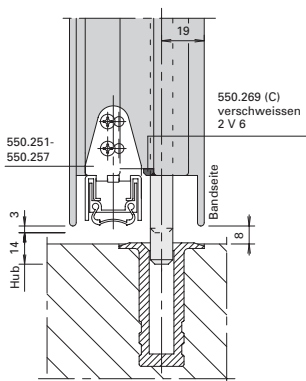
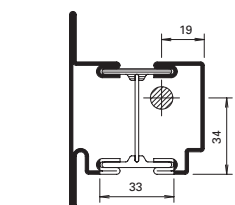
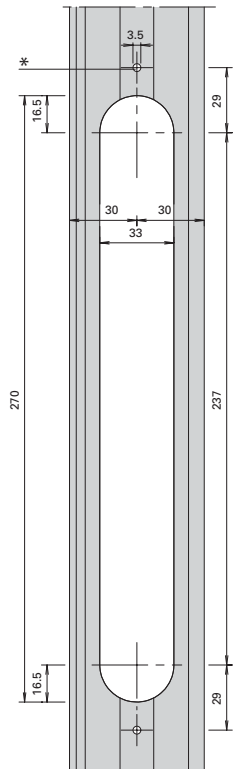
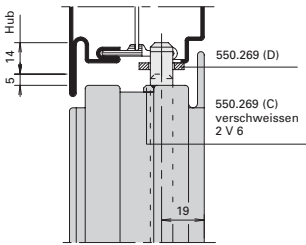

- * Bei Einsatzbereichen mit grösserer Beanspruchung (z.B. Schulen, öffentliche Bauten, etc.) empfehlen wir den Einsatz von Senk-Blindnietmuttern und INOX-Zylinderschrauben.
- * Pour les champs d'application avec des contraintes importantes, p.ex. bâtiments publics, écoles etc., nous recommandons d'utiliser des écrous aveugles et des vis INOX à tête cylindrique.
- * Where the construction is subject to frequent use (e.g. public buildings, schools etc.) we recommend using counter-sunk rivet nuts and stainless steel cylinder head screws.

Gezeichnet: Gangflügel DIN rechts
 Dessin: vantail de service à droite selon DIN
 Drawing: service leaf right-hand

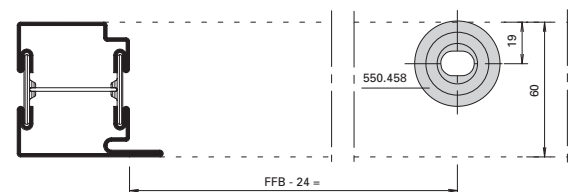
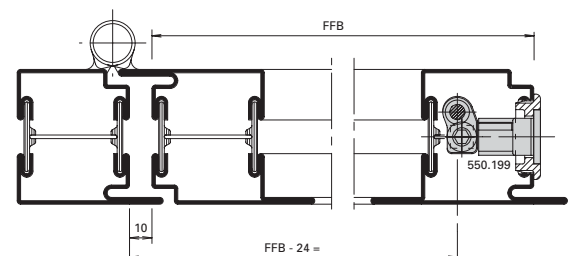
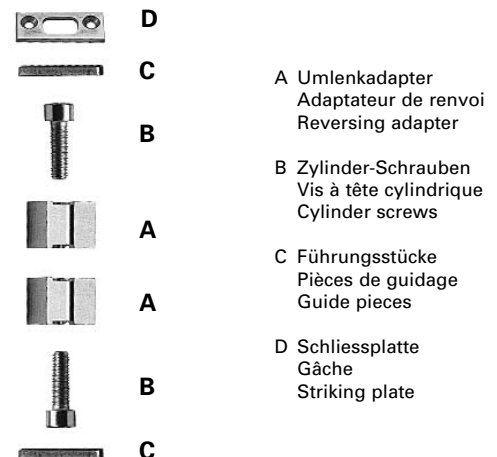

**Panik-Schloss 550.294 – 550.297 mit
 Panik-Gegenkasten 550.198 für zwei-
 flügelige Türen**

**Serrure à mortaiser panique
 550.294 – 550.297 avec contre
 bascule panique pour vantail dormant
 550.198 pour portes à deux vantaux**

**Latch and bolt lock with emergency
 function 550.294 – 550.297 with
 opposite lock with emergency function
 550.198 for double leaf doors**

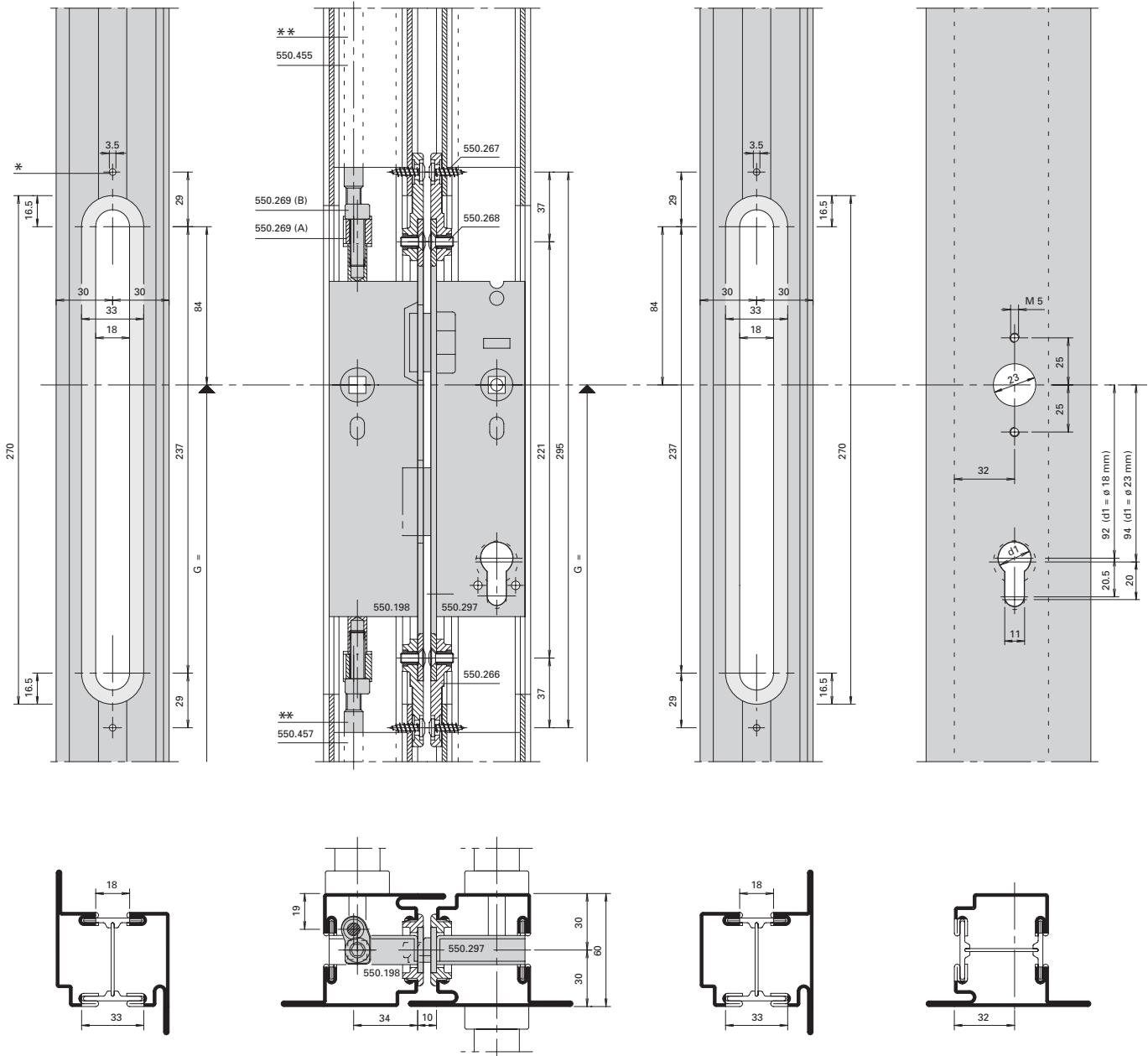

d 1 = 23 mm für Rundzylinder ø 22 mm
 d 1 = 18 mm für Profilzylinder ø 17 mm

* Bei Einsatzbereichen mit grösserer Beanspruchung (z.B. Schulen, öffentliche Bauten, etc.) empfehlen wir den Einsatz von Senk-Blindnietmuttern und Inox-Zylinderschrauben.

** Verriegelung nach unten und oben siehe Zeichnung Kantenbascule

d 1 = 23 mm pour cylindre rond ø 22 mm
 d 1 = 18 mm pour cylindre profilé ø 17 mm

* Pour les champs d'application avec des contraintes importantes, p.ex. bâtiments publics, écoles etc., nous recommandons d'utiliser des écrous aveugles et des vis Inox à tête cylindrique.

** Verrouillage supérieur et inférieur, voir dessin verrou à entailler à bascule

d 1 = 23 mm for round cylinder ø 22 mm
 d 1 = 18 mm for profile cylinder ø 17 mm

* Where the construction is subject to frequent use (e.g. public buildings, schools etc.) we recommend using counter-sunk rivet nuts and stainless steel cylinder head screws.

** Lock top and bottom, see drawing of espagnolette

Höhenverstellbares Anschweisband
555.226 / 550.229 / 555.260

Paumelle à souder réglable en hauteur
555.226 / 550.229 / 555.260

Weld-on hinge, adjustable vertically
555.226 / 550.229 / 555.260

3D Anschweisband
555.227 / 550.276 / 555.261

3D Paumelle à souder
555.227 / 550.276 / 555.261

3D Weld-on hinge
555.227 / 550.276 / 555.261

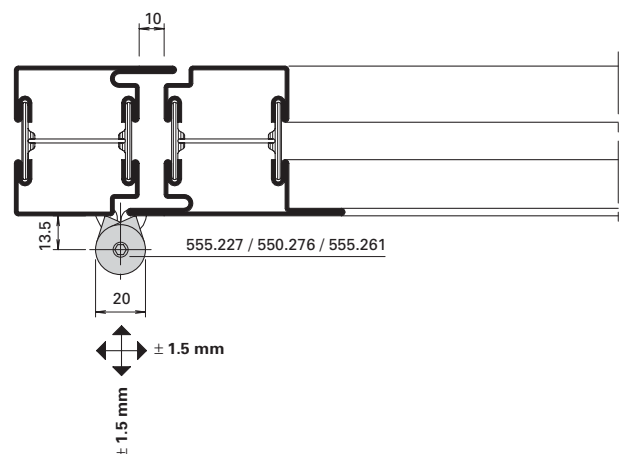
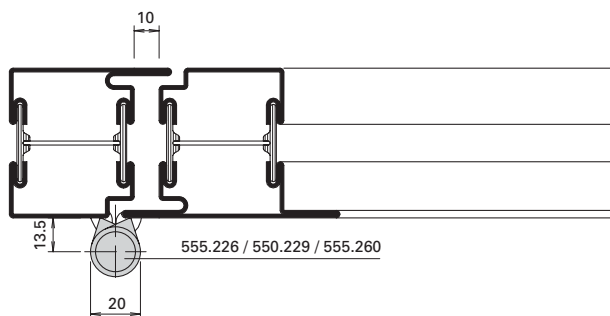
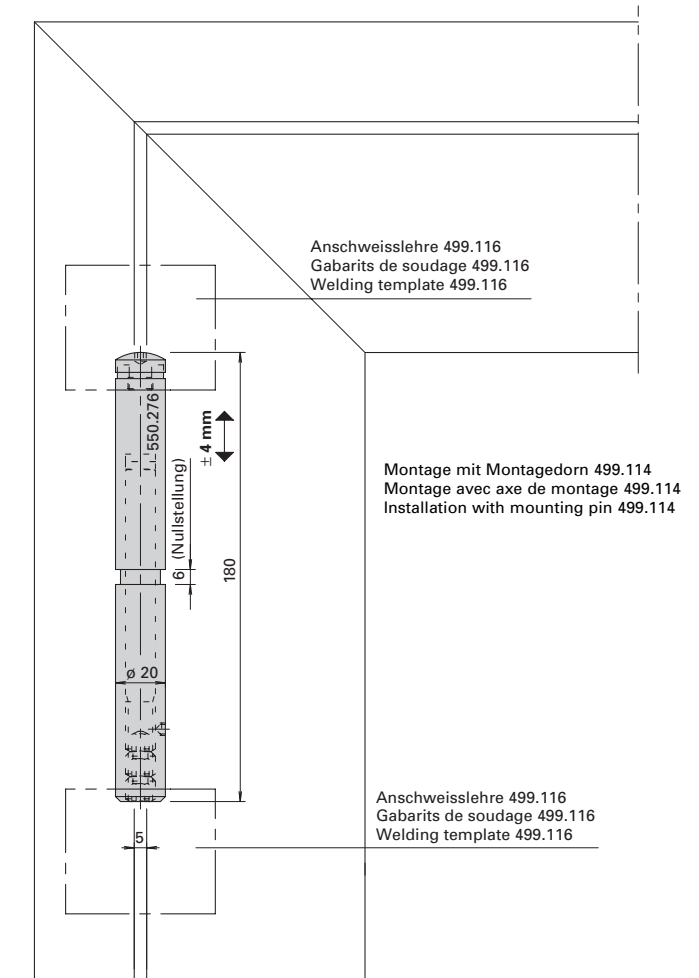
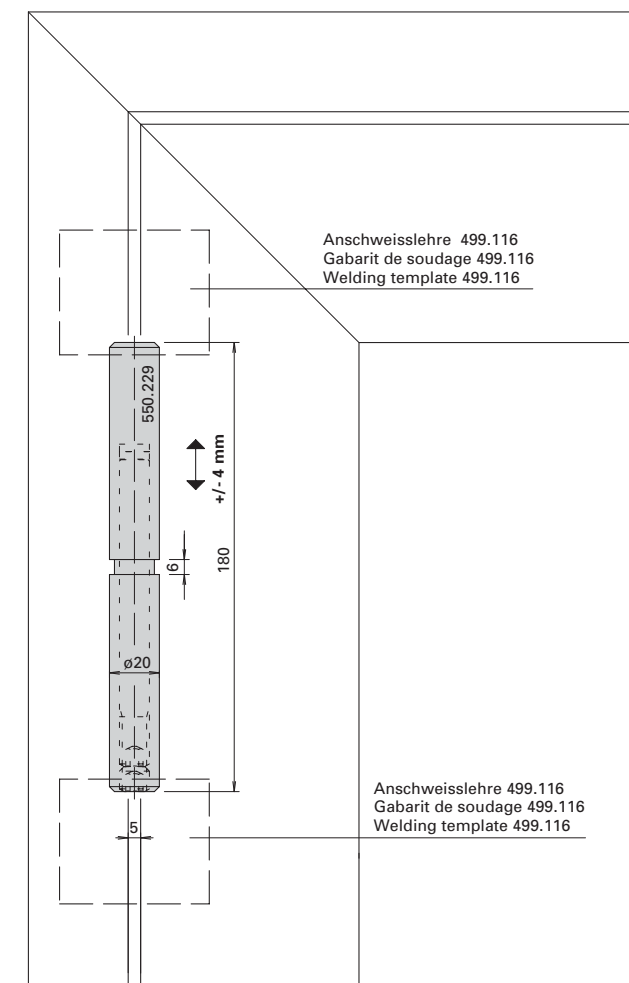

Montage Schmierdorn 550.293

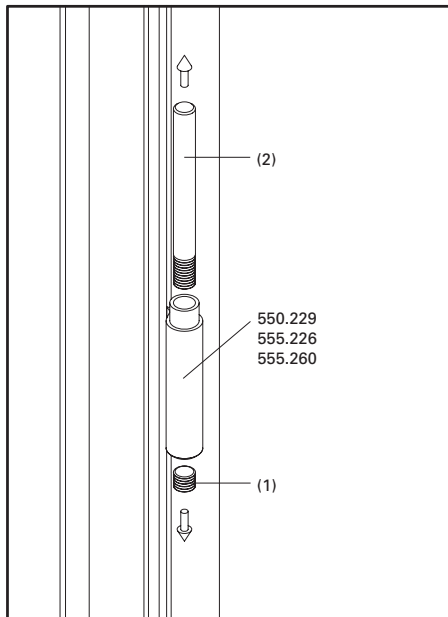

- Türflügel aushängen
- Konterschraube (1) und Dorn (2) herausdrehen
- Schmierdorn 550.293 (3) mit Schmierbohrung und Schmierrille eindrehen
- Schmieraufsatz 499.111 (4) einschrauben
- Türflügel wieder einhängen
- Hebefettpresse aufsetzen und sparsam schmieren
- Schmieraufsatz 499.111 (4) herausdrehen
- Konterschraube (1) wieder eindrehen und anziehen

Montage axe de graissage 550.293

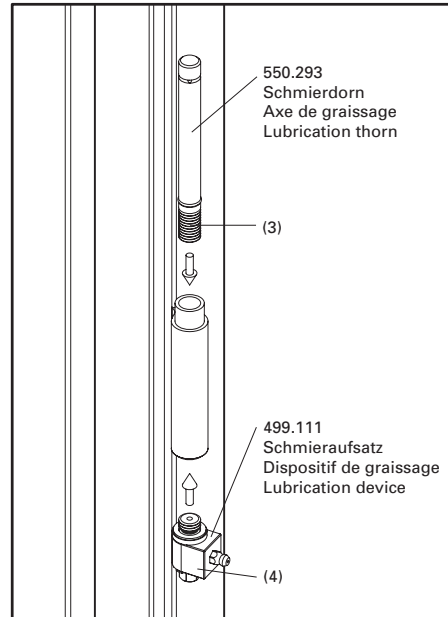

- Déposer le vantail de porte
- Dévisser le contre-écrou (1) et l'axe (2)
- Visser axe de graissage 550.293 (3) comportant le trou et la rainure de graissage
- Monter le dispositif de graissage 499.111 (4)
- Raccrocher le vantail de porte
- Appliquer la pompe à graisse à levier et l'actionner (graisser avec économie)
- Retirer le dispositif de graissage 499.111 (4)
- Remettre le contre-écrou (1) et le serrer

Installation lubrication thorn 550.293

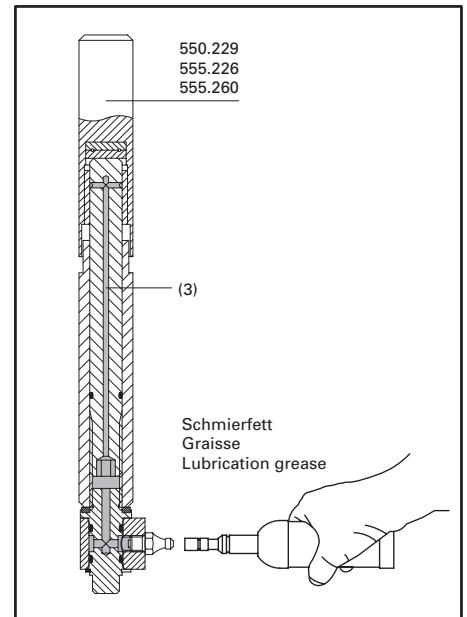

- Remove the door leaf from its hinges
- Unscrew the counter bolt (1) and pin (2)
- Screw in the lubrication thorn 550.293 (3) with lubrication hole and lubrication groove
- Fit the re-lubrication device 499.111 (4) in place of the counter bolt
- Place the door leaf on its hinges again
- Apply the lever grease gun and operate (lubricate sparingly)
- Remove the re-lubrication device 499.111 (4)
- Screw in the counter bolt (1) again, and tighten

Einsatz bei hochfrequentierten, schweren Türen.

A utiliser pour les portes lourdes et à haute fréquentation.

For frequently-used, heavy doors.

Anschweissband 550.238
Paumelle à souder 550.238
Weld-on hinge 550.238

Höhen- und seitenverstellbares
Anschraubband 550.250 / 550.286

Paumelle à visser réglable en hauteur et
latéralement 550.250 / 550.286

Screw-on hinge, adjustable vertically and
laterally 550.250 / 550.286

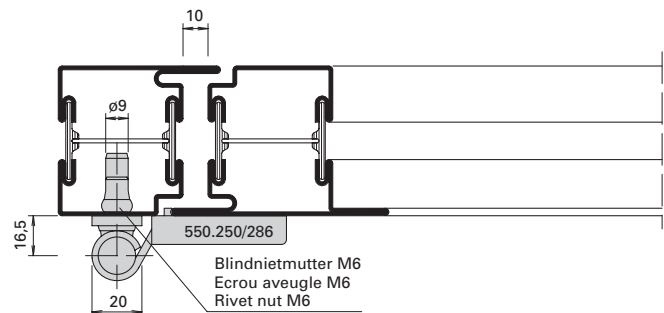
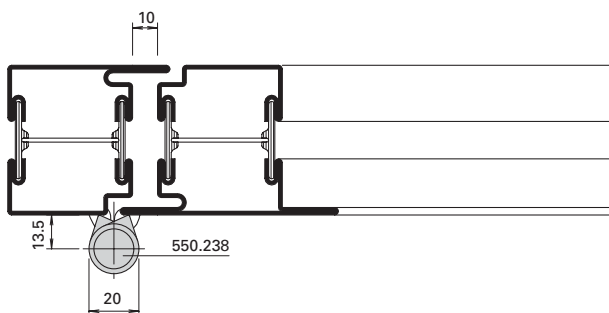
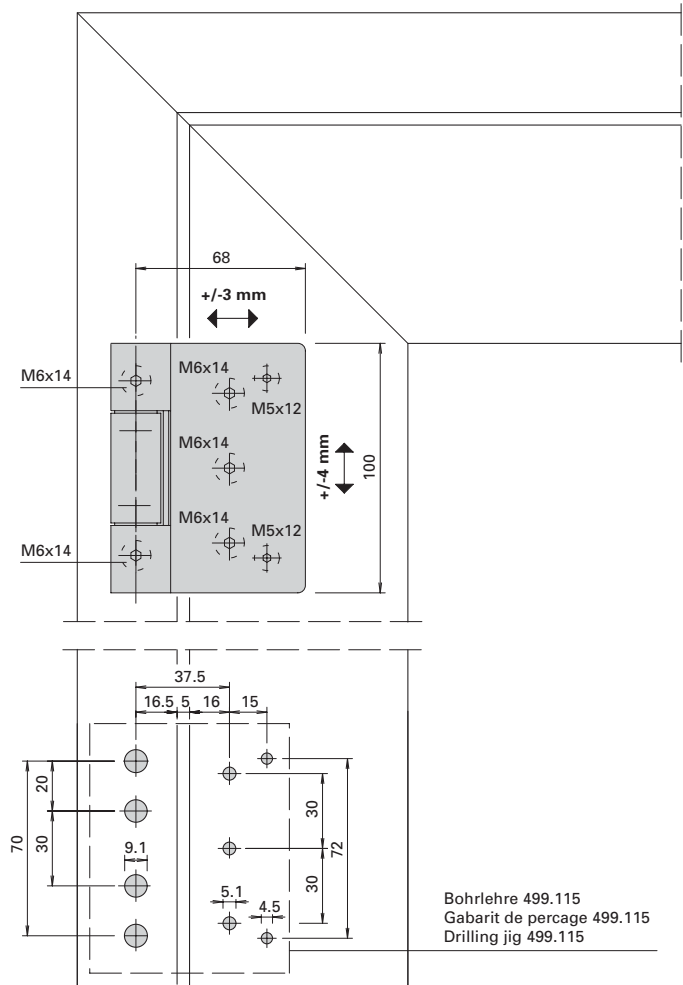
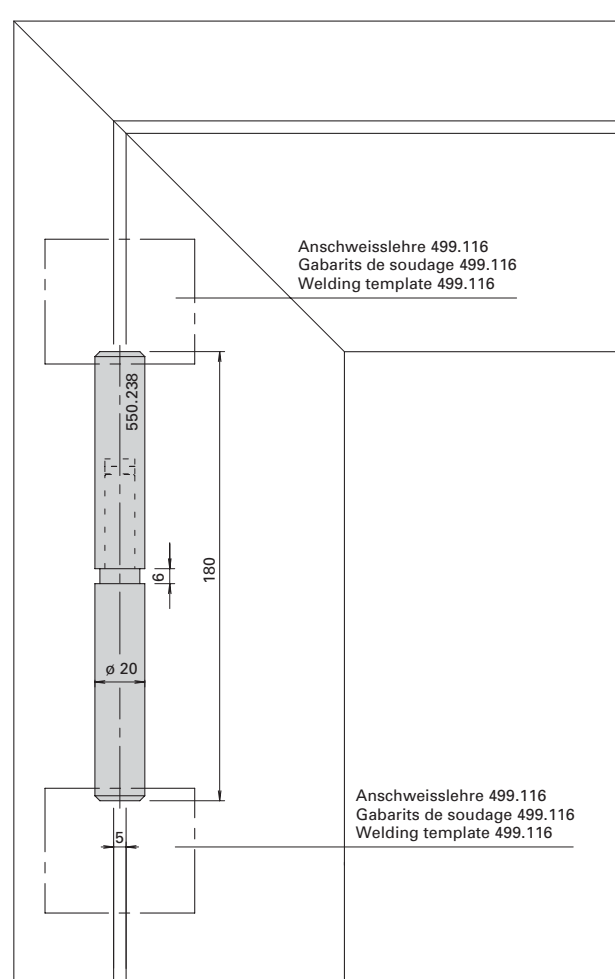

Alu-Türband 3D verstellbar
550.230 / 550.231

Paumelle en aluminium réglable 3D
550.230 / 550.231

Aluminium door hinge 3D adjustable
550.230 / 550.231

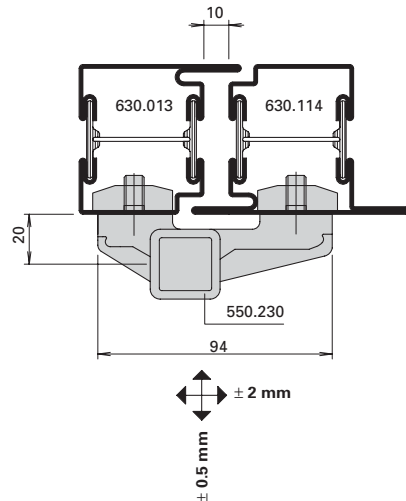
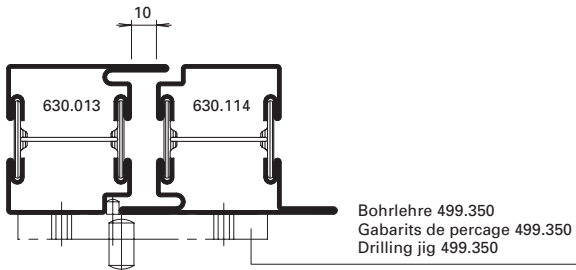
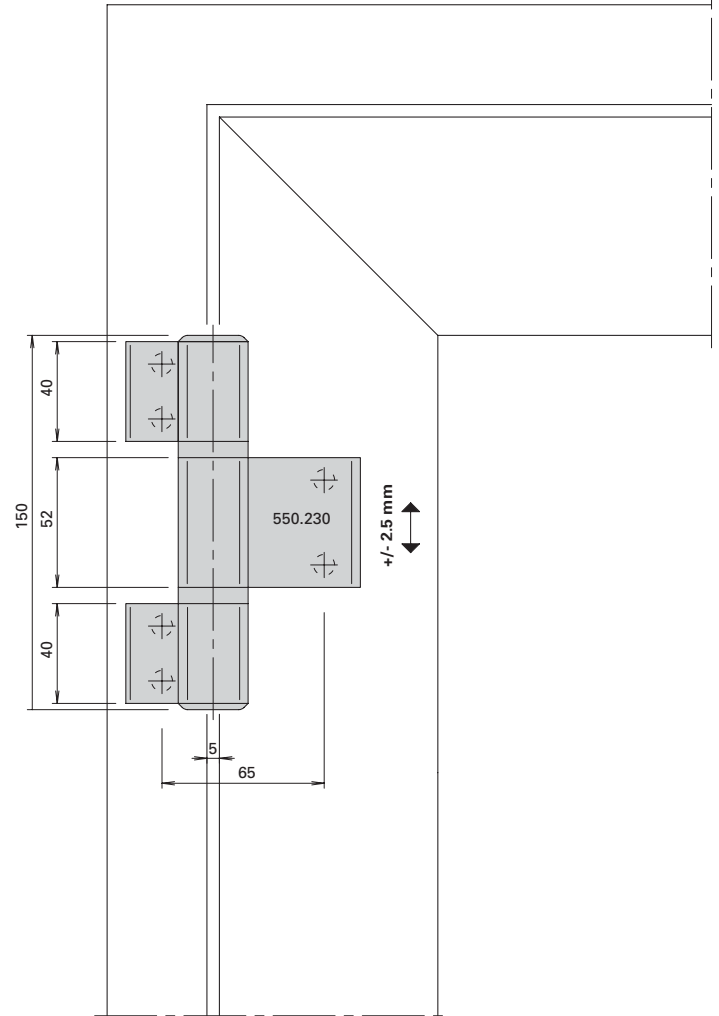
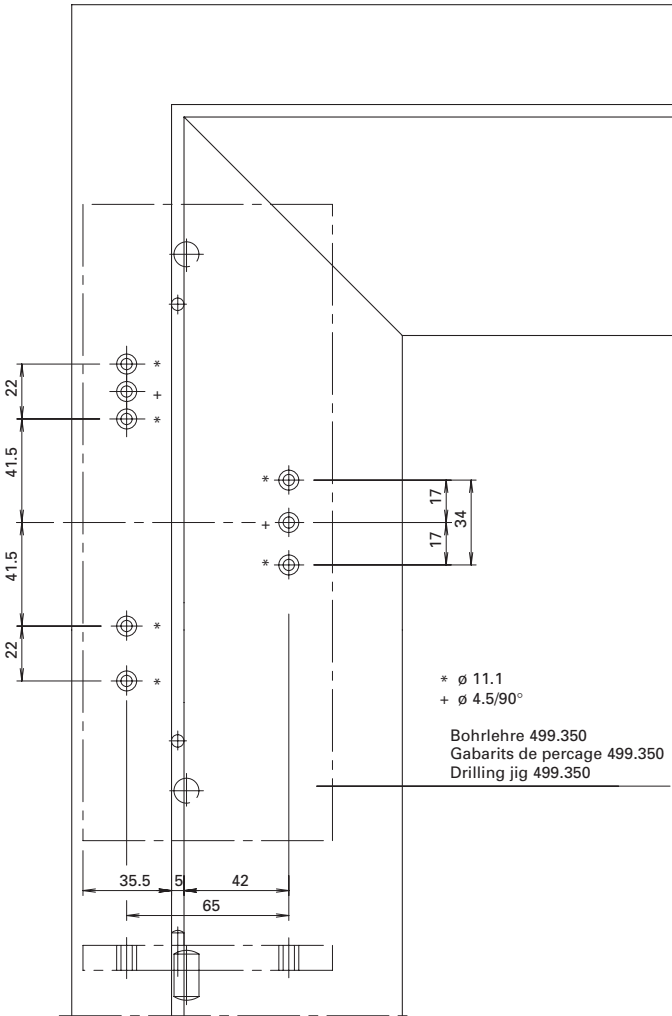

Zapfenband 550.399

Pivot du haut à souder 550.399

Top pivot hinge 550.399

Rahmen
 Dormant
 Frame

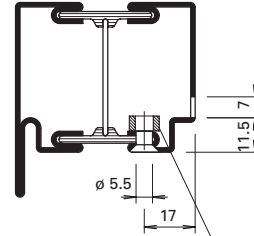
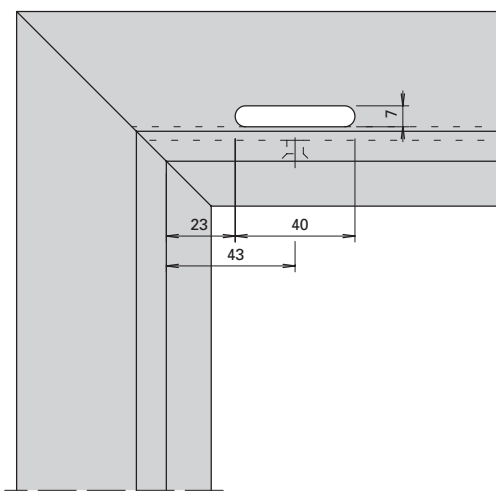

Unterfütterung mit
 Distanzstück 5x10x75
 Cale avec pièce
 de distance 5x10x75
 Backing plate with
 spacer block 5x10x75

Türflügel
 Vantail de porte
 Door leaf

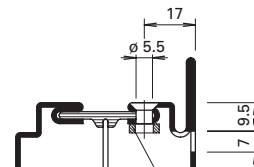
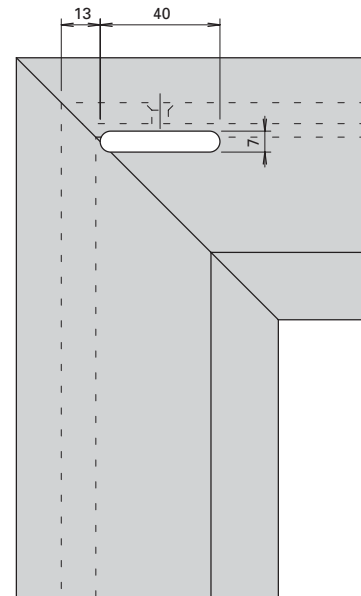

Unterfütterung mit
 Distanzstück 3x10x50
 Cale avec pièce
 de distance 3x10x50
 Backing plate with
 spacer block 3x10x50

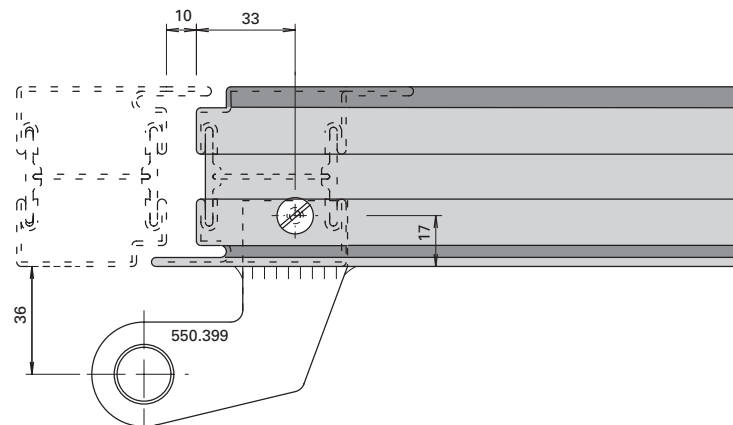

Zapfenband 550.399

Pivot du haut à souder 550.399

Top pivot hinge 550.399

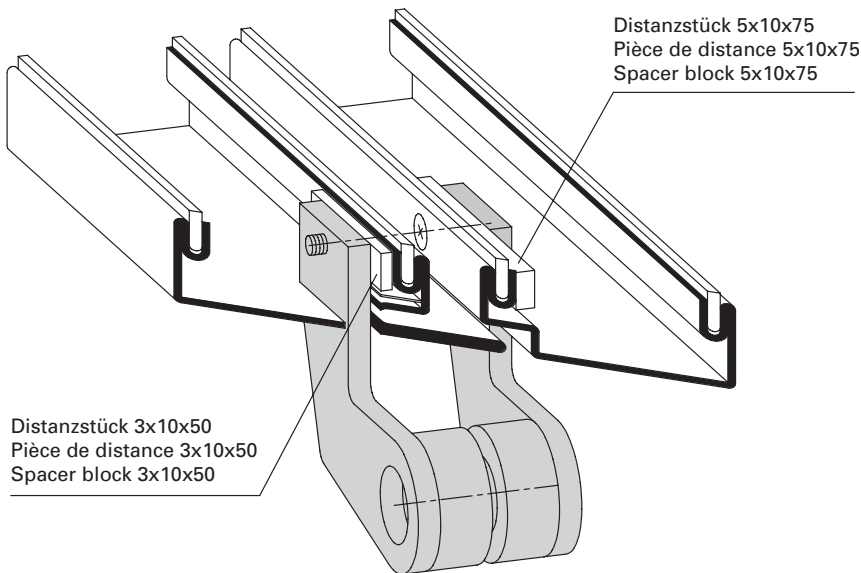

1. Distanzstück einschieben
2. Zapfenband verschrauben
(Senkschrauben M 5x20)
3. Blend- und Flügelrahmen heften
und schweißen
4. Flügelrahmen und Blendrahmen
ausrichten
5. Bolzen \varnothing 20 mm durch Bandteile
stecken und Band auf Abstand
36 mm ausrichten
6. Bandteile anschweißen

1. Introduire les pièces de distance
2. Visser le pivot
(vis à tête conique M 5x20)
3. Pointer et souder les cadres
dormant et ouvrant
4. Aligner le cadre ouvrant dans le
cadre dormant
5. Introduire le boulon \varnothing 20 mm dans
les éléments de la paumelle et
aligner la paumelle à 36 mm de
distance
6. Souder les éléments de la
paumelle

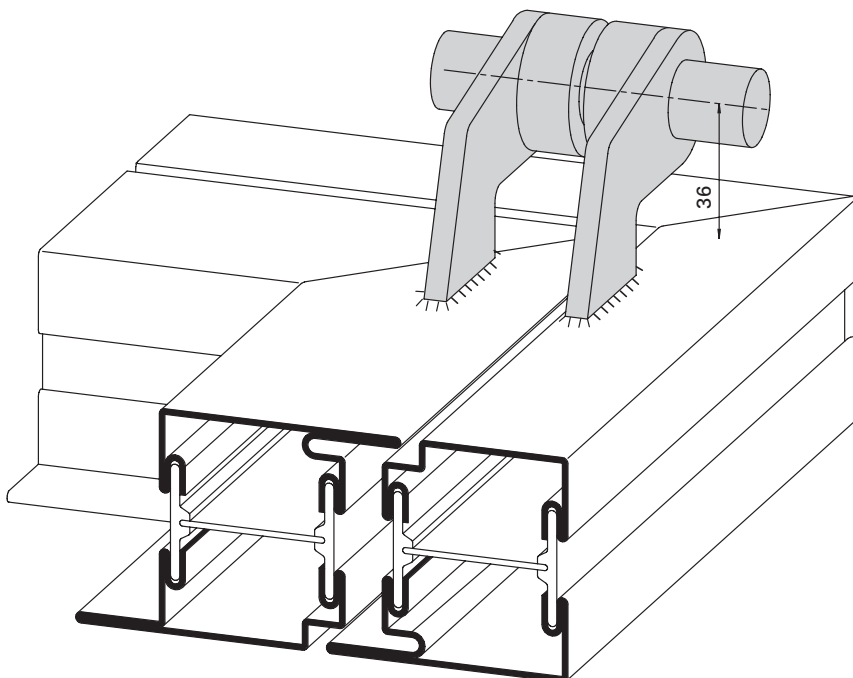

1. Insert spacer block
2. Screw pivot hinge together
(countersunk screw M 5x20)
3. Tack and weld outer frame and
leaf frame
4. Align the outer and leaf frames
5. Insert bolt \varnothing 20 mm through hinge
part and position hinge at distance
of 36 mm
6. Weld the hinge elements

Türhebel 550.398
für Bodentürschliesser

Bras du bas 550.398
pour ferme-porte de sol

Door lever 550.398
for floor spring

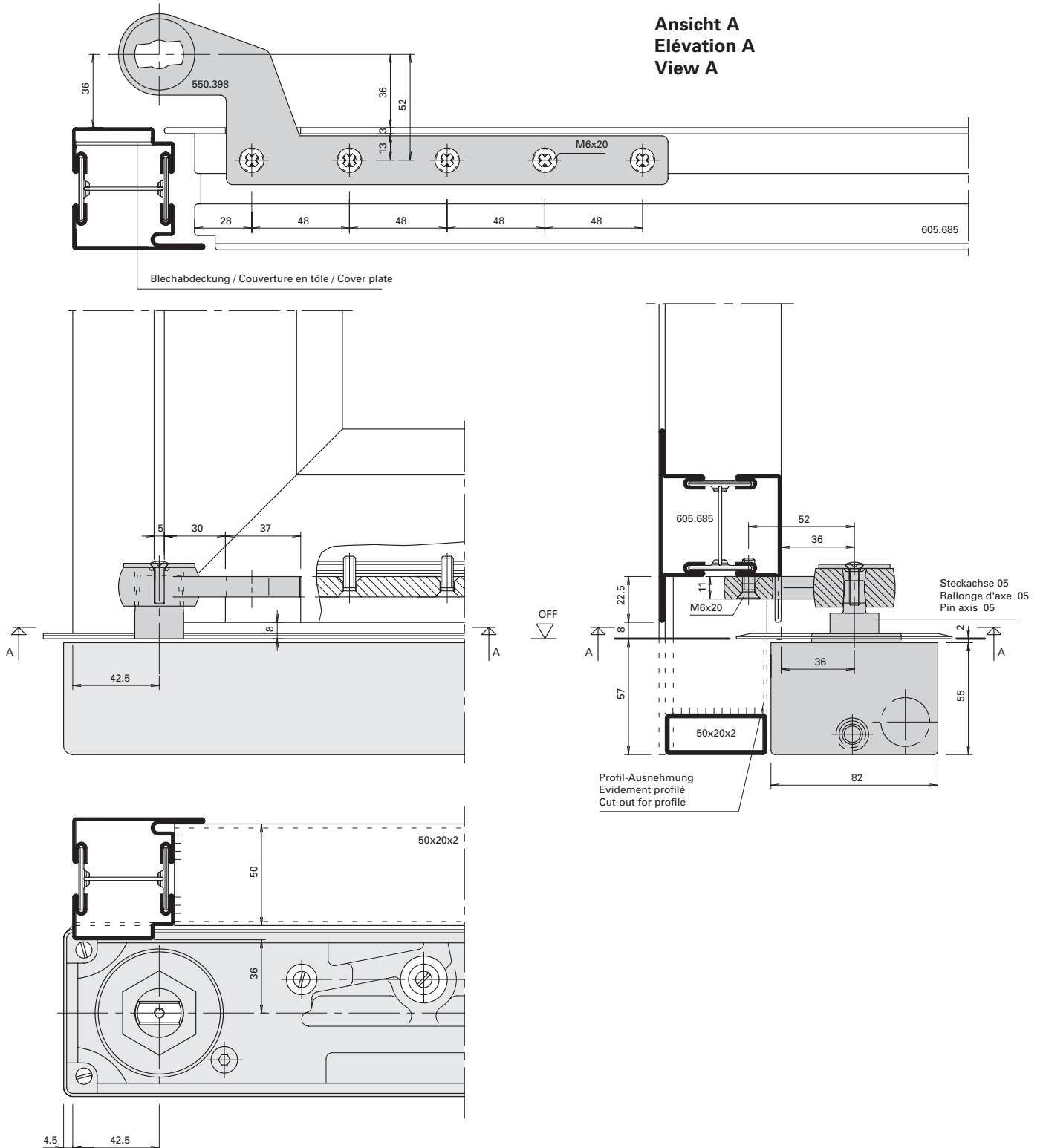

Türhebel 550.398
für Anschweisslager 550.396/397

Bras du bas 550.398
pour pivot à souder 550.396/397

Door lever 550.398 for bottom
weld-on pivot hinge 550.396/397

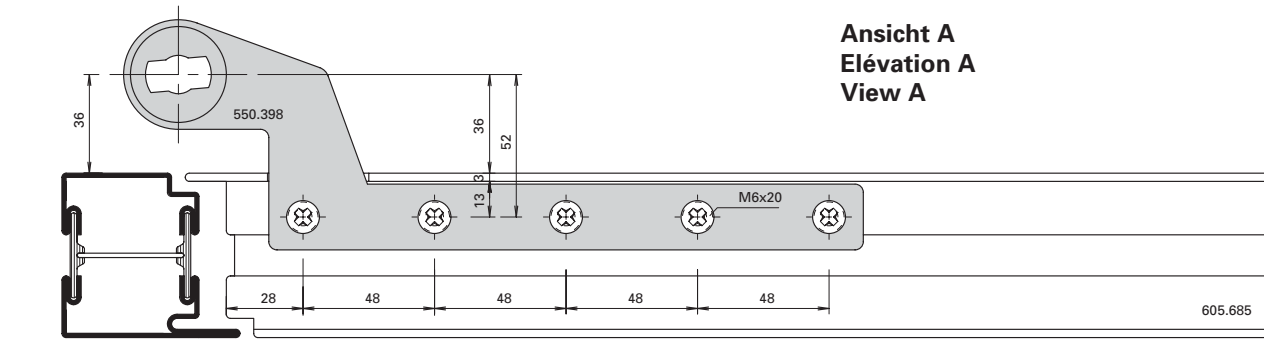

Ansicht A
Élévation A
View A

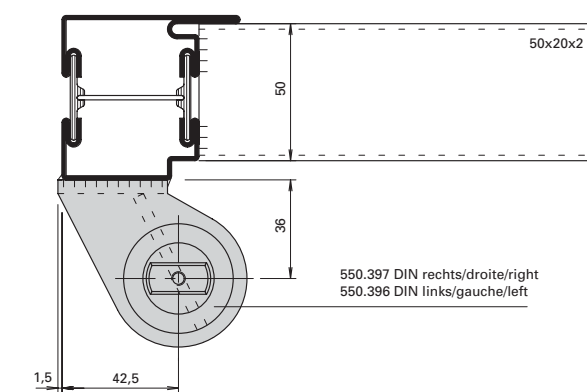
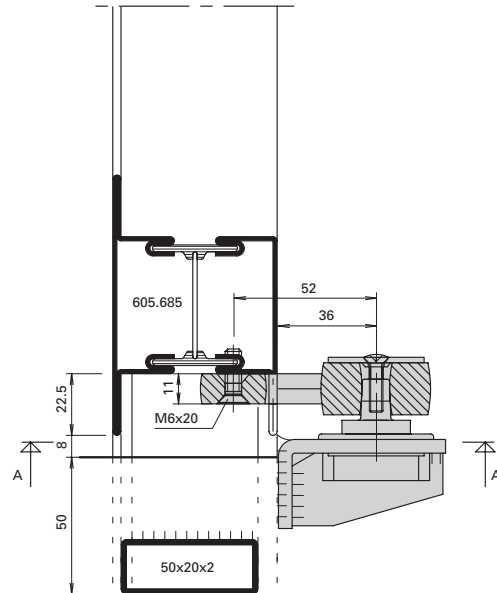
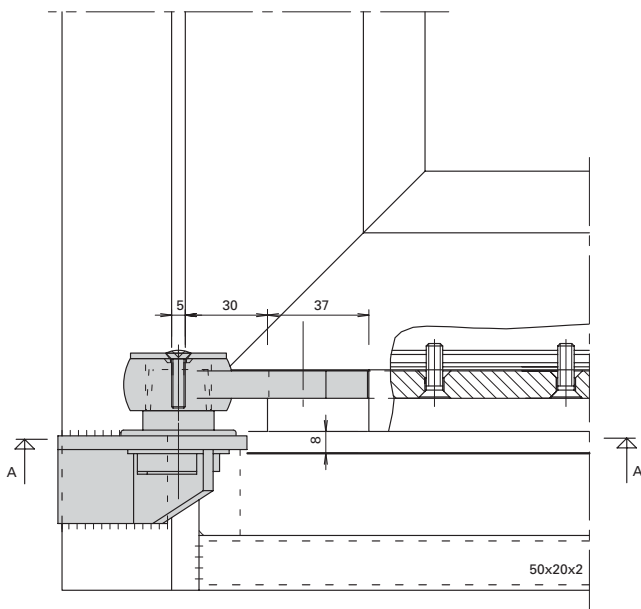

550.397 DIN rechts/droite/right
 550.396 DIN links/gauche/left

Automatische Senkdichtung
 550.251 – 550.257, 550.290
 Einflügelige Türe

Joint seuil automatique
 550.251 – 550.257, 550.290
 Porte à un vantail

Automatic drop seal
 550.251 – 550.257, 550.290
 Single leaf door

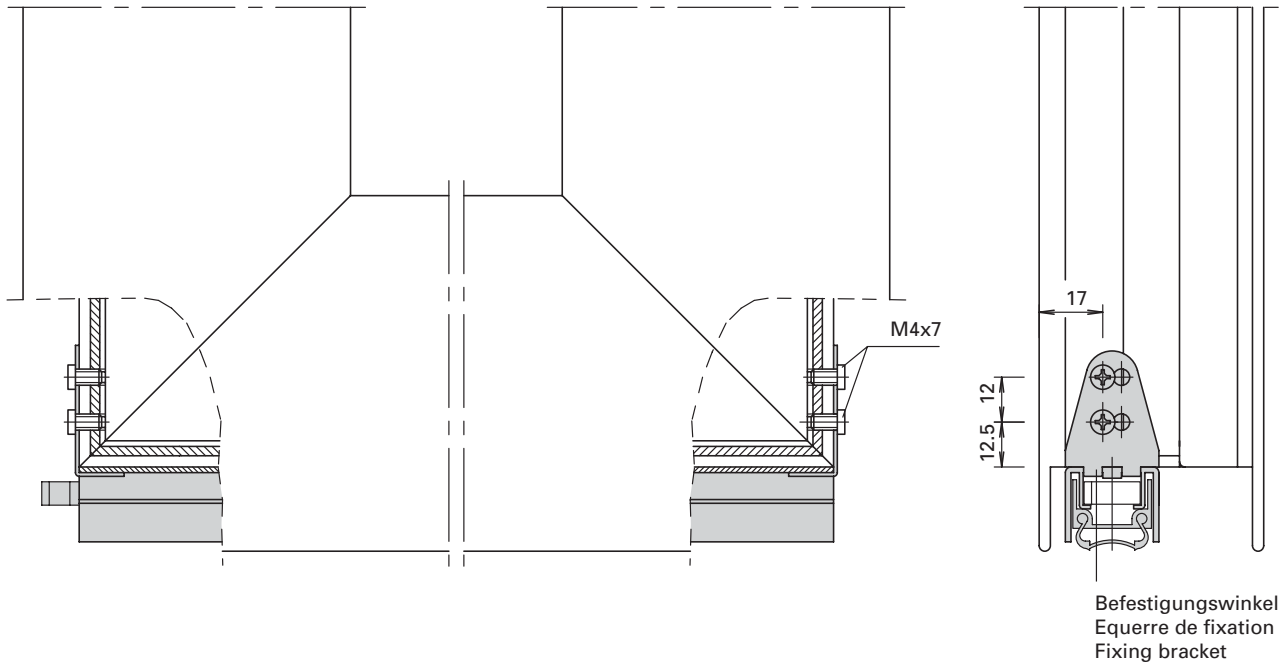

Ansicht von unten / Vue depuis le bas / View from below

Länge der Senkdichtung = (FFB)
 Longueur joint seuil automatique = (FFB)
 Length of automatic drop seal = (FFB)

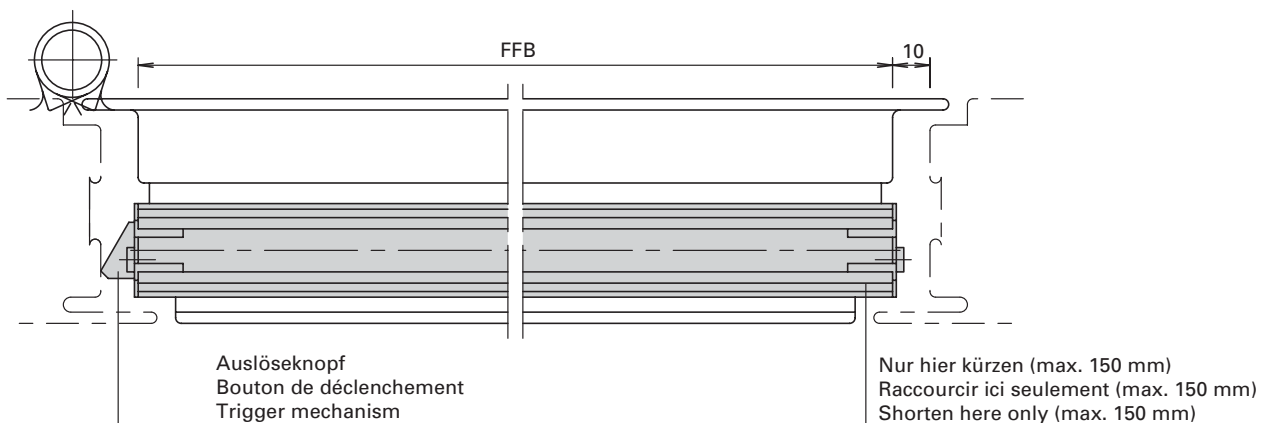

Automatische Senkdichtung
550.251 – 550.257, 550.290
Zweiflügelige Türe

Joint seuil automatique
550.251 – 550.257, 550.290
Porte à deux vantaux

Automatic drop seal
550.251 – 550.257, 550.290
Double leaf door

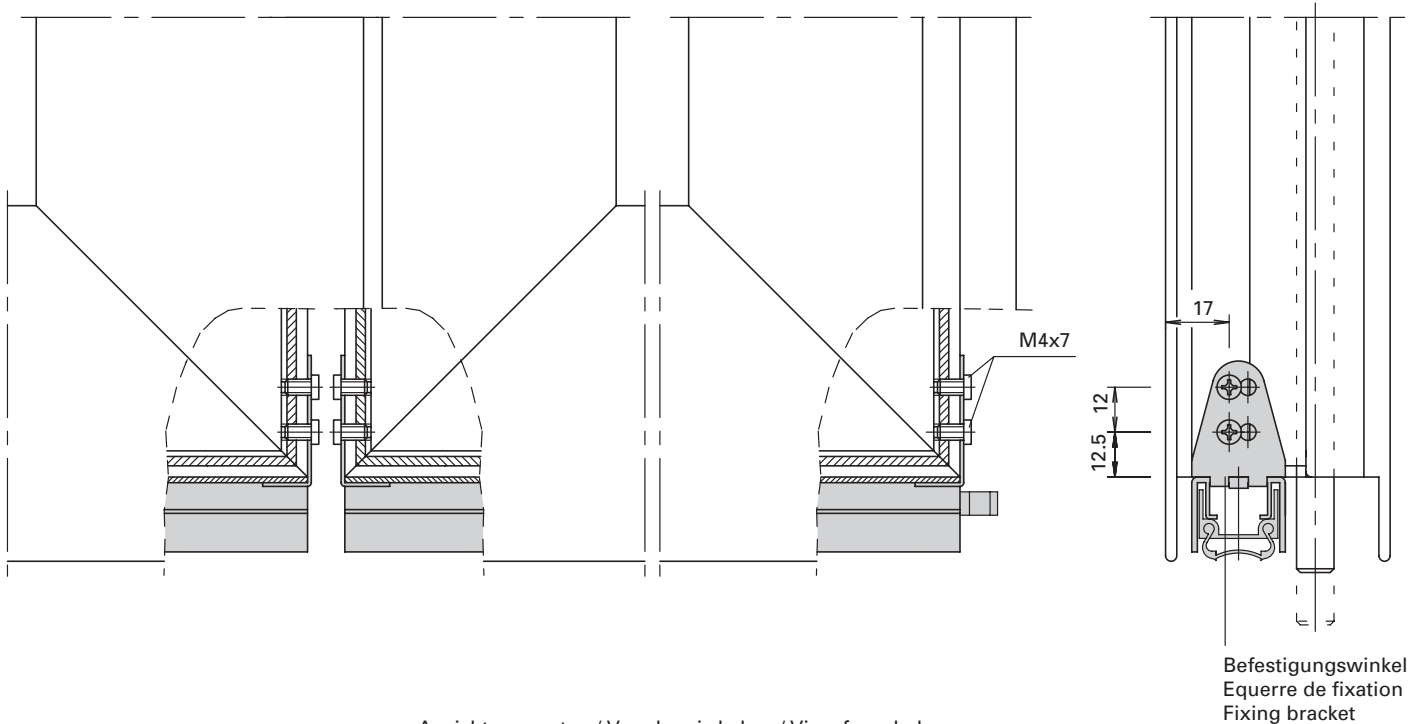

Ansicht von unten / Vue depuis le bas / View from below

Länge der Senkdichtung = (FFB)
 Longueur joint seuil automatique = (FFB)
 Length of automatic drop seal = (FFB)

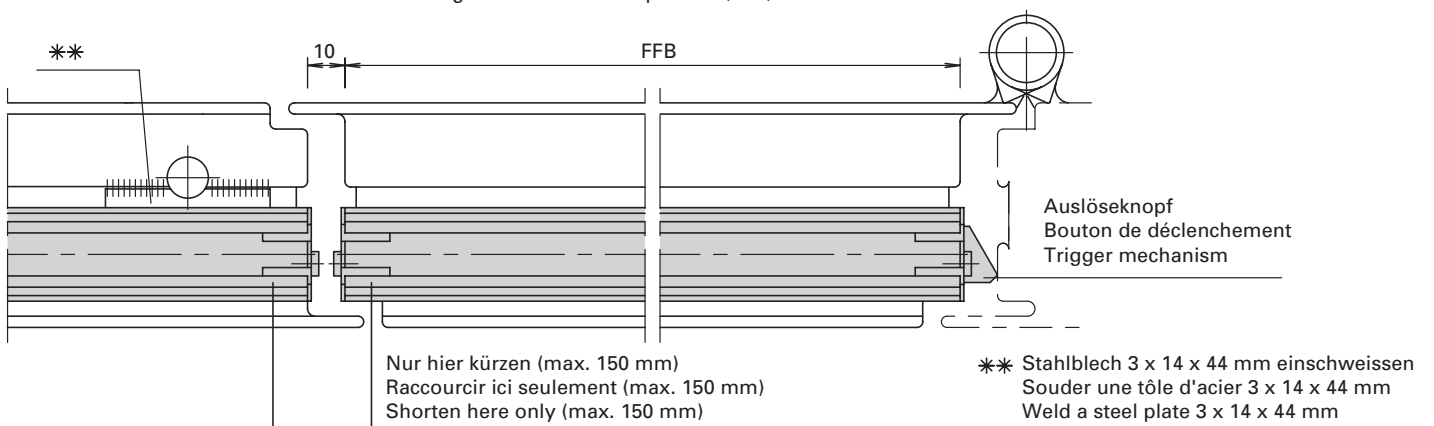

Nur hier kürzen (max. 150 mm)
 Raccourcir ici seulement (max. 150 mm)
 Shorten here only (max. 150 mm)

** Stahlblech 3 x 14 x 44 mm einschweißen
 Souder une tôle d'acier 3 x 14 x 44 mm
 Weld a steel plate 3 x 14 x 44 mm

Einbau Stossgriffe 550.332 / 550.334

Montage poignées poussoir 550.332 / 550.334

Installation push-handle 550.332 / 550.334

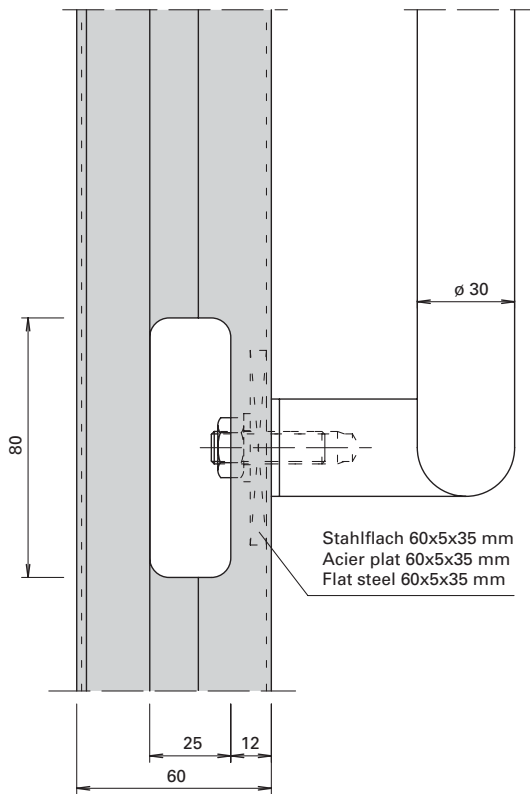

Einbau Stossgriffe 550.331 / 550.333

Montage poignées poussoir 550.331 / 550.333

Installation push-handle 550.331 / 550.333

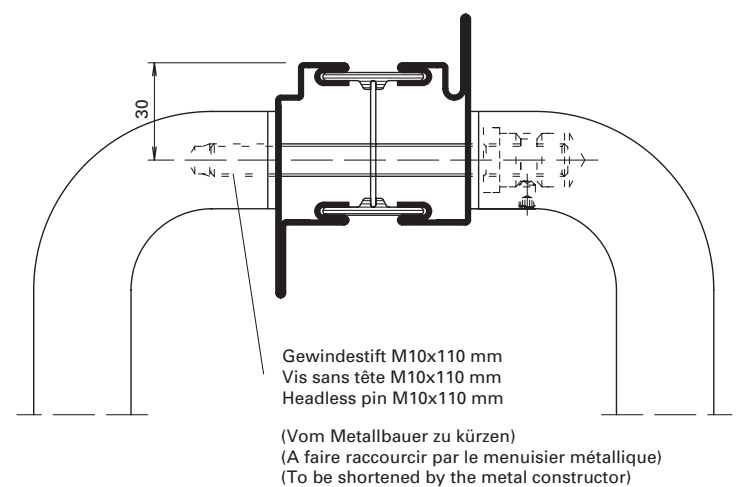
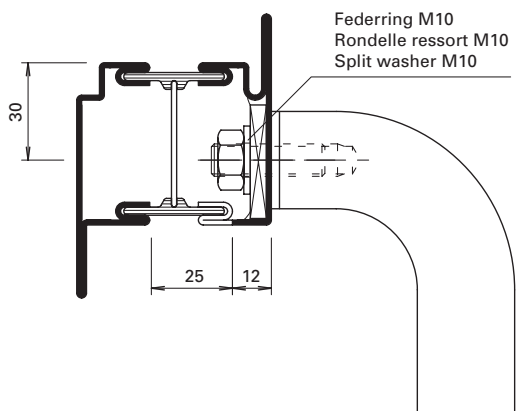
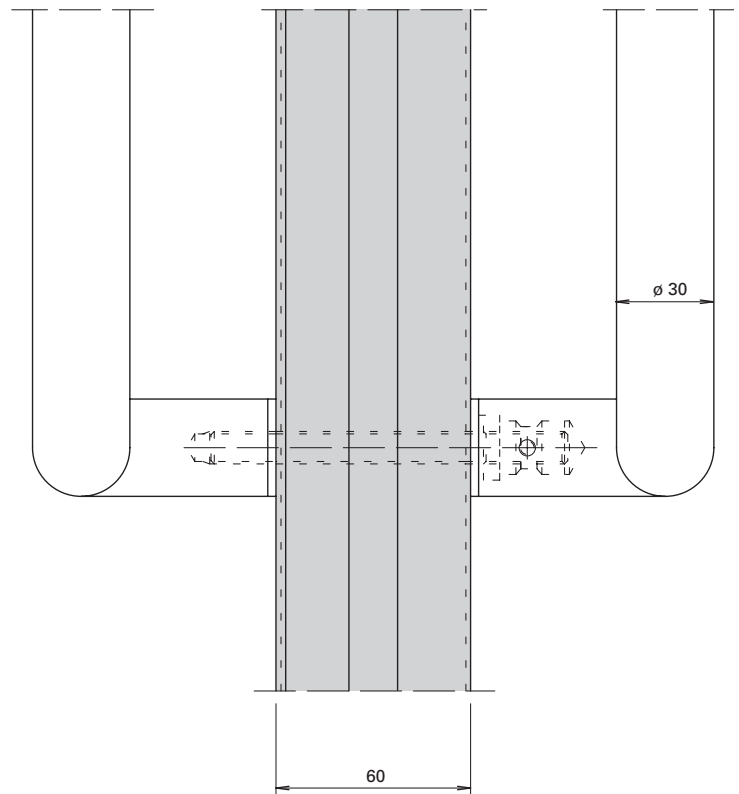

Einflügelige Türe
Integrierter Türschliesser ITS 96
550.380/550.667 (Grösse 3-6)

Porte à un vantail
Ferme-porte intégré ITS 96
550.380/550.667 (Force 3-6)

Single leaf door
Integrated door closer ITS 96
550.380/550.667 (Size 3-6)

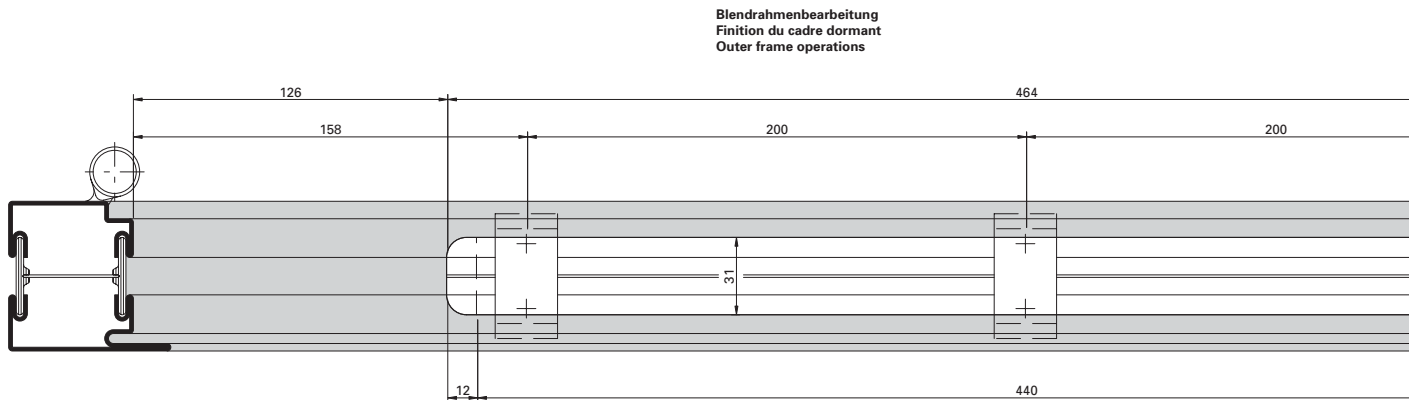
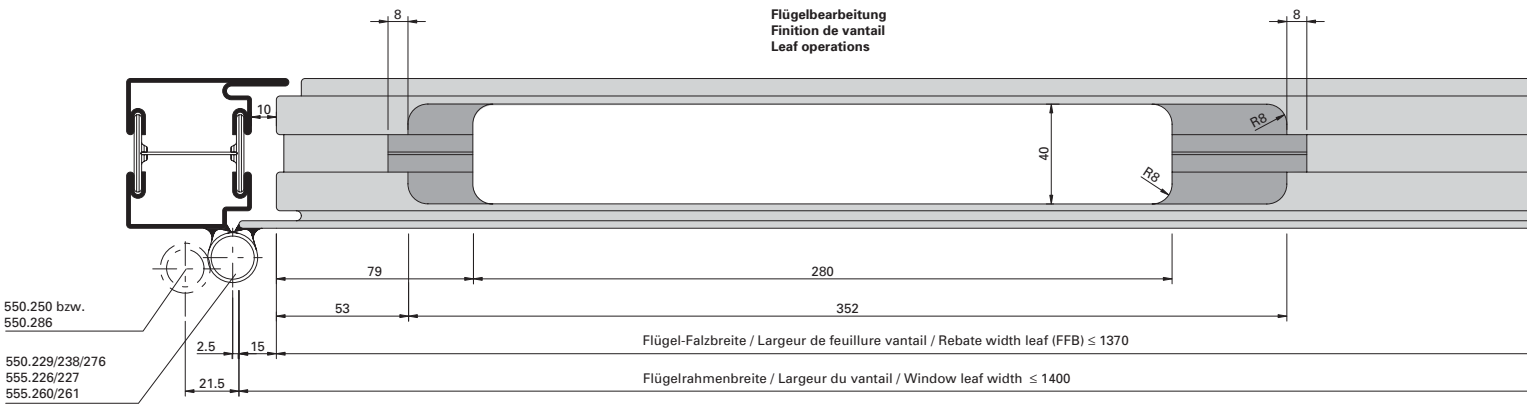
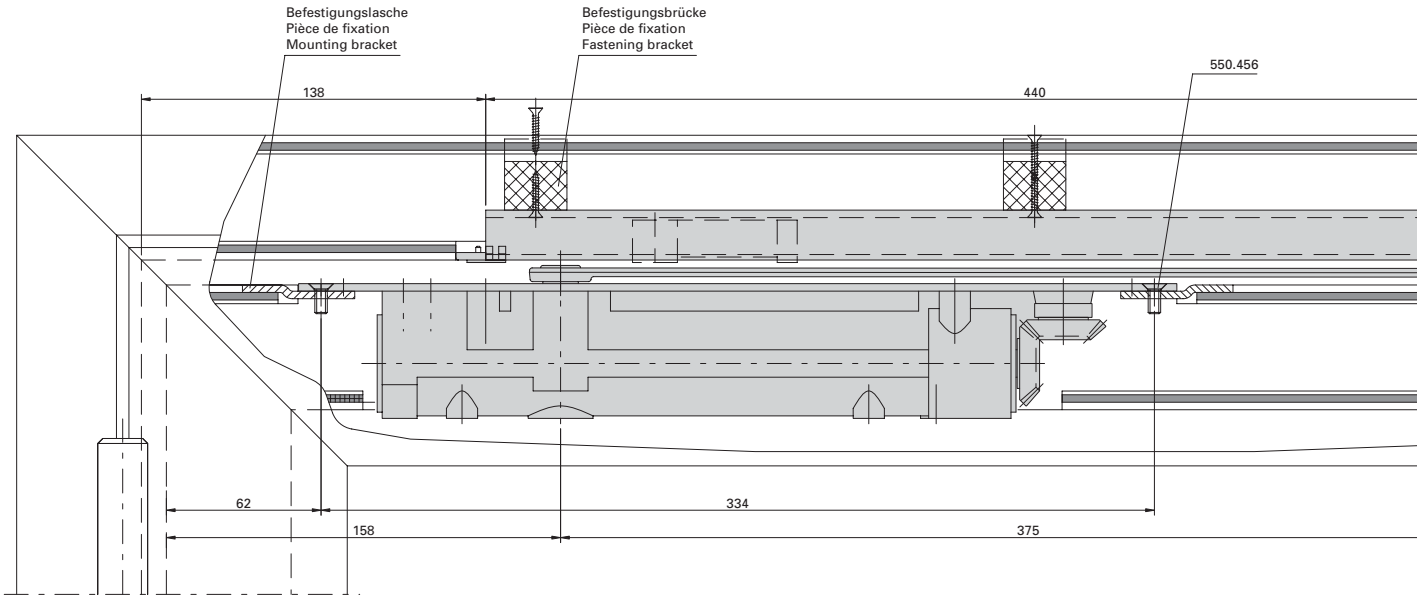

Einflügelige Türe
Integrierter Türschliesser ITS 96
550.380/550.667 (Grösse 3-6)

Porte à un vantail
Ferme-porte intégré ITS 96
550.380/550.667 (Force 3-6)

Single leaf door
Integrated door closer ITS 96
550.380/550.667 (Size 3-6)

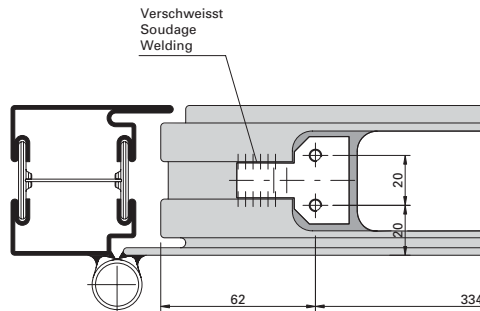
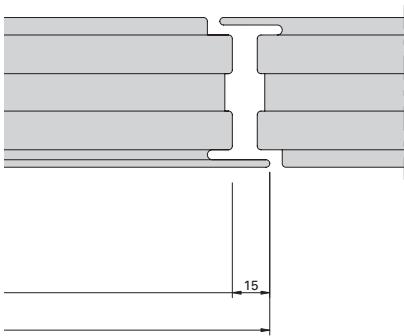
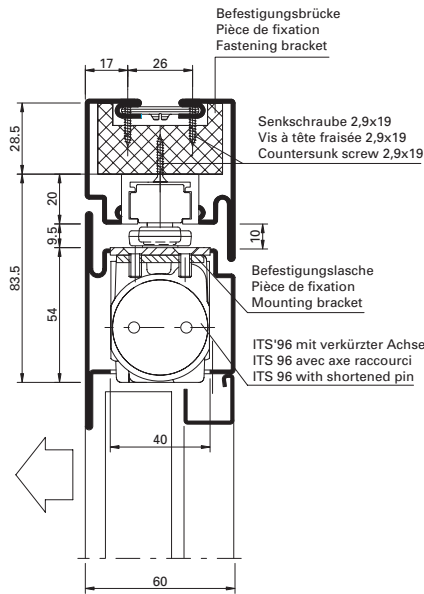
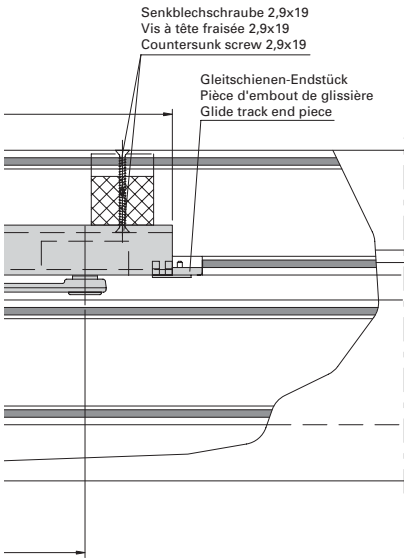

Befestigungsbrücke
Pièce de fixation
Fastening bracket

Befestigungslasche
Pièce de fixation
Mounting bracket



Abbildung:
DORMA ITS 96 3-6 (Art.Nr. 550.380 bzw. 550.667) und Gleitschiene in Normalausführung
DORMA G96 N (Art.Nr. 550.669/550.670).

Figure:
DORMA ITS 96 3-6 (no. d'art. 550.380 resp. 550.667) et coulisses en version normale
DORMA G96 N (no d'art. 550.669/550.670).

Drawing:
DORMA ITS 96 3-6 (item no. 550.380 resp. 550.667) and glide rail in standard design
DORMA G96 N (item no. 550.669/550.670).

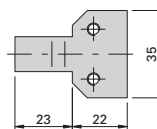
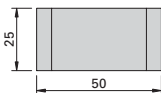
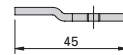
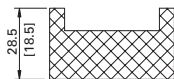
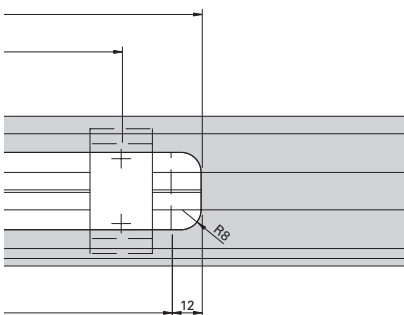

Dargestellt: DIN-links
DIN-rechts spiegelbildlich

Représenté: DIN gauche
DIN droite inversé

Illustrated: DIN left
DIN right, mirror image

Max. Flügelgewicht 180 kg

minimale Flügelbreite:
FFB > 670 mm
mit Elektro-Türöffner FFB > 790 mm

maximale Flügelbreite:
FFB < 1370 mm

Max. Türöffnungswinkel ca. 120°
(abhängig von Türkonstruktion)
Türstopper verwenden

Bitte die technischen Hinweise
von Dorma beachten!

Poids vantail max. 180 kg

Largeur du vantail min.:
FFB > 670 mm
avec gâche électrique FFB > 790 mm

Largeur du vantail max.:
FFB < 1370 mm

Angle d'ouvrant max. env. 120°
(en fonction de la construction de porte)
Utiliser un arrêt de porte

Respecter les données techniques
de Dorma!

Max. leaf weight 180 kg

Leaf width min.:
FFB > 670 mm
with electric strike FFB > 790 mm

Leaf width max.:
FFB < 1370 mm

Max. door opening angle: approx. 120°
(depending on door construction)
Use door stop

Please refer to the guidelines
provided by Dorma!

Zweiflügelige Türe
Integrierter Türschliesser ITS 96
550.380/550.667 (Grösse 3-6)

Porte à deux vantaux
Ferme-porte intégré ITS 96
550.380/550.667 (Force 3-6)

Double leaf door
Integrated door closer ITS 96
550.380/550.667 (Size 3-6)

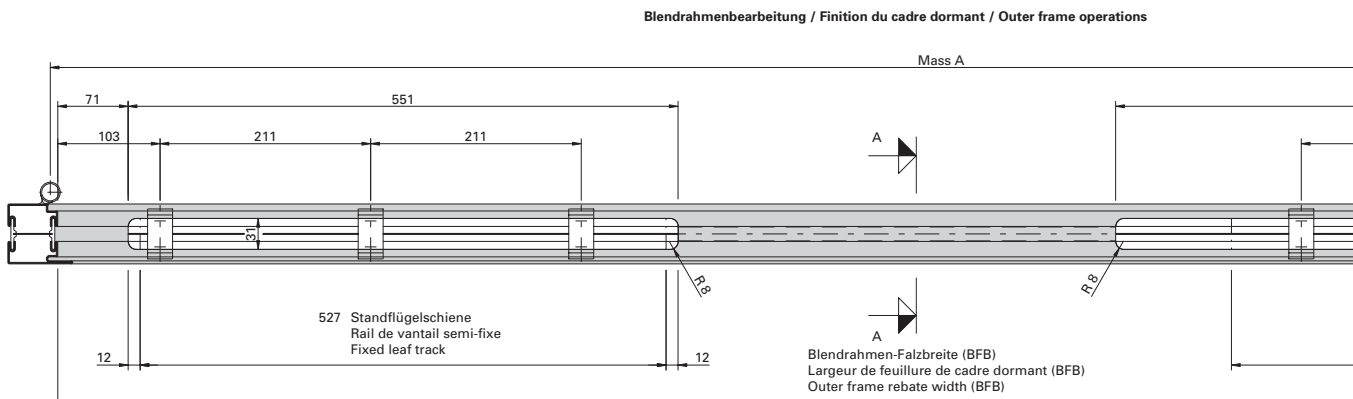
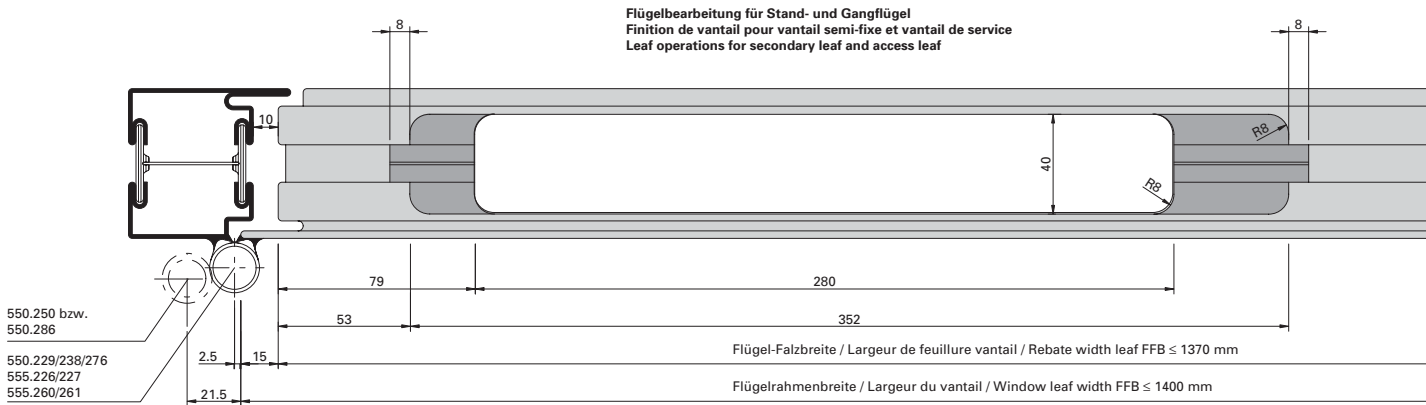
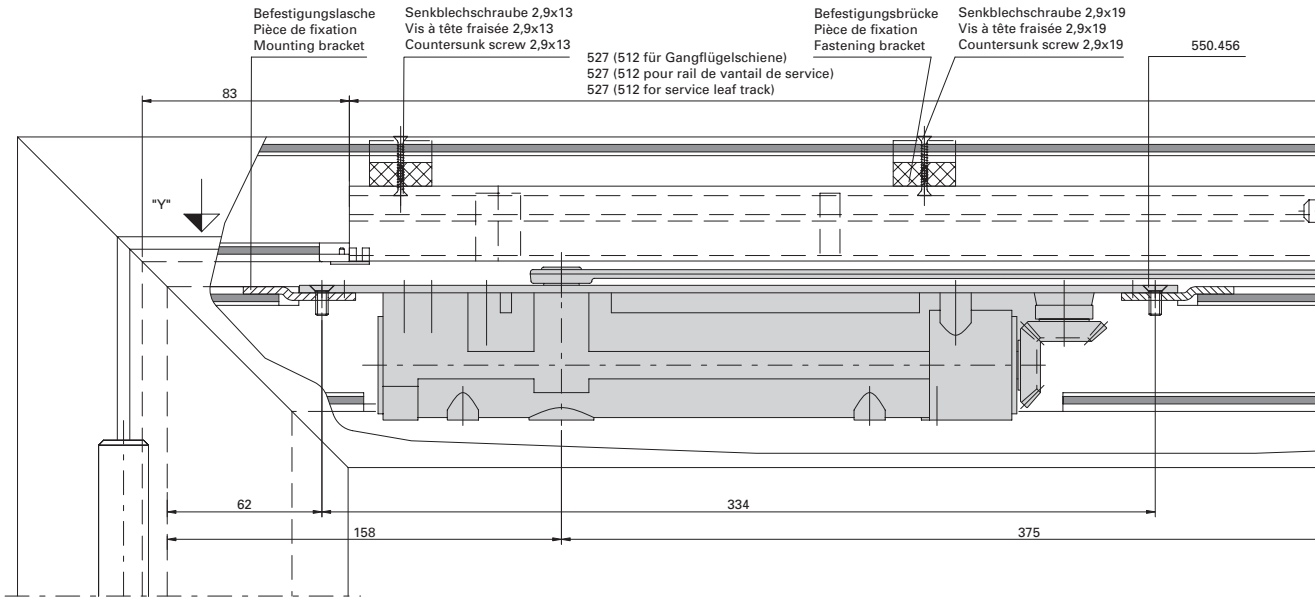

Zweiflügelige Türe
Integrierter Türschliesser ITS 96
550.380/550.667 (Grösse 3-6)

Porte à deux vantaux
Ferme-porte intégré ITS 96
550.380/550.667 (Force 3-6)

Double leaf door
Integrated door closer ITS 96
550.380/550.667 (Size 3-6)

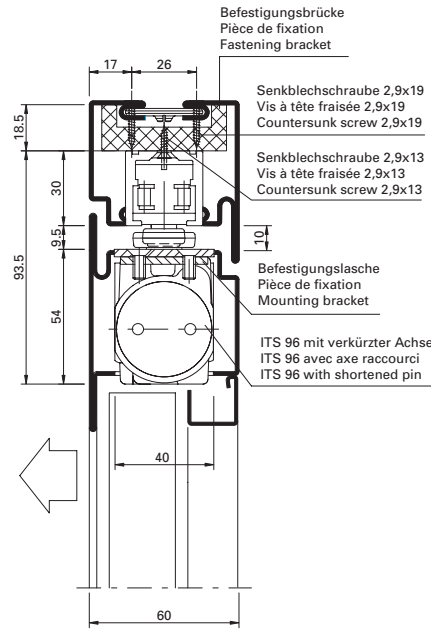
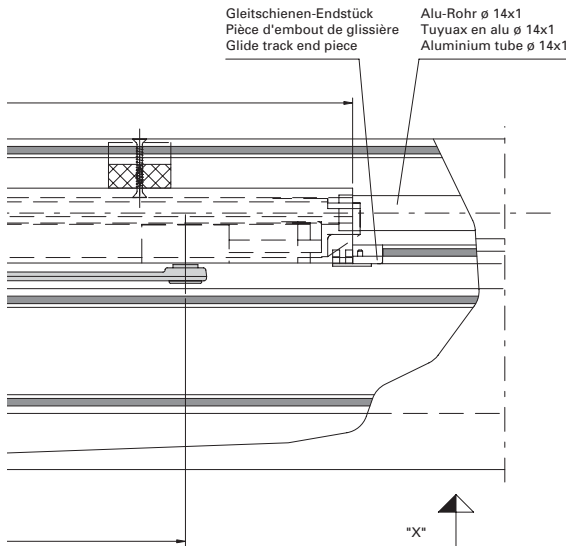

Max. Flügelgewicht: 180 kg
 Max. Gangflügel FFB (GF) > 1370 mm
 Max. Standflügel FFB (SF) > 1320 mm

Min. Gangflügel FFB (GF) > 760 mm
 Min. Standflügel FFB (SF) > 670 mm

Max. Türöffnungswinkel: ca. 120°
 (abhängig von Türkonstruktion)
 Türstopper verwenden

Bitte die technischen Hinweise
 von Dorma beachten!

Poids vantail max. 180 kg

Max. vantail de service FFB (GF) > 1370 mm
 Max. vantail semi-fixe FFB (SF) > 1320 mm

Min. vantail de service FFB (GF) > 760 mm
 Min. vantail semi-fixe FFB (SF) > 670 mm

Angle d'ouvrant max. env. 120°
 (en fonction de la construction de la porte)
 Utiliser un arrêt de porte

Respecter les données techniques
 de Dorma!

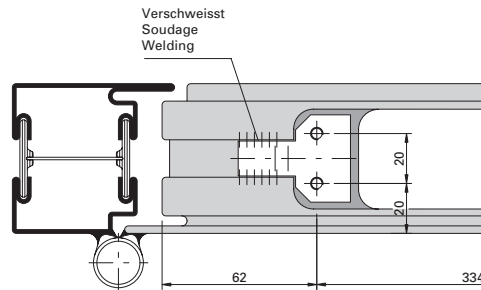
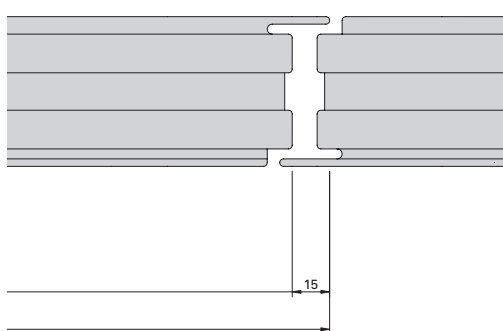

Max. leaf weight 180 kg

Max. access leaf FFB (GF) > 1370 mm
 Max. secondary leaf FFB (SSF) > 1320 mm

Min. access leaf FFB (GF) > 760 mm
 Min. secondary leaf FFB (SSF) > 670 mm

Max. door opening angle: approx. 120°
 (depending on door construction)
 Use door stop

Please refer to the guidelines
 provided by Dorma!

Dargestellt: Standflügel DIN links /
 DIN rechts spiegelbildlich

Représenté: Vantail semi-fixe DIN gauche /
 DIN droite inversé

Illustrated: Secondary leaf DIN left /
 DIN right, mirror image

Alu-Rohr ø 14x1 (Länge: BFB - 1300 mm)
 Tuyaux en alu ø 14x1 (Longueur: BFB - 1300 mm)
 Aluminium tube ø 14x1 (Length: BFB - 1300 mm)



Abbildung:
 DORMA ITS 96 3-6 (Art.Nr. 550.380 bzw. 550.667) und Gleitschiene ohne
 elektromechanischer Feststellung DORMA G96 GSR (Art.Nr. 550.671).

Figure:
 DORMA ITS 96 3-6 (no. d'art. 550.380 resp. 550.667) et coulisses sans
 blocage électromécanique DORMA G96 GSR (no d'art. 550.671).

Drawing:
 DORMA ITS 96 3-6 (item no. 550.380 resp. 550.667) and glide rail without
 electro-mechanical catch DORMA G 96 GSR (item no. 550.671).

**Abstände Glasleisten-
 Befestigungsknöpfe 450.007/006**

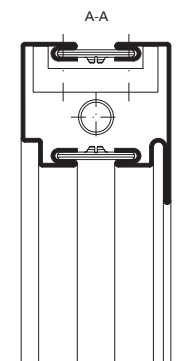
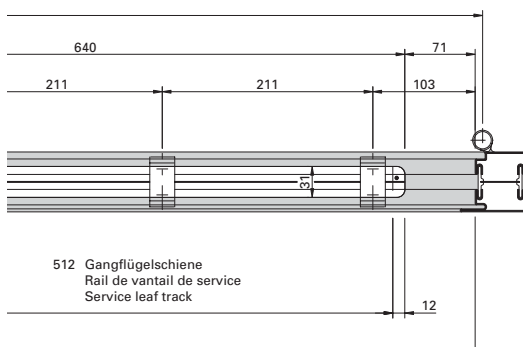
**Distance entre boutons de
 fixation 450.007/006**

**Distance between fastening
 studs 450.007/006**

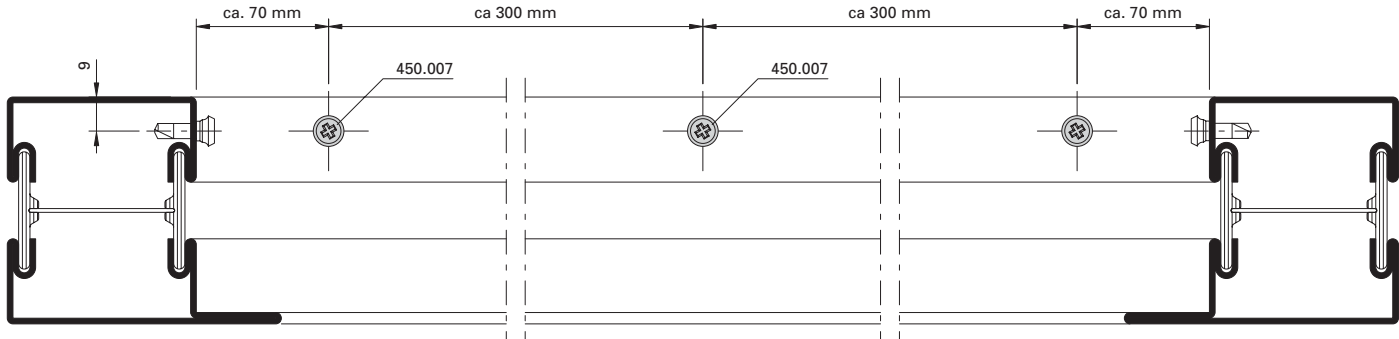

**Bestimmung der Distanzbänder
 und des Falzspiels**

**Détermination des bandes
 d'écartement et les jeu de feuillure**

**Determining packing strips and
 rebate allowance**

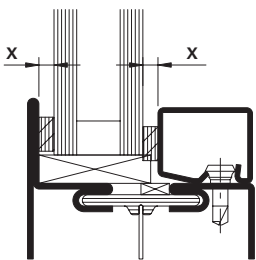

Stahl-Glasleiste
 Parcloses en acier
 Steel glazing bead

X:
 Distanzbanddicke =
 Fugenbreite

X + 2:
 Distanzbanddicke =
 Fugenbreite + 2 mm

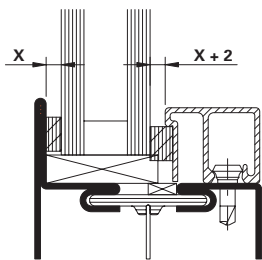

Aluminium-Glasleiste
 Parcloses en aluminium
 Aluminium glazing bead

X:
 Epaisseur de la bande d'écartement =
 Largeur de joint

X + 2:
 Epaisseur de la bande d'écartement =
 Largeur de joint + 2 mm

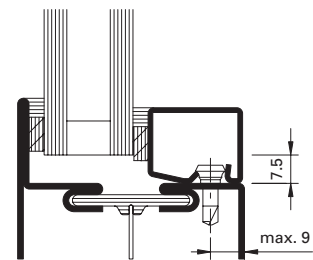

Falzspiel
 Jeu de feuillure
 Rebate allowance

X:
 Thickness of packing strip =
 Width of joint

X + 2:
 Thickness of packing strip =
 Width of joint + 2 mm

Betreffend Fugendimensionierung und Fugenausbildung verweisen wir auf die gültigen SZFF-Richtlinien 42.03 und DIN-Normen 18545, resp. auf die Richtlinien der Glashersteller.

En ce qui concerne le dimensionnement et la formation des joints nous renvoyons aux directives 42.03 de la CSFF et à la norme DIN 18545 actuellement en vigueur, respectivement aux directives du fabricant de verre.

Referring to joint dimensioning and joint form we refer you to the current SZFF-guidelines 42.03 and DIN standard 18545, respectively to the guidelines of glass manufacturer.

Ablaufschritte Glaseinbau

Procédure pour la pose des vitres

Steps in fitting glass panes

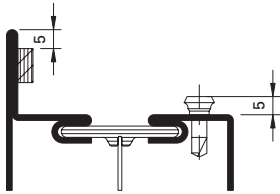

Distanzband auf Profillappen kleben
Coller la bande d'écartement sur la
battue du profilé
Attach packing strip to section flange

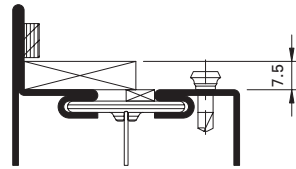

Glasklotz einsetzen
Poser la cale
Insert glazing block

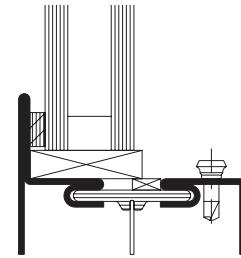

Glaselement einsetzen
Poser l'élément de vitrage
Insert glass pane

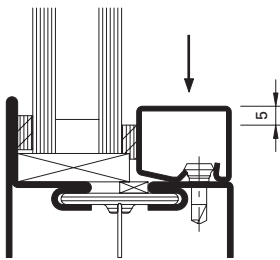

Glasleiste mit aufgeklebtem
Distanzband montieren
Clipser la parclose avec la bande
d'écartement collée
Clip the glazing bead with the
glued-on packing strip on one side

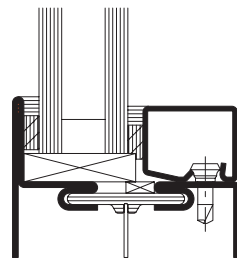

Fugen innen und aussen versiegeln
Sceller le joint intérieur et extérieur
Seal the joint inside and outside

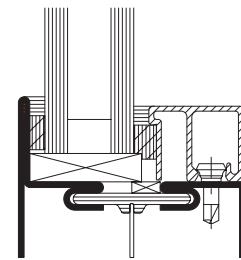

Situation mit Alu-Glasleiste
Situation avec parclose en aluminium
Situation with aluminium glazing bead

Bedingt durch verschiedene Toleranzen (Profile, Glasleisten, Anordnung Befestigungsknöpfe, Distanzbänder und Glaselemente) empfehlen wir, die Wahl der Distanzbänder vorgängig an einem Element zu prüfen.

A cause des différentes tolérances (profilés, parcloses, disposition boutons de fixation, bandes de distance et éléments vitrés) nous recommandons d'effectuer un essai préalable avec la bande de distance choisie sur un élément.

Owing to variations in the tolerances (profiled sections, glazing beads, layout of coupling studs, packing strips and glazing) it is advisable to check your choice of packing strips on an infill panel beforehand.

**Abstände Befestigungsfeder 450.022
 und Befestigungsknöpfe 450.020**

**Distance entre ressort de fixation
 450.022 et boutons de fixation 450.020**

**Distance between fastening springs
 450.022 and fastening studs 450.020**

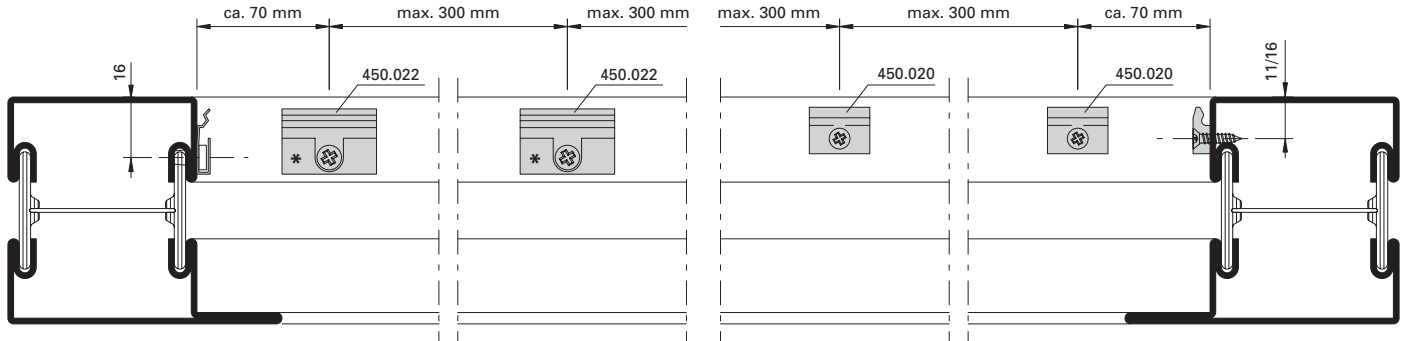

* Einbau mit Montagehebel
 499.102

* Montage avec
 levier de montage 499.102

* Installation with
 assembly lever 499.102

**Bestimmung der Distanzbänder
 und des Falzspiels**

**Détermination des bandes
 d'écartement et les jeu de feuillure**

**Determining packing strips and
 rebate allowance**

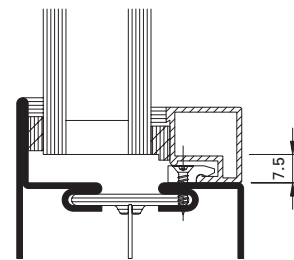
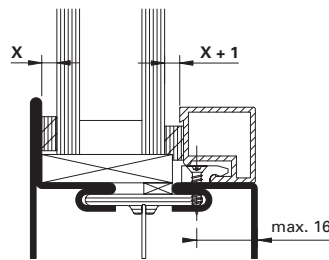
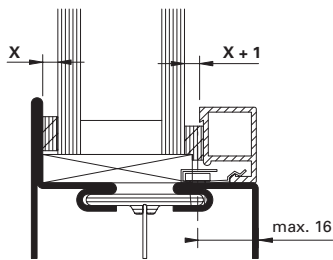

Befestigungsfeder 450.022
 Ressort de fixation 450.022
 Fastening spring 450.022

Knopf 450.020 / Schraube 450.021
 Bouton 450.020 / Vis 450.021
 Stud 450.020 / Screw 450.021

Falzspiel
 Jeu de feuillure
 Rebate allowance

X:
 Distanzbanddicke =
 Fugenbreite

X + 1:
 Distanzbanddicke =
 Fugenbreite + 1 mm

X:
 Epaisseur de la bande d'écartement =
 Largeur de joint

X + 1:
 Epaisseur de la bande d'écartement =
 Largeur de joint + 1 mm

X:
 Thickness of packing strip =
 Width of joint

X + 1:
 Thickness of packing strip =
 Width of joint + 1 mm

Betreffend Fugendimensionierung und Fugenausbildung verweisen wir auf die gültigen SZFF-Richtlinien 42.03 und DIN-Normen 18545, resp. auf die Richtlinien der Glashersteller.

En ce qui concerne le dimensionnement et la formation des joints nous renvoyons aux directives 42.03 de la CSFF et à la norme DIN 18545 actuellement en vigueur, respectivement aux directives du fabricant de verre.

Referring to joint dimensioning and joint form we refer you to the current SZFF-guidelines 42.03 and DIN standard 18545, respectively to the guidelines of glass manufacturer.

Ablaufschritte Glaseinbau

Procédure pour la pose des vitres

Steps in fitting glass panes

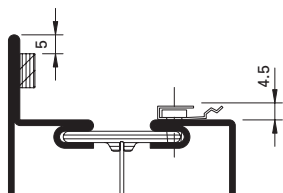

Distanzband auf Profillappen kleben
Coller la bande d'écartement sur la
battue du profilé
Attach packing strip to section flange

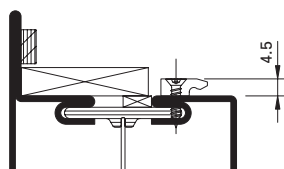

Glasklotz einsetzen
Poser la cale
Insert glazing block

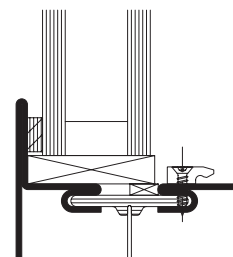

Glaselement einsetzen
Poser l'élément de vitrage
Insert glass pane

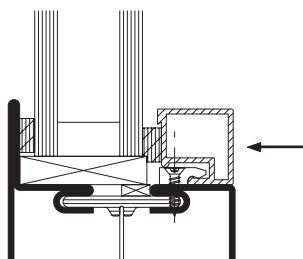

Glasleiste mit aufgeklebtem
Distanzband montieren
Clipser la parclose avec la bande
d'écartement collée
Clip the glazing bead with the
glued-on packing strip on one side

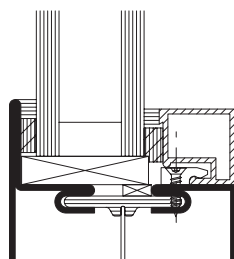

Fugen innen und aussen versiegeln
Sceller le joint intérieur et extérieur
Seal the joint inside and outside

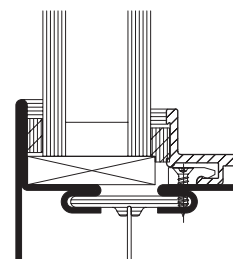

Situation mit Alu-Glasleiste
Situation avec parclose en aluminium
Situation with aluminium glazing bead

Bedingt durch verschiedene Toleranzen (Profile, Glasleisten, Anordnung Befestigungsknöpfe, Distanzbänder und Glaselemente) empfehlen wir, die Wahl der Distanzbänder vorgängig an einem Element zu prüfen.

A cause des différentes tolérances (profilés, parcloses, disposition boutons de fixation, bandes de distance et éléments vitrés) nous recommandons d'effectuer un essai préalable avec la bande de distance choisie sur un élément.

Owing to variations in the tolerances (profiled sections, glazing beads, layout of coupling studs, packing strips and glazing) it is advisable to check your choice of packing strips on an infill panel beforehand.

Verdecktliegende Glasfalzbelüftung
Festverglasung

Aération non visible des feuillures
à verre pour vitrage fixe

Concealed glazing rebate ventilation
Fixed glazing

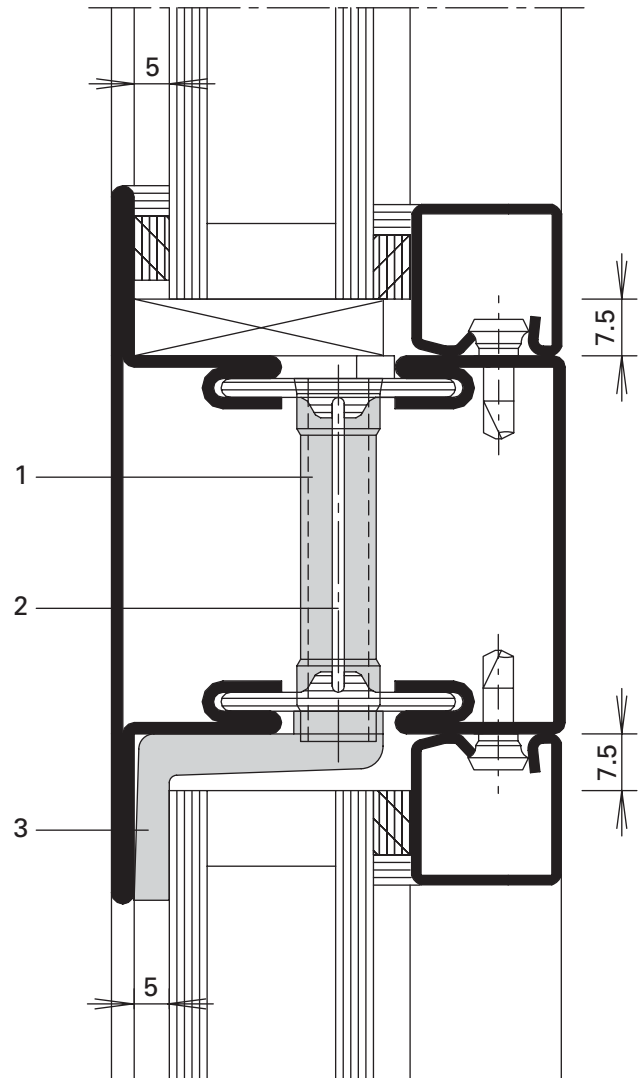
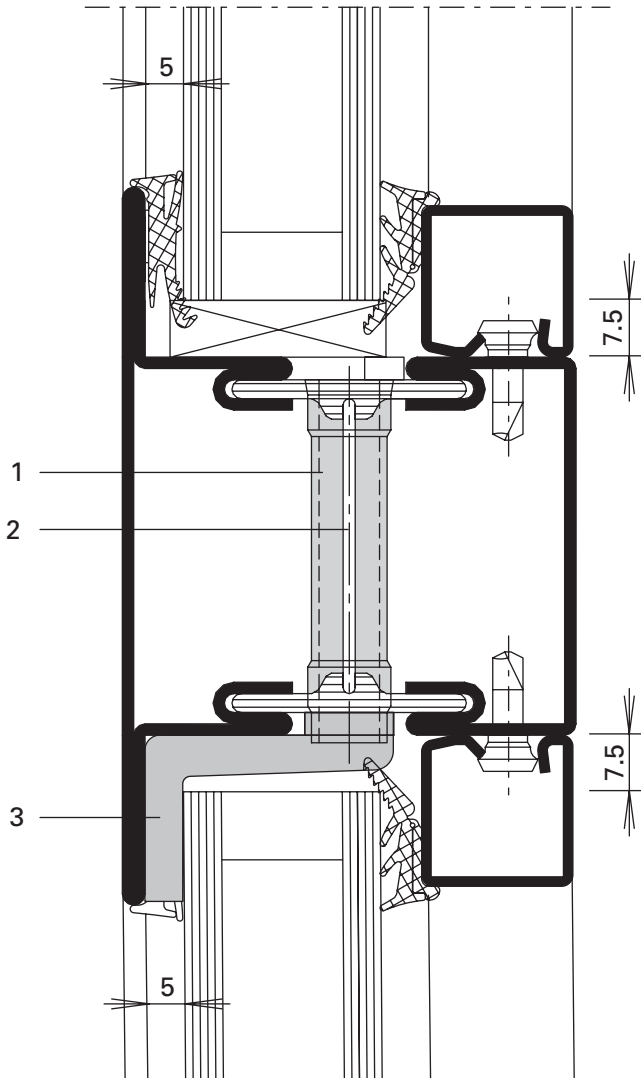

- Pos. Artikel
- 1 Belüftungsrohr (450.042)
 - 2 Alu-Blende
 - 3 Belüftungswinkel (450.044/052)

- Pos. Article
- 1 Tube de ventilation (450.042)
 - 2 Ecran en alu
 - 3 Equerre de ventilation (450.044/052)

- Ref. Article
- 1 Ventilation tube (450.042)
 - 3 Aluminium cover
 - 2 Ventilation angle (450.044/052)

Verarbeitungshilfen:

- 499.322 Bohrlehre Belüftungsrohr
- 499.323 Montagewerkzeug

Outils d'usinage

- 499.322 Gabarit de perçage pour tube de ventilation
- 499.323 Outil de montage

Assembly tools:

- 499.322 Drilling template for ventilation tube
- 499.323 Fitting tool

Bei Bedarf stellen wir Ihnen gerne die Verarbeitungs- und Montagerichtlinien zu.

Sur demande, nous vous ferons parvenir les instructions pour l'usinage et montage.

We will be pleased to send you the fabrication and installation instructions on request.

Anordnung
verdeckliegende Glasfalzbelüftung
Festverglasung

Disposition aération non visible
de feuillure pour verre
Vitrage fixe

Location of concealed
glazing rebate ventilation
Fixed glazing

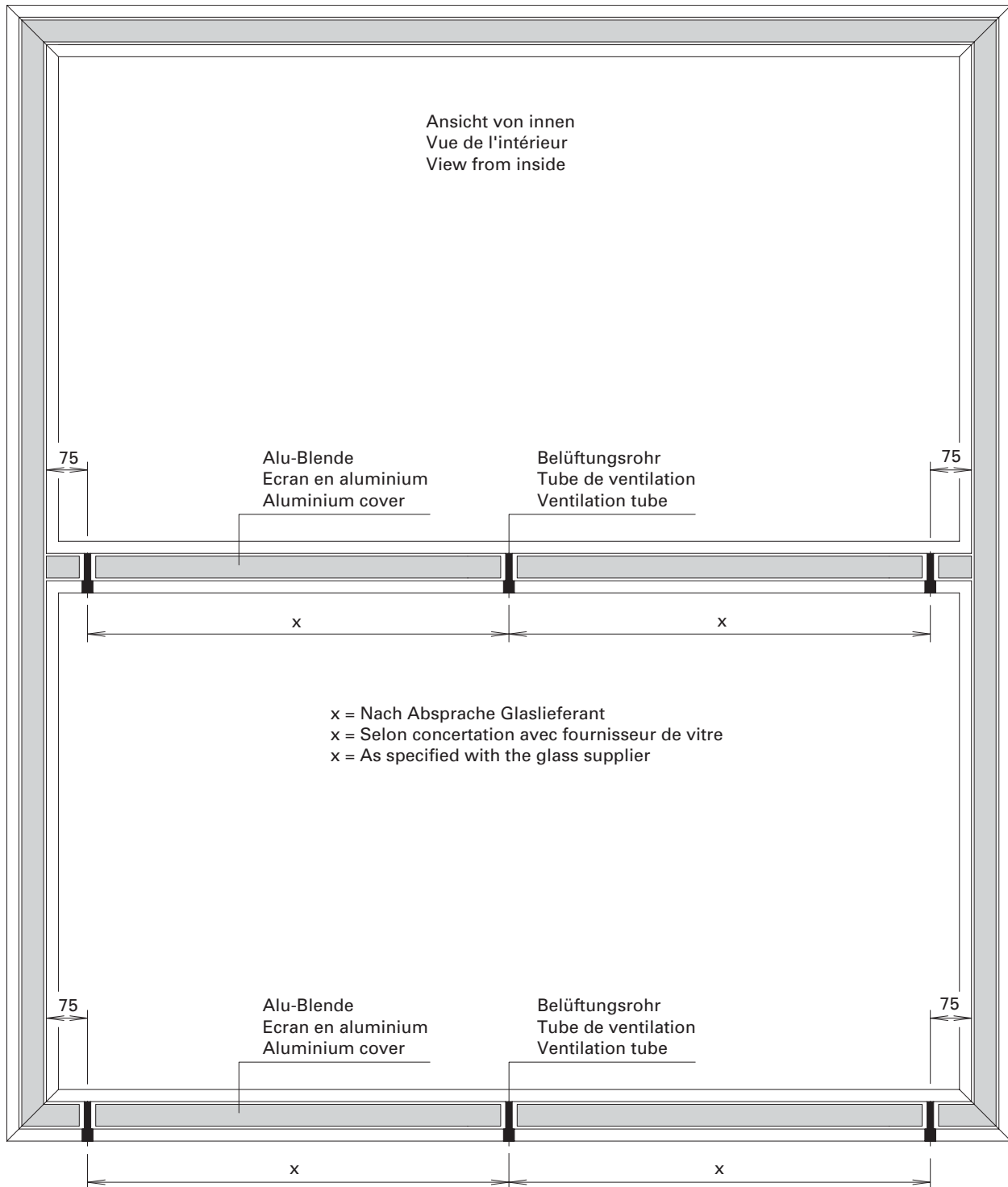

Allgemeine Hinweise

Bezüglich Verarbeitung von Edelstahl-Profilen verweisen wir auch auf die Dokumentationen der Informationsstelle Edelstahl Rostfrei, Postfach 102205, DE-40013 Düsseldorf (www.edelstahl-rostoffrei.de).

Korrosionsbeständigkeit von Edelstahl

Durch die Zulegierung von Chrom wird auf der Stahloberfläche eine dünne passive Oberflächendeckschicht aus Chromoxygen erreicht. Dies bedeutet, dass der Stahl nicht mit den Luftbestandteilen reagiert, er ist passiv. Dadurch sind Edelstähle gegen zahlreiche aggressive Medien beständig und bedürfen keines weiteren Oberflächenschutzes.

Wird diese Passivschicht mechanisch zerstört, so bildet sich diese erneut, sofern Sauerstoff (Luft) oder andere oxydierende Medien vorhanden sind. Wird diese Schutzschicht jedoch unter Einwirkung aggressiver Medien zerstört, so beginnt der Korrosionsvorgang.

Interkristalline Korrosion

Interkristalline Korrosion entsteht bei Wärmebehandlungen und Schweissvorgängen (In der Nähe der Schweissnaht = Wärmeeinflusszone). Durch die Ausscheidung der Chromcarbide kommt es in der Umgebung zu einer Verarmung des für die Korrosionsbeständigkeit wichtigen Elementes «Chrom».

Zu beachten:

- Richtige Werkstoffwahl (niedriger C-Gehalt)
- Anlauffarben infolge Wärmebehandlung bearbeiten

Remarques générales

En ce qui concerne la mise en oeuvre des profilés en acier inoxydable, nous renvoyons aux documentations du centre d'informations sur l'acier inoxydable «Informationsstelle Edelstahl Rostfrei», Case postale 10 22 55, DE 40103 Düsseldorf (www.edelstahl-rostoffrei.de).

Résistance à la corrosion de l'acier inoxydable

Grâce à l'ajout de chrome dans l'alliage, on obtient une mince couche superficielle passive de chromoxygène sur la surface de l'acier. Cela signifie que l'acier ne réagit pas avec les composants de l'air: il est passif. Les aciers inoxydables sont ainsi résistants contre de nombreux fluides agressifs et ne requièrent aucune protection de surface supplémentaire.

Si la couche passive est mécaniquement détruite, celle-ci se reconstitue dès que l'oxygène (air) ou d'autres fluides oxydants sont présents. Si cette couche protectrice est détruite sous l'influence de fluides corrosifs, alors le processus de corrosion commence.

Corrosion inter cristalline

La corrosion inter cristalline apparaît lors des traitements thermiques et des opérations de soudage (à proximité du cordon de soudure = zone d'influence thermique).

En raison du rejet de carbure de chrome, l'environnement est soumis à un appauvrissement de l'élément «chrome» important pour la résistance à la corrosion.

à observer:

- bon choix de matériaux (faible teneur en C)
- traiter les couleurs de ternissement suite à un traitement thermique

General Information

With regard to the processing of stainless steel sections, we should also like to draw your attention to the publications of the Stainless Steel Information Centre, Postfach 10 22 55, DE-40103 Düsseldorf (www.edelstahl-rostoffrei.de)

Corrosion resistance of stainless steel

The alloying of chromium cause a thin, passive surface layer of chromium oxide to form on the surface of the steel. This means that the steel does not react with any air constituents, i.e. the steel is passive. This property makes stainless steels resistant to numerous aggressive media and negates the need for any further surface protection.

If this layer is destroyed mechanically, it will simply reform, provided that oxygen (air) or other oxidative media are present. If this protective layer is nevertheless destroyed by the exposure to aggressive media, then the corrosion process will begin.

Intercrystalline corrosion

Intercrystalline corrosion takes place during heat treatments and welding. (In the vicinity of the weld seam = heat-affected zone.)

The deposition of chromium carbide leads to a depletion of chromium – an element important for corrosion resistance – in this area.

Take note:

- Correct selection of material (low C-content)
- Process temper colours resulting from heat treatment

Fremdrost

Unter Fremdrost versteht man Ablagerungen von Rostteilchen, die nicht an der betreffenden Stelle entstanden sind, sondern von irgendwo anders hinzugetragen wurden. Fremdrost tritt bevorzugt auf bei nichtgetrennter Lagerung und Verarbeitung von unlegiertem Stahl und Edelstahl. Aber auch Werkzeugabrieb kann zu Fremdrost führen. Durch Ablagerungen von Fremdrost können die Bedingungen für Spaltkorrosion erfüllt sein.

Zu beachten:

- Verarbeitung und Lagerung von Edelstahl und unlegiertem Stahl in getrennten Räumen.
- Werkzeuge nur für Edelstahl verwenden (keine Berührung mit unlegiertem Stahl).

Kontaktkorrosion

Kontaktkorrosion ist eine Korrosionsart, welche auftreten kann, wenn sich zwei unterschiedliche metallische Werkstoffe in Anwesenheit eines flüssigen Mediums, das als Elektrolyt wirkt, in Kontakt befinden. Der weniger edle Werkstoff (Anode) wird an der Kontaktstelle angegriffen und geht in Lösung. Der edlere Werkstoff (Kathode) wird nicht angegriffen. Als Elektrolyt kommen alle leitenden Flüssigkeiten in Frage, wobei schon ein kondensierter Flüssigkeitsfilm den Korrosionsangriff auslösen kann.

Kontaktkorrosion ist besonders dann kritisch, wenn die Oberfläche des edleren Werkstoffes gross ist im Verhältnis zur Oberfläche des weniger edleren Werkstoffes. Typisches Beispiel: Edelstahl Rostfrei-Schrauben an Aluminium-Teilen vermeiden Kontaktkorrosion.

Zu beachten:

- Werkstoff-Kombinationen richtig wählen
- Beide Werkstoffe gegeneinander isolieren
- Reinigungs- und Pflegehinweise beachten

Rouille erratique

On entend par rouille erratique les dépôts de particules de rouille qui ne sont pas apparus sur l'endroit concerné, mais ont été «importés» d'ailleurs. La rouille erratique apparaît de préférence en cas de stockage et de mise en œuvre non séparés d'acier non allié et d'acier inoxydable. Les abrasions d'outils aussi peuvent provoquer l'apparition de rouille erratique. Les dépôts de rouille erratique peuvent remplir les conditions d'apparition de corrosion en fissures.

à observer:

- mise en œuvre et stockage d'acier inoxydable et d'acier non allié dans des locaux séparés,
- utiliser des outils uniquement pour l'acier inoxydable (aucun contact avec de l'acier non allié).

Corrosion par contact

La corrosion par contact est un type de corrosion pouvant apparaître lorsque deux matériaux métalliques différents se trouvent en contact en présence d'un fluide liquide agissant comme électrolyte. Le matériau moins noble (anode) est attaqué au point de contact et se dissout. Le matériau plus noble (cathode) n'est pas attaqué. Tous les liquides conducteurs peuvent agir comme de l'électrolyte, un film de liquide condensé pouvant suffire à déclencher l'attaque de corrosion.

La corrosion par contact est particulièrement critique lorsque la surface du matériau plus noble est importante en comparaison avec la surface du matériau moins noble. Exemple typique: des vis en acier inoxydable sur des pièces en aluminium évitent la corrosion par contact.

à observer:

- bien choisir la combinaison de matériau
- isoler les deux matériaux l'un par rapport à l'autre
- observer les indications de nettoyage et d'entretien

Extraneous rust

Extraneous rust is taken to mean any deposits of rust particles that have not originated at the affected area, but have been transported there from somewhere else. Extraneous rust tends to occur when plain steel and stainless steel are not stored and processed separately. Even fines from tools can lead to extraneous rust. Deposits of extraneous rust can lead to conditions conducive to gap corrosion.

Take note:

- Process and store stainless and plain steel in separate areas.
- Only use tools for stainless steel (no contact with plain steel).

Contact corrosion

Contact corrosion is a type of corrosion that can occur when two different metallic materials come into contact with one another in the presence of a liquid medium that acts as an electrolyte. The less inert material (anode) is attacked at the point of contact and goes into solution. The more inert material (cathode) is not attacked. All conductive liquids can be considered as electrolytes; i.e. even a condensed film of liquid can lead to a corrosion attack.

Contact corrosion becomes particularly critical if the surface area of the more inert material is large in comparison with the less inert material. A typical example: Stainless steel screws in aluminium parts avoid contact corrosion.

Take note:

- Select material combinations correctly
- Isolate both materials from one another
- Heed cleaning and care instructions

Werkstoff 1.4401 (X5CrNiMo17-12-2)

Der Begriff Edelstahl Rostfrei kennzeichnet eine Gruppe von über 100 nicht rostenden und säurebeständigen Stählen. Über Jahrzehnte wurde eine Vielzahl von verschiedenen Legierungen entwickelt, die für die unterschiedlichsten Anwendungen die jeweils besten Eigenschaften bieten.

Der von uns gelieferte Werkstoff Nr. 1.4401 (X5CrNiMo17-12-2) ist ein Chrom-Nickel-Molybdän-Stahl mit erhöhter Korrosionsbeständigkeit. Er ist für den Einsatz in Industrielatmosphäre sowie in küstennahen Gebieten geeignet.

Lieferformen

Janisol-Edelstahl-Profile

Oberfläche walzblank 2B EN 10088 (IIIc DIN 17440/41)

Auf Wunsch Sichtflächen geschliffen

Edelstahl-Glasleisten

Oberfläche walzblank 2B EN 10088 (IIIc DIN 17440/41)

Auf Wunsch Sichtflächen geschliffen

Lagerung

Sämtliche Systemkomponenten in Edelstahl müssen von Stahlprofilen getrennt und trocken gelagert werden. Ansonsten besteht die Gefahr von Fremdrost-Bildung auf den Edelstahl-Oberflächen. Bei der Lagerung der Edelstahl-Profile ist unbedingt darauf zu achten, dass die Einlagerung der Profile sorgfältig erfolgt. Zwecks Vermeidung von Kratzern, Eindringen oder gar Deformationen empfehlen wir Zwischenlager aus Holz oder Kunststoff.

Die Entnahme der Profile aus den Lagergestellen darf nur durch Herausheben erfolgen (nicht längsseitig herausziehen).

Matériau 1.4401 (X5CrNiMo17-12-2)

Le terme acier inoxydable inox caractérise un groupe de plus de 100 aciers non oxydables et résistant aux acides. Au cours des décennies, une multitude d'alliages différents offrant les meilleures propriétés pour les applications les plus diverses a été développée.

Le matériau que nous fournissons, no de matériau 1.4401 (X5CrNiMo17-12-2) est un acier chrome nickel molybdène avec une résistance accrue contre la corrosion.

Il se prête à l'utilisation dans les atmosphères industrielles ainsi que les régions proches du littoral.

Formes de livraison

Profils Janisol – acier inoxydable

Surfaces laminé blanc 2B EN 10088 (IIIc DIN 17440/41)

Surfaces visibles polies sur demande

Parcloses en acier inoxydable

Surface laminé blanc 2B EN 10088 (IIIc DIN 17440/41)

Surfaces visibles polies sur demande

Stockage

Tous les composants du système en acier inoxydable doivent être stockés au sec et séparés des profilés en acier. Il y a autrement un risque de formation de rouille erratique sur les surfaces en acier inoxydable. Lors du stockage des profilés en acier inoxydable, veiller impérativement à ce que le stockage des profilés soit effectué avec soin. Afin d'éviter les rayures, enfoncements ou déformations, nous recommandons l'utilisation de paliers intermédiaires en bois ou en plastique. Les profilés doivent être retirés hors des rayons de stockage uniquement en les soulevant (ne pas les extraire dans le sens de la longueur).

Material 1.4401 (X5CrNiMo17-12-2) (Grade 316)

The term stainless, stainless steel refers to a group of over 100 non-rusting and acid-resistant steels. Over the decades, a number of different alloys have been developed that offer excellent properties for a wide range of different applications.

The material we supply, i.e. material no. 1.4401 (X5CrNiMo17-12-2) is a chromium-nickel-molybdenum steel with raised corrosion resistance. It is suitable for use in industrial environments as well as in coastal regions.

Supply condition

Janisol stainless steel sections

Surface bright-rolled 2B EN 10088 (IIIc DIN 17440/41)

Visible surfaces polished on request

Stainless steel glazing beads

Surface bright-rolled 2B EN 10088 (IIIc DIN 17440/41)

Visible surfaces polished on request

Storage

All system components made from stainless steel must be stored under dry conditions and away from other steel sections. Otherwise, the risk of extraneous rust formation will exist on the surface of the stainless steel. When storing stainless steel sections, please ensure that all movement of the sections is carried out carefully. We recommend the use of timber or plastic spacers and supports for the avoidance of scratches, indentations and even deformations. The removal of sections from storage centres should only take place by lifting (do not pull out along the length of the section).

Verarbeitung

Allgemeine, dem Fachbetrieb und Fachhandwerk bekannte Verarbeitungshinweise für Edelstahl werden vorausgesetzt und deshalb nicht mehr speziell erwähnt. Im Übrigen verweisen wir auch auf die speziellen Dokumentationen der Informationsstelle Edelstahl Rostfrei in Düsseldorf/D.

Zuschnitt

Für das Zuschneiden von Edelstahl-Profilen sind Sägeblätter aus Schnellarbeitsstahl (HSS) mit feiner Zahnung zu verwenden. Zwecks Vermeidung von Korrosionsbildung bei Edelstahl dürfen diese nicht für unlegierten Stahl eingesetzt werden.

Auf die Schnittgeschwindigkeiten, den Vorschub und gute Kühlung ist besonders zu achten. Die Emulsions-Flüssigkeit darf keine ferritischen Bestandteile (z.B. Sägespäne etc.) enthalten.

Im weiteren ist darauf zu achten, dass die Auflagestellen sauber sind und die Profile eben aufliegen. Janisol-Edelstahl-Profile werden mit eingeschobener Alu-Blende zugeschnitten. Um das Herausgleiten der Alu-Blende zu verhindern, wird diese vorgängig fixiert (z.B. mit Klemmzange).

Beim Zuschnitt dürfen die Profile nicht zerdrückt werden. Deshalb empfehlen wir bei Sägemaschinen mit pneumatischer oder hydraulischer Anpressung die **Einregulierung von Hand** vorzunehmen. Es empfiehlt sich, beim Spannen der Profile die **Jansen-Einspann-Unterlagen** (aus Aluminium) zu verwenden.

Zu beachten:

- Bei der Verarbeitung von geschliffenen Edelstahl-Profilen empfehlen wir diese vor dem Zuschnitt mit einer selbstklebenden Schutzfolie abzudecken, damit die Oberfläche während der Verarbeitung und Montage optimal geschützt ist.

Mise en œuvre

Nous considérons comme acquises les remarques générales de mise en œuvre de l'acier inoxydable connues des entreprises et des artisans spécialisés. C'est la raison pour laquelle elles ne feront plus l'objet de mentions spéciales. Nous renvoyons du reste aux documentations spéciales du centre d'informations sur l'acier inoxydable «Edelstahl Rostfrei» à Düsseldorf/D.

Débitage

Pour le débitage de profilés en acier inoxydable, utiliser des scies circulaires en acier à coupe rapide (HSS) à dents fines. Afin d'éviter la formation de corrosion sur l'acier inoxydable, ne pas les utiliser pour de l'acier non allié.

Veiller particulièrement aux vitesses de coupe, à l'avance et à un bon refroidissement. Le liquide d'émulsion ne doit contenir aucun composant ferritique (par exemple sciure etc.).

Veiller en outre à ce que les points d'appui soient propres et que les profilés soient allongés bien à plat. Les profilés en acier inoxydable Janisol sont découpés avec l'écran en alu en place. Afin d'éviter le glissement de l'écran en alu, celui-ci est préalablement fixé (par exemple avec une pince-étau).

Les profilés ne doivent pas être écrasés pendant le débitage. C'est la raison pour laquelle nous recommandons de **procéder à la régulation à la main** dans les cas de la pression pneumatique ou hydraulique. Il est recommandé, lors du serrage des profilés, d'utiliser des **supports Jansen** (en aluminium).

à observer:

- Lors de la mise en œuvre de profilés en acier inoxydable polis, nous recommandons de les recouvrir d'une feuille protectrice autocollante avant le débitage afin que la surface soit protégée de manière optimale pendant la mise en œuvre et le montage.

Processing

The general instructions accepted within the industry for processing stainless steel will apply, and therefore do not need to be specified in detail here. We would also draw attention to the special documents issued by the Stainless, Stainless Steel Information Centre in Düsseldorf/D.

Cutting

Fine-toothed blades made from high-speed steel (HSS) must be used to cut stainless steel profiles. To prevent corrosion on stainless steel, they must not be used for cutting plain steel.

Particular attention must be paid to cutting speeds, feed rate and good cooling. The emulsion liquid must not contain any ferritic constituents (e.g. swarf, etc.).

Furthermore, care must be taken to ensure that bearing surfaces are clean and the profiles lie flat. Janisol stainless steel profiles are cut with an inserted aluminium diaphragm. This is temporarily fixed in position (e.g. with a clamp) to prevent it from falling out.

The profiles must not be crushed during cutting. We therefore recommend that pressure is **regulated by hand** when using sawing machines with pneumatic or hydraulic contact pressure. It is recommended that **Jansen clamping supports** (in aluminium) are used to hold the profiles in position.

Take note:

- When processing ground stainless steel profiles, we recommend that you cover these with self-adhesive protective film before cutting, so that the surface is fully protected during processing and assembly.

Bohren

Zum Bohren von Edelstahl sind Spiralbohrer aus Schnellarbeitsstahl (HSS) einzusetzen. Die Bohrer müssen immer scharf geschliffen sein. Es empfiehlt sich, die Bohrzentren nicht anzukörnen, weil dadurch eine Kaltverfestigung verursacht wird.

Zu beachten:

Wenn immer möglich Jansen-Bohrlehren einsetzen.

Fräsen

Zum Fräsen von Edelstahl eignen sich Fräser mit stark hinterschnittenen Schneiden und breiten, stark gewendelten Spannuten aus Schnellarbeitsstahl (HSS) oder mit Hartmetall bestückt.

Schweißen

Für das Schweißen von Edelstahl lassen sich praktisch alle in der Praxis üblichen Schweißverfahren einsetzen. Für unsere dünnwandigen Edelstahl-Profile (1,5 mm) eignet sich die WIG/TIG-Schweißung besonders. Das Schweißergebnis hängt wesentlich von der Nahtvorbereitung ab. Die Schweißstellen resp. Schnittkanten dürfen keine Verunreinigungen durch Fette, Öle oder andere organische Stoffe aufweisen. Diese könnten zu Aufkohlungen und Einschlüssen in der Schweißnaht führen. Die Profile sind im Schweißbereich (z.B. Gehrung) besonders sorgfältig und fest einzuspannen.

Gegenüber den unlegierten Stählen sind folgende Abweichungen zu beachten:

- ein höherer Wärmeausdehnungskoeffizient (ca. 50%)
- niedrigere Wärmeleitfähigkeit
- der elektrische Widerstand ist 6 x grösser

Perçage

Pour percer l'acier inoxydable, utiliser des forets hélicoïdaux en acier à coupe rapide (HSS). Les forets doivent toujours être bien aiguisés. Il est recommandé de ne pas amorcer les centres de perçage, ce qui provoquerait un écrouissage.

à observer:

Dans la mesure du possible, toujours utiliser des gabarits de perçage Jansen.

Fraisage

Des fraises avec des lames fortement dépouillées et de larges goujures fortement tournées en acier à coupe rapide (HSS) ou dotées de métal dur se prêtent au fraisage de l'acier inoxydable.

Souder

Pratiquement tous les procédés de soudage courants dans la pratique peuvent être utilisés pour souder l'acier inoxydable. Le soudage à l'arc TIG est particulièrement approprié pour nos profilés en acier inoxydable aux parois minces (1,5 mm). Le résultat de soudage dépend essentiellement de la préparation avant soudage. Les points de soudage ou les arêtes de coupe ne doivent présenter aucune souillure par de la graisse, de l'huile ou autres substances organiques. Celles-ci pourraient provoquer des carburations et des inclusions dans le cordon de soudure. Les profilés doivent être solidement et soigneusement serrés dans la zone de soudage (par exemple onglet).

Par rapport aux aciers non alliés, les divergences possibles sont à observer:

- un coefficient de dilatation thermique plus élevé (environ 50%)
- conductibilité thermique plus faible
- résistance électrique 6 x plus élevée

Drilling

High-speed steel (HSS) twist drills are to be used to drill stainless steel. The drills must always be kept sharp. It is not advisable to mark drill centres with a centre punch as this will cause cold hardening.

Take note:

Use Jansen drill templates whenever possible.

Milling

Milling machines with heavily undercut cutting edges and wide, well turned flutes made from high-speed steel (HSS) or hard metal are suitable for milling stainless steel.

Welding

Virtually all conventional welding techniques can be used to weld stainless steel. TIG welding is particularly suitable for our thin-walled stainless steel profiles (1.5 mm). The weld result depends largely on the seam preparation. Welded surfaces and/or cut edges must not be soiled by grease, oils or other organic substances, as this may lead to carbonisation and occlusions in the weld seam. The profiles must be carefully and securely clamped in the weld area (e.g. mitre joint).

The following differences by comparison with plain steels are to be observed:

- A higher thermal expansion coefficient (approx. 50%)
- Lower thermal conductivity
- The electrical resistance is 6 x greater

Empfehlungen für einwandfreie
Edelstahl-Schweißungen:

- Wärmeabführung durch eine Kupferschiene (kann gleichzeitig als Schweißlehre verwendet werden)
- mit niedriger Streckenenergie schweißen
- mit Vorrichtungen schweißen (Jansen-Schweisstisch)
- in kurzen Abständen heften

Durch das Schweißen entstandene Spritzer, Zunder und Anlauffarben sind vom Werkstück sauber zu entfernen, da sonst an diesen Stellen Korrosion auftreten kann.

Mechanische Schweißnaht-Nachbehandlung

Für die mechanische Nachbehandlung von Schweißstellen kommen Bürsten, Schleifen oder Strahlen in Betracht. Die Schleifwerkzeuge müssen eisenfrei sein und dürfen vorher nicht für unlegierte Stähle verwendet worden sein. Hierfür verwendet man vorwiegend Handschleifmaschinen mit Schleifscheiben oder Schleifsteinen. Es ist darauf zu achten, dass die Schleifgeschwindigkeit 50 m/s nicht überschreitet, weil sich sonst örtliche Erwärmungen bilden könnten. Die gestrahlte, metallisch blanke Oberfläche sollte anschließend gebeizt werden. Es wird dadurch eine höhere Korrosionsbeständigkeit erzielt.

Chemische Schweißnaht-Nachbehandlung

Für die chemische Nachbehandlung von Schweißstellen (Anlauffarben und Zunder) verwendet man handelsübliche Beizpasten oder Beizgels. Säurereste dürfen nicht auf den gebeizten Teilen zurückbleiben (besonders zu beachten bei Spalten und Hohlräumen). Nach der Beizbehandlung muss deshalb mit Wasser kräftig nachgespült werden.

Recommandations pour un soudage parfait de l'acier inoxydable:

- dissipation de la chaleur par un rail en cuivre (peut être simultanément utilisé comme gabarit de soudage)
- souder avec une faible énergie de soudage par unité de longueur
- souder avec des équipements (table de soudage Jansen)
- pointer à distances courtes

Les projections, calamines et couleurs de ternissement dues à la soudure doivent être proprement enlevées de la pièce, sans quoi de la corrosion peut apparaître à ces endroits.

Traitement ultérieur mécanique de cordon de soudure

Des brosses, meules ou sableuses peuvent être utilisées pour le traitement ultérieur mécanique de points de soudage. Les outils de meulage doivent être exempts de fer et ne doivent pas avoir été utilisés auparavant pour des aciers non alliés. On utilise pour cela essentiellement des meuleuses portatives avec des disques abrasifs ou des pierres à meule. Veiller à ce que la vitesse de meulage n'excède pas 40 m/s, des réchauffements locaux pouvant autrement se produire. La surface sablée, métallique et blanche doit être ensuite décapée. On obtient ainsi une résistance accrue à la corrosion.

Traitement ultérieur chimique de cordon de soudure

On utilise des pâtes ou des gels abrasifs pour le traitement chimique ultérieur de points de soudage (couleurs de ternissement et calamine). Les restes d'acides ne doivent pas rester sur les pièces décapées (à observer particulièrement dans le cas des fentes et des creux). Après le décapage, toujours rincer abondamment à l'eau.

Recommendations for perfect stainless steel welds:

- Heat removal via a copper rail (can double up as a weld template)
- Use a low applied welding energy per mm
- Use proper welding apparatus (Jansen welding table)
- Tack in short intervals

Splashes, oxides and discoloration produced by the welding process are to be totally removed from the workpiece to prevent corrosion at these points.

Mechanical weld-seam after treatment

Brushing, grinding and shot blasting are among the mechanical aftertreatments possible for weld surfaces. The grinding tools must be iron-free and must not have been previously used for plain steels. Hand grinding machines with grinding discs or stones are predominantly used. Care must be taken to ensure that the grinding speed does not exceed 40 m/s, because local hot spots may otherwise form. The blasted, mechanically bright surfaces should then be pickled to achieve a higher corrosion resistance.

Chemical weld-seam after treatment

Conventional pickling pastes or gels are used for the chemical aftertreatment of weld surfaces (to remove discoloration and oxides). No acid residues should remain on the pickled parts (particularly in cracks and cavities). After the pickling treatment, the part should therefore be thoroughly rinsed in water.

Oberflächenbehandlung

Zusätzliche Informationen und Hinweise bezüglich Oberflächenbehandlung finden Sie ebenfalls in den Publikationen der Informationsstelle Edelstahl Rostfrei, Postfach 10 22 55, DE-40103 Düsseldorf.

Schleifen/Polieren

Beim Schleifen/Polieren von Edelstahl ist auf Grund der geringeren Wärmeleitfähigkeit gegenüber unlegierten Stählen darauf zu achten, dass nicht mit zu grossem Anpressdruck gearbeitet wird, da das Material sonst wegen örtlicher Überhitzung anlaufen oder sich verwerfen könnte.

Die Schleifmittel (Schleifscheiben, Schleifbänder, Polierscheiben etc.) müssen eisenfrei sein, damit es nicht zu Fremdrost kommen kann.

Zu beachten:

- Für Edelstahl nur eisenoxydfreie Schleifmittel einsetzen
- Keine gleichzeitige Benützung für unlegierten Stahl
- Schleifgeschwindigkeit unter 40 m/s
- Dosierter Anpressdruck

Strahlen

Für die Herstellung einer matten, nicht richtungsorientierten Oberflächenstruktur gibt es mehrere Strahlmittel-Möglichkeiten: Glasperlen oder Glasbruch, Edelstahlkorn oder eisenfreier Quarzsand.

Zu beachten:

- Strahlmittel nur für Edelstahl verwenden, keine gleichzeitige Benützung für unlegierten Stahl.
- Strahlen kann bei offenen Profilen zu Deformationen führen

Traitement de surface

Vous trouverez des informations et des remarques supplémentaires sur le traitement de surface également dans les publications du centre d'information sur l'acier inoxydable «Informationsstelle Edelstahl Rostfrei», Case postale 10 22 55, DE 40103 Düsseldorf.

Meulage/polissage

Lors du meulage/polissage de l'acier inoxydable, veiller, en raison de la faible conductibilité thermique par rapport aux aciers non alliés, à ce que le travail ne se fasse pas avec une pression d'appui excessive: le matériau pourrait en effet se ternir ou se voiler en raison d'une surchauffe locale.

Les abrasifs (disques abrasifs, bandes abrasives, disques de ponçage etc.) doivent être non ferrugineux afin d'éviter l'apparition de rouille erratique.

à observer:

- pour l'acier inoxydable, utiliser uniquement des abrasifs exempts d'oxyde de fer
- pas d'utilisation simultanée pour de l'acier non allié
- vitesse de meulage inférieure à 40 m/s
- pression d'appui dosée

Sablage

Il existe plusieurs possibilités de sablage pour aboutir à une structure de surface matte, non directionnelle: billes ou débris de verre, grains d'acier inoxydable ou sable siliceux non ferrugineux.

à observer:

- Utiliser des agents de sablage destinés uniquement à l'acier inoxydable, pas d'utilisation simultanée pour de l'acier non allié.
- Le sablage peut provoquer des déformations dans le cas des profilés ouverts.

Surface treatment

Additional information and notes concerning surface treatment can be found in the publications of the Stainless Steel Information Centre, Postfach 10 22 55, DE-40103 Düsseldorf.

Grinding/Polishing

When grinding/polishing stainless steel, its low heat conductivity compared with plain steels means that care must be taken not to use excessive contact pressure, as the material may otherwise warp or tarnish due to local overheating. The grinding materials (grinding disks, abrasive belts, polishing disks) must not contain any iron, so that the risk of extraneous rust can be avoided.

Take note:

- Only use iron oxide free grinding materials for stainless steel
- No simultaneous use for non-alloyed steel
- Grinding speed, below 40 m/s
- Use moderate contact pressure

Abrasive blasting

There are several alternative blasting media that can be employed to generate a matt grade non-directional surface finish: glass beads or cullet, stainless steel grains or iron-free quartz sand.

Take note:

- Only use the blasting media for stainless steel, no simultaneous use for non-alloyed steel
- Blasting may cause deformations on open profiled sections

Oberflächenschutz

Besonders bei vorgängig geschliffenen Edelstahl-Profilen ist für die Verarbeitung und Montage ein Oberflächenschutz empfehlenswert. Für Profile eignen sich besonders Klebefolien, welche einfach aufzukleben und wieder abziehen sind.

Zu beachten:

- Schutz-Folien sind nur begrenzt haltbar
- Beklebte Profile möglichst rasch bearbeiten
- Schutz-Folien vor UV-Strahlung schützen
- Schutz-Folien nach der Montage sofort entfernen, vor allem bei der Witterung ausgesetzten Konstruktionen
- Nach dem Entfernen der selbstklebenden Schutz-Folie ist eine Grundreinigung unerlässlich (unsichtbare Kleberrückstände)

Reinigung/Pflege

Nach der Montage der Edelstahl-Elemente ist eine Erstreinigung (Baureinigung) durchzuführen, damit der Bau-schmutz gründlich entfernt wird. Auch Schutzschichten (z.B. Klebefolien, Schutzpapier, Abziehlacke bzw. Rückstände aus Haftkleber) müssen vollständig entfernt werden. Kalk- oder Zementmörtelspritzer sollten möglichst vor dem Erhärten mit einem Gummischaber, Holzspan oder Ähnlichem abgeschabt werden. Farbspritzer können mit Lösungsmittelreini-ger entfernt werden. Für die Reinigung werden meistens abrasiv wirkende Reinigungsmittel (enthalten weiche Polierkörner) oder saure Reinigungsmittel benutzt. Die Anweisungen der Hersteller sind besonders zu beachten.

Zusätzliche Informationen und Hinweise bezüglich Reinigung und Pflege finden Sie in den Publikationen der Informationsstelle Edelstahl Rostfrei, Postfach 10 22 55, DE-40103 Düsseldorf.

Protection de surface

Particulièrement dans le cas des profilés en acier inoxydable préalablement meulés, une protection de surface est recommandée pour la mise en œuvre et le montage; les films adhésifs se prêtent particulièrement aux profilés: faciles à coller et à retirer.

à observer:

- les feuilles protectrices n'ont qu'une durée de vie limitée
- mettre en œuvre les profilés collés aussi rapidement que possible
- protéger les feuilles protectrices des rayonnements UV
- enlever les feuilles protectrices immédiatement après le montage, surtout dans le cas des constructions exposées aux intempéries
- après le retrait de la feuille protectrice autocollante, un nettoyage poussé est indispensable (résidus de colle invisibles)

Nettoyage/entretien

Après le montage des éléments en acier inoxydable, un premier nettoyage (nettoyage de chantier) doit être effectué afin que les saletés du chantier soient soigneusement enlevées. Les couches de protection (par exemple les films adhésifs, le papier de protection, les vernis pelables ou le cas échéant les résidus de colle) doivent être entièrement enlevées. Les projections de chaux ou de mortier au ciment doivent être autant que possible enlevées avant le durcissement à l'aide d'une raclette en caoutchouc, copeau de bois ou similaire. Les projections de peinture peuvent être enlevées avec du diluant de nettoyage. Pour le nettoyage, on utilise généralement des produits de nettoyage à effet abrasif (contiennent des grains de ponçage mou) ou des produits de nettoyage acides. Veuillez respecter scrupuleusement les instructions du fabricant.

Vous trouverez des informations et des remarques supplémentaires sur le nettoyage et l'entretien dans les publications du centre d'informations sur l'acier inoxydable «Informations-stelle Edelstahl Rostfrei», Case postale 10 22 55, DE 40103 Düsseldorf.

Surface protection

Surface protection is recommended for processing and installation, especially where the stainless steel sections have already been ground. Adhesive films are particularly recommended for sections, as these are simple to stick on and pull off again.

Take note:

- Process sections to which adhesive films have been applied, as quickly as possible
- Guard protective films from UV radiation
- Remove protective films immediately after assembly, above all if the structure is exposed to the elements.
- Surface cleaning must be carried out after removal of the self-adhesive protective film (invisible adhesive remnants)

Cleaning/Care

In order to remove all construction dirt, a first cleaning (structure cleaning) must be carried out after assembly of the stainless steel elements. Any protective layers (e.g. adhesive films, protective paper, strip lacquers and adhesive remnants) must be completely removed. Splashes of lime or cement mortar should be scraped off before hardening if possible, using a squeegee, wood chip or similar. Paint splashes can be removed with a solvent cleaner. Cleaning agents with an abrasive action (contain soft polishing grains) or acidic cleaning agents are mostly used for cleaning. Particular note should be taken of the manufacturer's instructions.

Additional information and notes concerning cleaning and care can be found in the publications of the Stainless Steel Information Centre, Postfach 10 22 55, DE-40103 Düsseldorf.

Janisol-Türen
Janisol portes
Janisol doors

Inhaltsverzeichnis Sommaire Content		Janisol-Türen einbruchhemmend Janisol portes anti-effraction Janisol doors burglar resistant	
Systemübersicht Systembeschreibung Typenübersicht Allgemeine Hinweise	Sommaire du système Description du système Sommaire des types Remarques générales	Summary of system System description Summary of types General informations	118
Zubehör Beschlüge Verarbeitungshilfen	Accessoires Ferrures Outils d'usinage	Accessories Fittings Assembly tools	122
Schnittpunkte	Coupe de détails	Section details	132
Beispiele Anwendungsbeispiele Anschlüsse am Bau	Exemples Exemples d'application Raccordement au mur	Examples Examples of applications Attachment to structure	136
Beschlageinbau Verarbeitungs-Hinweise	Montage des ferrures Indications d'usage	Installation of fittings Assembly instructions	140
Artikelverzeichnis	Index des articles	Index of items	145
Alle Ausführungen dieser Dokumentation haben wir sorgfältig und nach bestem Wissen zusammengestellt. Wir können aber keine Verantwortung für die Benützung der vermittelten Vorschläge und Daten übernehmen. Wir behalten uns technische Änderungen ohne Vorankündigung vor.	Nous avons apporté le plus grand soin à l'élaboration de cette documentation. Cependant, nous déclinons toute responsabilité pour l'utilisation faite de nos propositions et de nos données. Nous nous réservons le droit de procéder à des modifications techniques sans préavis.	All the information contained in this documentation is given to the best of our knowledge and ability. However, we decline all responsibility for the use made of these suggestions and data. We reserve the right to effect technical modifications without prior warning.	

Systembeschreibung

Description du système

System description

Janisol – geprüfte wärmedämmte Türen und Festverglasungen für die Sicherheit

Aus der vielseitig verwendbaren wärmedämmten Janisol-Profilserie lassen sich einbruchhemmende, ein- und zweiflügelige Türen sowie Festverglasungen fertigen.

Die flächenbündigen Türkonstruktionen mit umlaufender Schattenfuge und doppelter Anschlagdichtung sind für den Einsatz von nach innen oder aussen öffnenden Türen zugelassen. Die Türen werden mit einem Drei-Riegel-Schloss (mit Edelstahl-Stulp) ausgestattet, deren Bedienung über einen Schliesszylinder erfolgt.

Dank spezieller Verarbeitungshilfen können die Beschläge einfach montiert werden; Kunststoff-Unterlagen gewährleisten die thermische Entkoppelung auch in diesem Bereich.

Zusammen mit der Beschlagbestellung kann eine ausführliche Verarbeitungsanleitung bezogen werden.

Janisol – portes et cloisons fixes isolées et testées pour la résistance à l'effraction

A partir des profilés aux nombreuses applications de la série Janisol, il est possible de réaliser des portes à un et deux vantaux et des cloisons fixes anti-effraction.

Les constructions de portes affleurées avec rainure négative sur le pourtour et joint de battement double sont homologuées pour les ouvertures vers l'intérieur et l'extérieur. Les portes sont équipées de la serrure à trois points de verrouillage (tête en inox), manoeuvrée par l'intermédiaire d'un cylindre. Des outils spécialement conçus pour la fabrication permettent un montage simple des ferrures; des supports en matière plastique assurent la continuité de la rupture thermique dans la zone de la serrure.

En même temps que la commande des ferrures, une notice de mise en oeuvre détaillée de celles-ci peut être demandée.

Janisol-Türen einbruchhemmend

Janisol portes anti-effraction

Janisol doors burglar resistant

Janisol – tried and tested thermally insulated doors and fixed lights for safety

One of the many possible applications of the versatile, thermally insulated Janisol profile series is the construction of burglar-resistant single- and double-leafed doors and fixed lights.

The flush-fitting door constructions with all-round glazing rebate and dual rebate seal are approved for use in doors opening inwards or outwards. The doors are fitted with a triple-bolt lock (with stainless steel face plate) operated by means of a closing cylinder.

Thanks to special tools the fittings are easily installed. Plastic underlays maintain the thermal break in this area as well.

Detailed processing instructions are available when ordering the fittings.

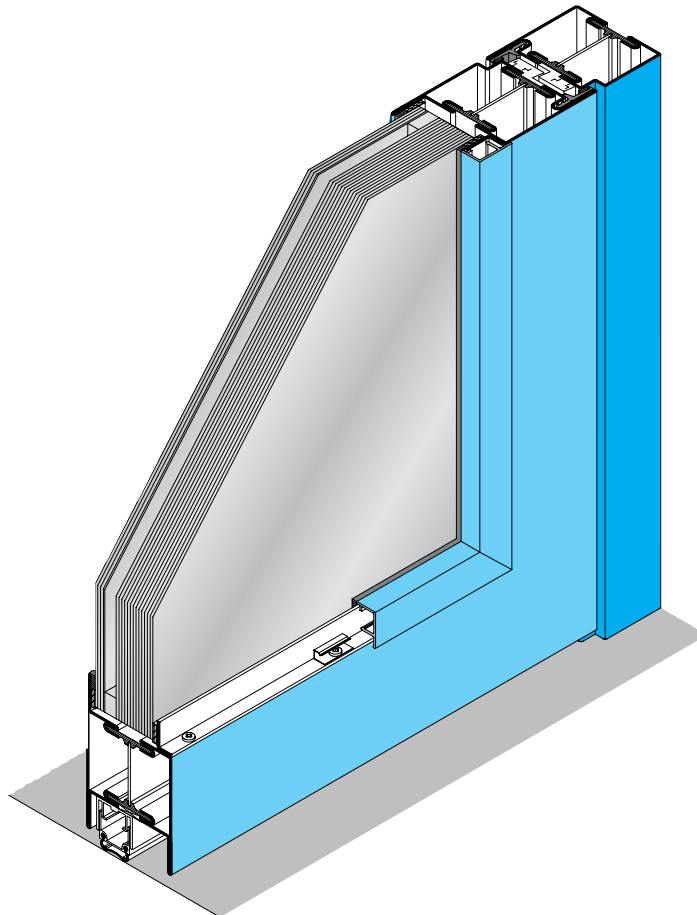

Einbruchhemmung

nach DIN V 18103:

Widerstandsklasse ET1 und ET2

Angriffseite =
Band- oder Bandgegenseite

nach ENV 1627:

Widerstandsklasse 3 (WK3)

Angriffseite = Bandseite
(Prüfzeugnis 212 19348 M
ift Rosenheim vom 31.7.1998)

Zulässige max. Abmessungen
(lichter Durchgang):

1-flügelig 1435 x 2240 mm (B x H)
2-flügelig 2525 x 2240 mm (B x H)

Füllelemente:

Glas oder Paneele nach DIN 52290
B2 für ET2
B1 für ET1

nach ENV 356

P6B für WK 3
P4A für WK2/WK1

Effet anti-effraction

selon DIN V 18103:

Classe de résistance ET1 et ET2

Côté exposé = côté paumelle ou
côté opposé aux paumelles

selon DIN ENV 1627:

Classe de résistance 3 (WK3)

Côté exposé = côté paumelles
(Certificat de contrôle 212 19348 M
ift Rosenheim du 31.7.1998)

Dimensions maximales autorisées
(passage intérieur):

à 1 vantail 1435 x 2240 mm (L x H)
à 2 vantaux 2525 x 2240 mm (L x H)

Eléments de remplissage:

verre ou panneau selon DIN 52290
B2 pour ET2
B1 pour ET1

selon ENV 356

P6B pour WK3
P4A pour WK2/WK1

Burglary protection

according to DIN V 18103:

Resistance class ET1 and ET 2

Attack side = Hinge side or side
opposing hinge

DIN ENV 1627:

Resistance class 3 (WK3)

Attack side = Hinge side
(Test certificate 212 19348 M
ift Rosenheim dated 31.7.1998)

Permissible max. dimensions
(clear):

1-leaf 1435 x 2240 mm (W x H)
2-leaf 2525 x 2240 mm (W x H)

Infill elements:

Glass or panels according to DIN
52290
B2 for ET2 / B1 for ET1

according to ENV 356

P6B for WK3
P4A for WK2/WK1

Die Vorschriften bzw. Bestimmungen
der verschiedenen Länder sind zu
beachten.

Il convient de respecter les
prescriptions et règlements des
divers pays concernés.

The regulations and bye-laws in
force in the particular country must
be respected.

Typenübersicht

Sommaire des types

Summary of types

Janisol-Türen einbruchhemmend

Janisol portes anti-effraction

Janisol doors burglar resistant

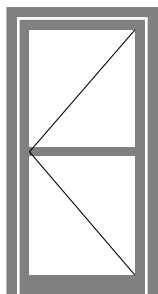

Einflügelige Türe
Porte à un vantail
Single-leafed door

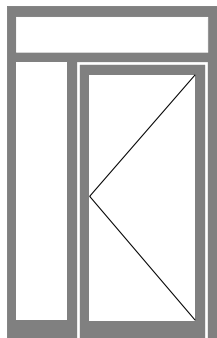

Einflügelige Türe mit festem Seitenteil und festem Oberlicht
Porte à un vantail avec avec partie latérale fixe et imposte fixe
Single-leafed door with fixed side light and fixed top light

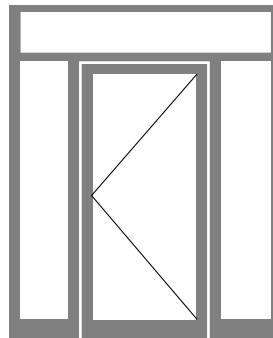

Einflügelige Türe mit zwei festen Seitenteilen und festem Oberlicht
Porte à un vantail avec deux parties latérales fixes et imposte fixe
Single-leafed door with two fixed side lights and fixed top light

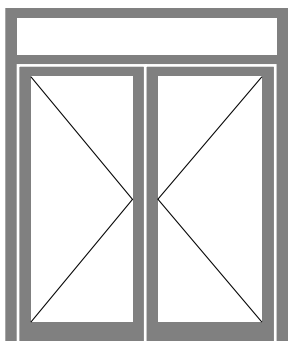

Zweiflügelige Türe mit festem Oberlicht
Porte à deux vantaux avec imposte fixe
Double-leafed door with fixed top light

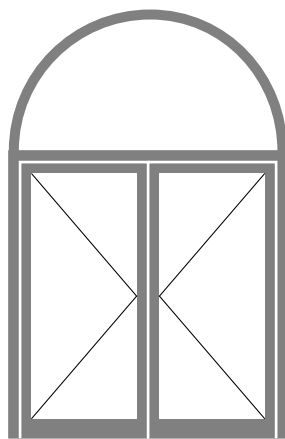

Zweiflügelige Türe mit Rundbogen-Oberlicht
Porte à deux vantaux avec imposte demi-ronde
Double-leafed door with round arched top light

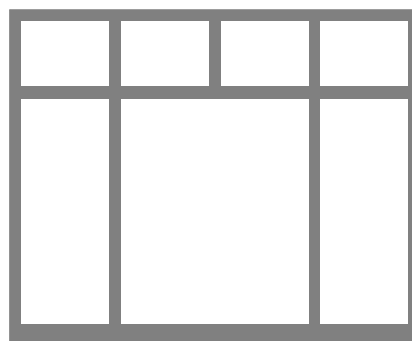

Festverglasung
Vitrage fixe
Fixed glazing

Empfehlung:

Max. Größen und max. Gewicht für Türen:

Flügelbreite 1300 mm
Flügelhöhe 3000 mm
Flügelgewicht 160 kg (1,6 kN)

Recommandation:

Dimensions et poids max. pour portes:

Largeur du vantail 1300 mm
Hauteur du vantail 3000 mm
Poids du vantail 160 kg (1,6 kN)

Recommandation:

Maximum size and weight of doors:

Leaf width 1300 mm
Leaf height 3000 mm
Leaf weight 160 kg (1,6 kN)

Janisol-Türen einbruchhemmend ET2

Die Türkonstruktion «Janisol einbruchhemmend ET2» wurde am Institut für Fenstertechnik e.V. in Rosenheim erfolgreich geprüft. Damit die bei der Prüfung nachgewiesene Schutzwirkung auch in der Praxis gewährleistet ist, sind folgende Beschlagteile zwingend vorgeschrieben:

- Dreiriegel-Schloss 550.364 oder 550.365
- Schliessblech-Garnitur 550.368, 550.370 oder 550.371
- Schliessblech-Garnitur 550.369
- Zylinderschutz 550.366 oder 550.367 (oder gleichwertige, alternative Schutzmassnahmen)
- Falzsicherungsklötze 550.374
- Kantenriegel 550.372 (bei zwei-flügeligen Türen) mit Verschlussstange 550.457 oben und 550.373 (oberflächengehärtet) unten

Der Jansen-Zylinderschutz 550.366/367 hat die Prüfung bezüglich Aufbohren und Ausziehen bestanden. Er erfüllt die Anforderungen in Anlehnung an DIN 18257/03-1991 der Klasse ES3 und ist geeignet zur Verwendung in einbruchhemmenden Türen nach DIN V 18103/03-1992.

Gemäss der noch gültigen DIN V 18254 muss der Zylinder trotzdem über einen Aufbohrschutz – nicht jedoch einen Ausziehschutz – verfügen.

Als Schliesszylinder sind nach DIN 18254 geprüfte Fabrikate (mind. Klasse 2) mit integriertem Bohrschutz zu verwenden. Rundzylinder \varnothing 22 mm müssen die vergleichbaren Sicherheitsmerkmale aufweisen.

Für den Einbau in den Jansen-Zylinderschutz 550.366/367 müssen die Schlüssel von Fremdzylindern die untenstehenden Abmessungen aufweisen:

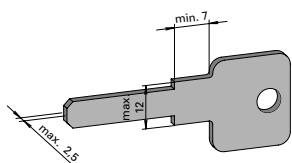

Janisol portes anti-effraction ET2

La construction de porte «Janisol anti-effraction ET2» a été testée avec succès à l'institut pour la technologie de fenêtre de Rosenheim. Afin que la fonction protectrice attestée lors de l'essai soit également assurée dans la pratique, les ferrures suivantes sont impérativement prescrites:

- serrure à mortaiser trois points 550.364 ou 550.365
- garniture de gâches 550.368, 550.370 ou 550.371
- garniture de gâches 550.369
- Protection de cylindre 550.366 ou 550.367 (ou mesures de protection équivalentes)
- Cales de sécurité de feuillure 550.374
- Verrou à bascule 550.372 (pour portes à deux vantaux) avec triangle de fermeture 550.457 en haut et 550.373 (trempeée) en bas

La protection de cylindre Jansen 550.366/367 a subi avec succès le test de perçage et d'arrachement. Il répond aux exigences de la classe ES3 conformément à la norme DIN 18257/03-1991 et convient pour une utilisation dans les portes anti-effraction selon DIN V 18103/03-1992. Conformément à la norme DIN V 18254 encore en vigueur, le cylindre doit quand même être doté d'une protection anti-perçage; la protection anti-arrachement n'est cependant pas obligatoire.

Comme cylindres de fermeture, vous devez utiliser des marques contrôlées selon DIN 18254 (au moins classe 2) avec protection anti-perçage intégrée. Les cylindres ronds de \varnothing 22 mm doivent présenter des caractéristiques de sécurité comparables.

Pour le montage dans la protection cylindrique Jansen 550 366/367, les clés de cylindres d'origine extérieure doivent présenter les cotes ci-dessous:

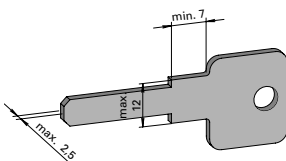

Janisol doors burglar resistant ET2

The design of the «Janisol ET2 burglar resistant» door was tested successfully at the Institut für Fenstertechnik e.V. (Institute of Window Technology) in Rosenheim. To ensure that the protective effects demonstrated in the tests also hold true when the door is installed, it is strongly advised that the following fittings are used:

- 3-bolt lock, 550.3644 or 550.365
- Catch fitting 550.368, 550.370 or 550.371
- Catch fitting 550.369
- Cylinder protection 550.366 or 550.367 (or equivalent)
- Rebate securing pads 550.374
- Flush bolt 550.372 (for 2-leaf doors) with locking bar 550.457 top and 550.373 (surface hardened) bottom.

The Jansen cylinder protection has passed the test for being drilled open and pulled out. It satisfies the requirements stemming from DIN 18257/03-1991, for Class ES3, and is suitable for use in anti-break-in doors in accordance with DIN V 18103/03-1992. Standard DIN V 18254, which is still valid, requires the cylinder also to have protection against being drilled open, but not against being pulled out.

Brands of locking cylinders that have been tested to DIN 18254 (at least class 2), with integral protection against drilling, are to be used. Round cylinders of \varnothing 22 mm must have comparable safety features.

To enable Jansen cylinder protection 550.366/367 to be fitted, the keys of any bought-in cylinders must have the following dimensions:

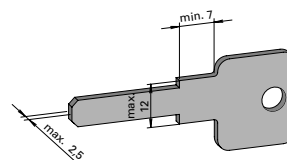

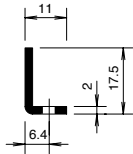

400.021 Z

Stahlwinkel

aus feuerverzinktem Bandstahl,
gestanzt, Langloch (12x4,5 mm)
alle 150 mm, 0,410 kg/m

Länge 6 m

400.021 Z

Cornière

en bandes d'acier zinguées au
feu, perforées avec trou oblong
(12x4,5 mm) tous les 150 mm,
0,410 kg/m

Longueur 6 m

400.021 Z

Steel angle

made from hot-dip galvanised
steel strip, perforated, oblong
hole (12x4 mm) every 150 mm,
0,410 kg/m

Length 6 m

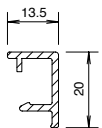

406.999

Alu-Abdeckleiste

zum Abdecken des Stahlwinkels
400.021 Z, 0,166 kg/m

U = 0,089 m²/m

P = 0,034 m²/m

Länge 6 m

406.999

Parclose en aluminium

pour recouvrir la cornière
400.021 Z, 0,166 kg/m

U = 0,089 m²/m

P = 0,034 m²/m

Longueur 6 m

406.999

Aluminium cover strip

for covering steel angle
400.021, 0,166 kg/m

U = 0,089 m²/m

P = 0,034 m²/m

Length 6 m

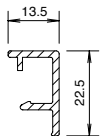

406.997

Alu-Abdeckleiste

zum Abdecken des Stahlwinkels
400.021 Z, 0,176 kg/m

U = 0,094 m²/m

P = 0,036 m²/m

Länge 6 m

406.997

Parclose en aluminium

pour recouvrir la cornière
400.021 Z, 0,176 kg/m

U = 0,094 m²/m

P = 0,036 m²/m

Longueur 6 m

406.997

Aluminium cover strip

for covering steel angle 400.021,
0,176 kg/m

U = 0,094 m²/m

P = 0,036 m²/m

Length 6 m



450.023

Befestigungsfeder

in Edelstahl, mit selbstgewinden-
der Schraube, mit SR1-Angriff,
für Alu-Abdeckleiste 406.999,
Bohrdurchmesser 3,5 mm

VE = 100 Stück

450.023

Ressort de fixation

en acier spécial, avec vis autota-
raudeuse, avec empreinte SR1,
pour parclose en aluminium
406.999, diamètre de perçage
3,5 mm

UV = 100 pièces

450.023

Fastening spring

made of special steel, with
self-tapping screw, with SR1
head, for aluminium cover strip
406.999,
hole diameter 3,5 mm

PU = 100 pieces



450.024

Schraube M4x7

aus Stahl verzinkt, selbst-
gewindend, mit SR1-Angriff,
für Stahlwinkel 400.021 Z.
Bohrdurchmesser 3,5 mm

VE = 100 Stück

450.024

Vis M4x7

en acier zingué, autotaraudeuse,
avec empreinte SR1, pour
cornière 400.021 Z, diamètre de
perçage 3,5 mm

UV = 100 pièces

450.024

Screw M4x7

made of steel, galvanised,
self-tapping, with SR1 head,
for steel angle 400.021 Z, hole
diameter 3,5 mm

PU = 100 pieces



550.364

Schlossgarnitur einbruchhemmend für Rundzylinder ø 22 mm

Dreriegelschloss mit schlüsselbetätigtem Getriebe (zweitourig), links und rechts verwendbar. Hauptschloss mit Falle und Flachriegel mit Aufsägeschutz, Riegelausschluss 20 mm, mit Wechsel, ober- und unterhalb je ein Nebenschloss mit einem gehärteten Schwenkhakenriegel.

Vorgerichtet für Rundzylinder ø 22 mm, Dornmass 35 mm, Entfernung Drücker – Zylinder 94 mm, 9 mm Nussvierkant.

Edelstahl-Stulp 24x3x2170 mm, geschliffen und gebürstet. Falle und Riegel glanzvernickelt.

VE = 1 Dreriegelschloss
 4 Schlossunterlagen
 4 Stulpunterlagen
 2 Verdrehsicherungen

Einbau mit 499.151

550.365

Schlossgarnitur einbruchhemmend für Profilzylinder ø 17 mm

wie oben, jedoch vorgerichtet für Profilzylinder ø 17 mm, Entfernung Drücker – Zylinder 92 mm.

Einbau mit 499.152

Zusätzlich bestellen:

550.376 Bedarf: 11 Stück
 550.267 Bedarf: 2 Stück
 554.028 Bedarf: 4 Stück

550.364

Garniture de serrure, anti-effraction pour cylindre rond ø 22 mm

serrure à mortaiser trois points avec boîtier actionné par clé, utilisable à droite et à gauche. Serrure principale avec bec de cane, course de pêne à 2 tours 20 mm, avec levier, et serrures secondaires supérieure et inférieure avec pêne basculant cimenté

Version cylindre rond ø 22 mm, axe canon/tête 35 mm, distance poignée-cylindre 94 mm, fouillot carré 9 mm.

Tête en acier Inox 24x3x2170 mm, poli et brossé. Pêne et bec de cane nickelés brillants.

UV = 1 serrure à mortaiser trois points
 4 supports de serrure
 4 supports de tête
 2 sécurités anti-torsion

Montage avec 499.151

550.365

Garniture de serrure, anti-effraction pour cylindre profilé ø 17 mm

comme ci-dessus, mais en version cylindre profilé ø 17 mm, distance poignée-cylindre 92 mm.

Montage avec 499.152

Commander séparément:

550.376 11 pièces nécessaires
 550.267 2 pièces nécessaires
 554.028 4 pièces nécessaires

550.364

Lock assembly burglar resistant for round cylinder ø 22 mm

Triple bolt latch with key-operated mechanism (2 turns) can be used left and right. Main lock with latch and flat bolt with anti-saw protection, bolt travel 20 mm, with changeover, auxiliary lock top and bottom with hardened swivelling bolt.

Designed to take round cylinder ø 22 mm, backset 35 mm, handle-cylinder distance 94 mm, 9 mm square spindle.

Face plate stainless steel 24x3x2170 mm, ground and brushed. Latch and bolt bright nickel-plated.

PU = 1 triple bolt latch
 4 lock supports
 4 face plate supports
 2 anti-twist devices

Installation with 499.151

550.365

Lock assembly burglar resistant for profiled cylinder ø 17 mm

burglar resistant lock assembly for profiled cylinder ø 17 mm, handle-cylinder distance 92 mm.

Installation with 499.152

Order separately:

550.376 usage: 11 pieces
 550.267 usage: 2 pieces
 554.028 usage: 4 pieces



550.368

Schliessblech-Garnitur einbruchhemmend für Hauptschloss

Schliessblech Edelstahl
geschliffen und gebürstet.

VE = 1 Schliessblech
Edelstahl
1 Kunststoff-Unterlage
1 Verstärkungswinkel

Einbau mit 499.153

Zusätzlich bestellen:

550.267 Bedarf: 2 Stück
550.379 Bedarf: 5 Stück

550.368

Garniture de gâche anti-effraction pour serrure principale

gâche en acier Inox poli et
brossé.

UV = 1 gâche en acier Inox
1 support en plastique
1 équerre de renfort

Montage avec 499.153

Commander séparément:

550.267 2 pièces nécessaires
550.379 5 pièces nécessaires

550.368

Striking plate assembly burglar resistant for master lock

Striking plate stainless steel
ground and brushed.

PU = 1 striking plate,
stainless steel
1 plastic support
1 reinforcing angle

Installation with 499.153

Order separately:

550.267 usage: 2 pieces
550.379 usage: 5 pieces



550.369

Schliessblech-Garnitur einbruchhemmend für Nebenschlösser

Schliessblech Edelstahl
geschliffen und gebürstet.

VE = 2 Schliessbleche
Edelstahl
2 Kunststoff-Unterlagen
2 Verstärkungswinkel

Einbau mit 499.153

Zusätzlich bestellen:

550.267 Bedarf: 4 Stück
550.379 Bedarf: 8 Stück

550.369

Garniture de gâche anti-effraction pour serrures secondaires

gâche en acier Inox poli et
brossé.

UV = 2 gâches en acier Inox
2 supports en plastique
2 équerres de renfort

Montage avec 499.153

Commander séparément:

550.267 4 pièces nécessaires
550.379 8 pièces nécessaires

550.369

Striking plate assembly burglar resistant for additional lock

Striking plate stainless steel
ground and brushed.

PU = 1 striking plate,
stainless steel
1 plastic support
1 reinforcing angle

Installation with 499.153

Order separately:

550.267 usage: 2 pieces
550.379 usage: 5 pieces

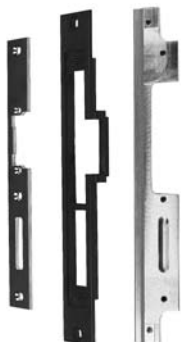

550.370 DIN links
550.371 DIN rechts
Stulpblech-Garnitur einbruchhemmend für Elektro-Türöffner 550.265 und 550.270
Stulpblech Edelstahl geschliffen und gebürstet

VE = 1 Stulpblech
1 Kunststoff-Unterlage
1 Verstärkungswinkel

Einbau mit 499.154

Zusätzlich bestellen:

550.267 Bedarf: 2 Stück
550.379 Bedarf: 5 Stück

550.370 DIN à gauche
550.371 DIN à droite
Garniture de tête anti-effraction pour gâche électrique 550.265 und 550.270
tête en acier Inox poli et brossé.

UV = 1 tête
1 support en plastique
1 équerre de renfort

Einbau mit 499.154

Commander séparément:

550.267 2 pièces nécessaires
550.379 5 pièces nécessaires

550.370 DIN left-hand
550.371 DIN right-hand
Face plate assembly burglar resistant for electric strike 550.265 and 550.270
Stainless steel face plate, ground and brushed

PU = 1 face plate
1 plastic support
1 reinforcing angle

Einbau mit 499.154

Order separately:

550.267 usage: 2 pieces
550.379 usage: 5 pieces



550.372
Kantenriegel für einbruchhemmende Türen
Hub 20 mm, Anschlussgewinde M8, Stulp Edelstahl geschliffen und gebürstet

VE = 1 Kantenriegel
1 Kunststoff-Unterlage
1 Verstärkungswinkel
2 Umlenkadapter
2 Anschweisbleche
1 Schliessblech
2 Schrauben M8x25

Einbau mit 499.155

Zusätzlich bestellen:

550.267 Bedarf: 2 Stück
550.379 Bedarf: 8 Stück

550.372
Verrou à bascule pour portes anti-effraction
course 20 mm, raccord taraudé M8, tête en acier Inox poli et brossé.

UV = 1 verrou à bascule
1 support en plastique
1 équerre de renfort
2 adaptateurs de dérivation
2 tôles à souder
1 gâche
2 vis M8x25

Montage avec 499.1535

Commander séparément:

550.267 2 pièces nécessaires
550.379 8 pièces nécessaires

550.372
Espagnolette for burglar resistant door
travel 20 mm, connecting thread M8, face plate stainless steel ground and brushed.

PU = 1 espagnolette
1 plastic support
1 reinforcing angle
2 reversing adapters
2 weld-on plates
1 striking plate
2 screws M8x25

Installation with 499.155

Order separately:

550.267 usage: 2 pieces
550.379 usage: 8 pieces



555.221

**Treibriegelstange oben
für einbruchhemmende Türen**
Stahl verzinkt, ø 10 mm, mit
Gewindeteil M8x40 mm, ohne
Endstopfen.

VE = 1 Stück à 1,5 m

555.221

**Tige de verrouillage supérieure
pour porte anti-effraction**
acier zingué, ø 10 mm, avec
filetage M8x40 mm, sans embout.

UV = 1 pièce de 1,5 m

555.221

**Shot bolt, top
for burglar resistant doors**
galvanised steel, ø 10 mm,
with M8x40 thread, without
end stopper

PU = 1 item 1,5 m

550.373

**Treibriegelstange unten
für einbruchhemmende Türen**
galvanisch verzinkt, ø 10 mm,
mit Gewindeteil M8,
oberflächengehärtet.

VE = 1 Stück à 1,5 m

550.373

**Tige de verrouillage inférieure
pour porte anti-effraction**
acier zingué, ø 10 mm, avec
filetage M8, cémenté.

UV = 1 pièce de 1,5 m

550.373

**Shot bolt, bottom
for burglar resistant doors**
galvanised steel, ø 10 mm, with
M8 thread, surface hardened.

PU = 1 item 1,5 m



550.374

**Falzsicherung
für einbruchhemmende Türen,
Kunststoff**

Bedarf:
Türe 1-flügelig 8 Stück
Türe 2-flügelig 16 Stück

VE = 10 Stück

550.374

**Sécurité de feuillure
pour porte anti-effraction,
matière plastique**

nécessaire:
Porte à 1 vantail 8 pièces
Porte à 2 vantaux 16 pièces

UV = 10 pièces

550.374

**Rebate security device
for resistant burglar door,
plastic**

Usage:
Single-leafed door 8 pieces
Double-leafed door 16 pieces

PU = 100 pieces

Zusätzlich bestellen:

550.375
Bedarf: 2 Schrauben pro Stück

Commander séparément:

550.375
nécessaire: 2 vis par pièce

Order separately:

550.375
usage: 2 screws per pieces



550.366 für Rundzylinder
ø 22 mm

550.367 für Profilzylinder
ø 17 mm

**Zylinderschutz
für einbruchhemmende Türen**
Stahl gehärtet und vernickelt.

Der Jansen-Zylinderschutz sichert den Schliesszylinder gegen Aufbohren und Kernziehen. Ebenfalls werden die heiklen Bereiche des Hauptschlusses gegen Anbohren geschützt.

VE = 1 Schutzrosette
1 Aufbohrschutz
1 Zylinder-Abdeckscheibe
1 Distanzring
2 Schrauben M6x10

Alternativ kann auch ein handelsüblicher, nach DIN 18257 geprüfter Schutzbeschlag verwendet werden. Dieser muss mindestens die Anforderungen der Klasse ES2 erfüllen.

550.366 cylindre ronde
ø 22 mm

550.367 cylindre profilé
ø 17 mm

**Protection de cylindre pour
portes anti-effraction**
Acier trempé et nickelé.

La protection de cylindre Jansen assure le cylindre de verrouillage contre le perçage. De même les zones sensibles de la serrure principale sont protégées contre le perçage.

UV = 1 rosette de protection
1 protection ant-perçage
1 rondelle de recouvrement de cylindre
1 anneau de distance
2 vis M6x10

En variante, un cylindre de protection du commerce testé selon DIN 18257. Celui-ci doit remplir au minimum les exigences de la classe ES2.

550.366 for round cylinder
ø 22 mm

550.367 for profiled cylinder
ø 17 mm

**Cylinder protection plate
for burglar resistant doors**
Steel, hardened and nickel-plated

The Jansen cylinder protection plate protects the cylinder from being drilled out and the core extracted. The more exposed parts of the main lock are also protected against drilling.

PU = 1 protective rosette
1 anti-drill plate
1 cylinder cover plate
1 spacer ring
2 screws M6x10

Alternatively, a standard protective cover complying with DIN 18257 may be used. This must meet at least the requirements of class ES2.



536.010 ET2

536.012 ET1

Kennzeichen-Schild
inkl. Werksbescheinigung

VE = 1 Stück

536.010 ET2

536.012 ET1

Plaque d'identification
incl. certification d'entreprise

UV = 1 pièce

536.010 ET2

536.012 ET1

Identification plate
includes fabrication certificate

PU = 1 of each



550.276 Stahl gezogen
3D-Anschweissband
mit wartungsarmer Gleitlagerung
aus Spezialbronze, Länge
180 mm, \varnothing 20 mm, Exzenter-Dorn
und Verschluss-Schraube aus
Edelstahl, verstellbar: Höhe
+/- 4 mm, Seite und Anpress-
druck +/- 1,5 mm

VE = 2 Stück

Einbau mit 499.114/116

550.276 Acier étiré
Paumelle à souder 3D
avec coussinet en bronze à
entretien réduit, longueur
180 mm, \varnothing 20 mm, axe excentré
et vis de fermeture en Inox,
réglable en hauteur \pm 4 mm,
latéralement et en pression
 \pm 1,5 mm

UV = 2 pièces

Montage avec 499.114/116

550.276 Drawn steel
3D weld-on hinge
with low maintenance friction
bearings made of special bronze,
length 180 mm, \varnothing 20 mm,
stainless steel eccentric spindle
and screw plug, adjustable:
height +/- 4 mm, lateral and
contact pressure +/- 1.5 mm

PU = 2 pieces

Installation with 499.114/116



550.229 Stahl gezogen
**Höhenverstellbares
Anschweissband**
Länge 180 mm, \varnothing 20 mm,
Buchse und Druckscheibe aus
Spezial-Bronze, Edelstahl-Dorn,
höhenverstellbar \pm 4 mm

VE = 10 Stück

Einbau mit 499.116

550.229 Acier étiré
**Paumelle à souder, à hauteur
réglable**
longueur 180 mm, \varnothing 20 mm,
douille et rondelle en bronze,
tige en acier Inox, hauteur
réglable \pm 4 mm

UV = 10 pièces

Montage avec 499.116

550.229 Drawn steel
Height-adjustable weld-on hinge
length 180 mm, \varnothing 20 mm, sleeve
and washer made of special
bronze, height adjustable
 \pm 4 mm, stainless steel spindle

PU = 10 pieces

Installation with 499.116



550.238
Anschweissband
Stahl gezogen, Länge 180 mm,
 \varnothing 20 mm, Buchse und
Druckscheibe aus Spezial-Bronze

VE = 10 Stück

Einbau mit 499.116

550.238
Paumelle à souder
acier étiré, longueur 180 mm,
 \varnothing 20 mm, douille et rondelle
en bronze

UV = 10 pièces

Montage avec 499.116

550.238
Weld-on hinge
drawn steel, length 180 mm,
 \varnothing 20 mm, sleeve and washer
made of special bronze

PU = 10 pieces

Installation with 499.116



550.250 Stahl verzinkt
**Höhen- und seitenverstellbares
Anschraubband**
Bandhöhe 100 mm,
Abdeckkappe 54 x 100 x 11 mm,
blau chromatiert.
Höhe \pm 4 mm,
Seite \pm 3 mm verstellbar

VE = 2 Stück

Einbau mit 499.115

**Achtung: Dieses Band darf
nicht auf der gefährdeten
Seite der Tür eingesetzt werden**

550.250 Acier zingué
**Paumelle à visser, réglable
verticalement et latéralement**
hauteur de la paumelle 100 mm,
capuchon 54 x 100 x 11 mm,
chromatée bleu.
Réglable verticalement \pm 4 mm,
latéralement \pm 3 mm

UV = 2 pièces

Montage avec 499.115

**Attention:
Cette paumelle ne doit pas se
trouver du côté de l'agression**

550.250 Galvanised steel
**Screw-on hinge, with height
and lateral adjustment**
hinge height 100 mm,
cover cap 54 x 100 x 11 mm,
blue chromated.
Height adjustment \pm 4 mm and
lateral adjustment \pm 3 mm

PU = 2 pieces

Installation with 499.115

**Caution: This hinge must
not be used on the side of
the door exposed to risk.**



550.230 EV1
550.231 roh, für
Farbbeschichtung

Aluminium-Anschraubband
dreiteilig, Höhe 150 mm, für
Türflügelgewichte bis 120 kg,
3D-verstellbar, komplett
inkl. Befestigungsmaterial.

Diese Türbänder sind geeignet
für Profile mit einer Körperbreite
von mindestens 50 mm.

VE = 1 Stück,
inkl. Montageanleitung

Einbau mit 499.350

550.230 EV1
550.231 brut,
à laquer

Paumelle en aluminium à visser
en 3 parties, hauteur 150 mm,
pour vantail de porte pesant
jusqu'à 120 kg, réglable 3D,
complète, matériel de fixation
compris.

Ces paumelles conviennent aux
profilés d'une largeur minimale
de 50 mm.

UV = 1 pièce, y compris
instructions de montage

Montage avec 499.350

550.230 EV1
550.231 mill finish,
for colour coating

Aluminium screw-on hinge
in three parts, height 150 mm,
for door leaf weight up to
120 kg, 3D adjustable, complete
with fixing materials.

These hinges are suitable for
profiles with a section width of
at least 50 mm.

PU = 1 piece, includes
assembly instructions

Installation with 499.350



550.239
Set für Höhenverstellung
für Aluminium-Anschraubbänder,
± 2,5 mm

VE = 6 x 3 Paare
Lagerbuchsen schwarz

550.239
Set de coussinets
pour réglage vertical
pour paumelles en aluminium
à visser, ± 2,5 mm

UV = 6 x 3 paires de
coussinets, noirs

550.239
Height adjustment kit
for aluminium screw-on hinges,
± 2.5 mm

PU = 6 x 3 pairs of bushes,
black



550.211
Einschweiss-Zapfenband
aus Stahl, mit Exzenterdorn und
Exzenterbuchse zum
Toleranzausgleich

VE = 1 Stück

Achtung:
Dieses Band darf nicht auf der
gefährdeten Seite der Tür
eingesetzt werden

550.211
Pivot du haut à souder
en acier, avec tige et douille
asymétrique pour assurer la com-
pensation de tolérances latérales

UV = 1 pièce

Attention:
Cette paumelle ne doit pas se
trouver du côté de l'agression

550.211
Weld-on pivot hinge
steel, with eccentric spindle and
eccentric bush to compensate
tolerance

PU = 1 piece

Caution:
This hinge must not be used on
the side of the door exposed to
risk.

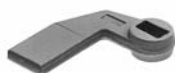

550.212
Türhebel
aus Stahl, für Bodentürschliesser,
zum Einschweissen

VE = 1 Stück

Achtung:
Dieses Band darf nicht auf der
gefährdeten Seite der Tür
eingesetzt werden

550.212
Bras du bas
en acier, pour ferme-porte
au sol, à souder.

UV = 1 pièce

Attention:
Cette paumelle ne doit pas se
trouver du côté de l'agression

550.212
Door lever
steel, for floor springs,
to be welded in

PU = 1 piece

Caution:
This hinge must not be used
on the side of the door
exposed to risk.



550.375

Linsenschraube M5x16
für einbruchhemmende Türen,
Stahl verzinkt, gewindeformend,
mit SR1-Angriff, für die Befesti-
gung der Falzsicherungsklotze.

VE = 100 Stück

550.375

Vis à tête bombée M5x16
pour portes anti-effraction,
acier zingué, autotaraudeuse,
empreinte SR1, pour la fixation
des sécurité de feuillure.

UV = 100 pièces

550.375

Oval-head screws M5x16
for burglar resistant door,
galvanised steel, self tapping,
with SR1-recess head, for fixing
the rebate safety block.

PU = 100 pieces



550.376

Senkschraube ø 4,8x20
für einbruchhemmende Türen,
Edelstahl, selbstbohrend, mit
SR1-Angriff, für die Befestigung
des Schlossstulps

VE = 100 Stück

550.376

Vis à tête fraisée ø 4,8x20
pour portes anti-effraction,
Inox, autoforeuse, empreinte
SR1, pour la fixation de la têtère
de serrure.

UV = 100 pièces

550.376

Countersunk screw ø 4,8x20
for burglar resistant door,
stainless steel, self tapping,
with SR1-recess head, for fixing
the face plate.

PU = 100 pieces



550.379

Senkschraube M5x20
für einbruchhemmende Türen,
Edelstahl, für die Befestigung
der Schliessbleche

VE = 100 Stück

550.379

Vis à tête fraisée M5x20
pour portes anti-effraction, Inox,
pour la fixation des gâches.

UV = 100 pièces

550.379

Countersunk screw M5x20
for burglar resistant door,
stainless steel, for fixing the
striking plates.

PU = 100 pieces



554.028

Senkschraube M5x22
für einbruchhemmende Türen,
verzinkt, mit SR1-Angriff, weis-
s-chromatiert, gewindeformend, für
die Befestigung der Verstärkungs-
winkel im Janisol-Profil

VE = 100 Stück

554.028

Vis à tête fraisée M5x22
pour portes anti-effraction,
zinguée, empreinte SR1,
chromatée blanc, autotaraudeuse,
pour la fixation des équerres de
renfort dans le profilé Janisol.

UV = 100 pièces

554.028

Countersunk screw M5x22
for burglar resistant door,
galvanised, with SR1-recess head,
white chromated, self tapping,
for fixing the reinforcing angle
on Janisol sections.

PU = 100 pieces

Zusätzliche Beschläge, wie z.B.
Elektro-Türöffner, ITS 96, Drücker und
weiteres Zubehör siehe System
Janisol-Türen.

Ferrures complémentaires, comme
p.ex. gâches électriques, ITS 96,
poignées et autres accessoires voir
système Janisol portes.

Additional fittings, such as
electric strikes, ITS 96, handles and
other fittings see Janisol doors.

Verarbeitungshilfen**Outils d'usinage****Assembly tools**

Janisol-Türen einbruchhemmend

Janisol portes anti-effraction

Janisol doors burglar resistant

**499.151****Bohrlehre**für Schloss mit Rundzylinder
ø 22 mm (550.364)

VE = 1 Stück

499.151**Gabarits de perçage**pour serrure avec cylindre rond
ø 22 mm (550.364)

UV = 1 pièce

499.151**Drilling jig**for locks with round cylinder
ø 22 mm (550.364)

PU = 1 piece

499.152**Bohrlehre**für Schloss mit Profilzylinder
ø 17 mm (550.365)

VE = 1 Stück

499.152**Gabarits de perçage**pour serrure avec cylindre profilé
ø 17 mm (550.365)

UV = 1 pièce

499.152**Drilling jig**for locks with profiled cylinder
ø 17 mm (550.365)

PU = 1 piece

**499.153****Bohrlehre**

für Schliessbleche 550.368/369

VE = 1 Stück

499.153**Gabarits de perçage**

pour gâches 550.368/369

UV = 1 pièce

499.153**Drilling jig**

for striking plates 550.368/369

PU = 1 piece

**499.154****Bohrlehre**für Elektro-Türöffner
Stulpblechgarnitur 550.370/371

VE = 1 Stück

499.154**Gabarits de perçage**pour garniture de tête pour
gâche électrique 550.370/371

UV = 1 pièce

499.154**Drilling jig**for electric door release
face plate assembly 550.370/371

PU = 1 piece

**499.155****Bohrlehre**

für Kantenriegel 550.372

VE = 1 Stück

499.155**Gabarits de perçage**

pour verrou à bascule 550.372

UV = 1 pièce

499.155**Drilling jig**

for espagnolette 550.372

PU = 1 piece

**499.120****Bohrlehre**für Befestigung Schliessbleche
aus 550.372

VE = 1 Stück

499.120**Gabarit de perçage**pour fixation gâches de
550.372

UV = 1 pièce

499.120**Drilling jig**for fastening striking plates
from 550.372

PU = 1 piece

**499.143****Bohrlehre**für Standflügel-Verriegelung
oben aus 550.372

VE = 1 Stück

499.143**Gabarit de perçage**pour verrouillage en haut pour
vantail semi-fixe de 550.372

UV = 1 pièce

499.143**Drilling jig**for fixed leaf top additional set
from 550.372

PU = 1 piece

Schnittpunkte im Masstab 1:1
 Coupe de détails à l'échelle 1:1
 Section details on scale 1:1

Janisol-Türen einbruchhemmend
 Janisol portes anti-effraction
 Janisol doors burglar resistant

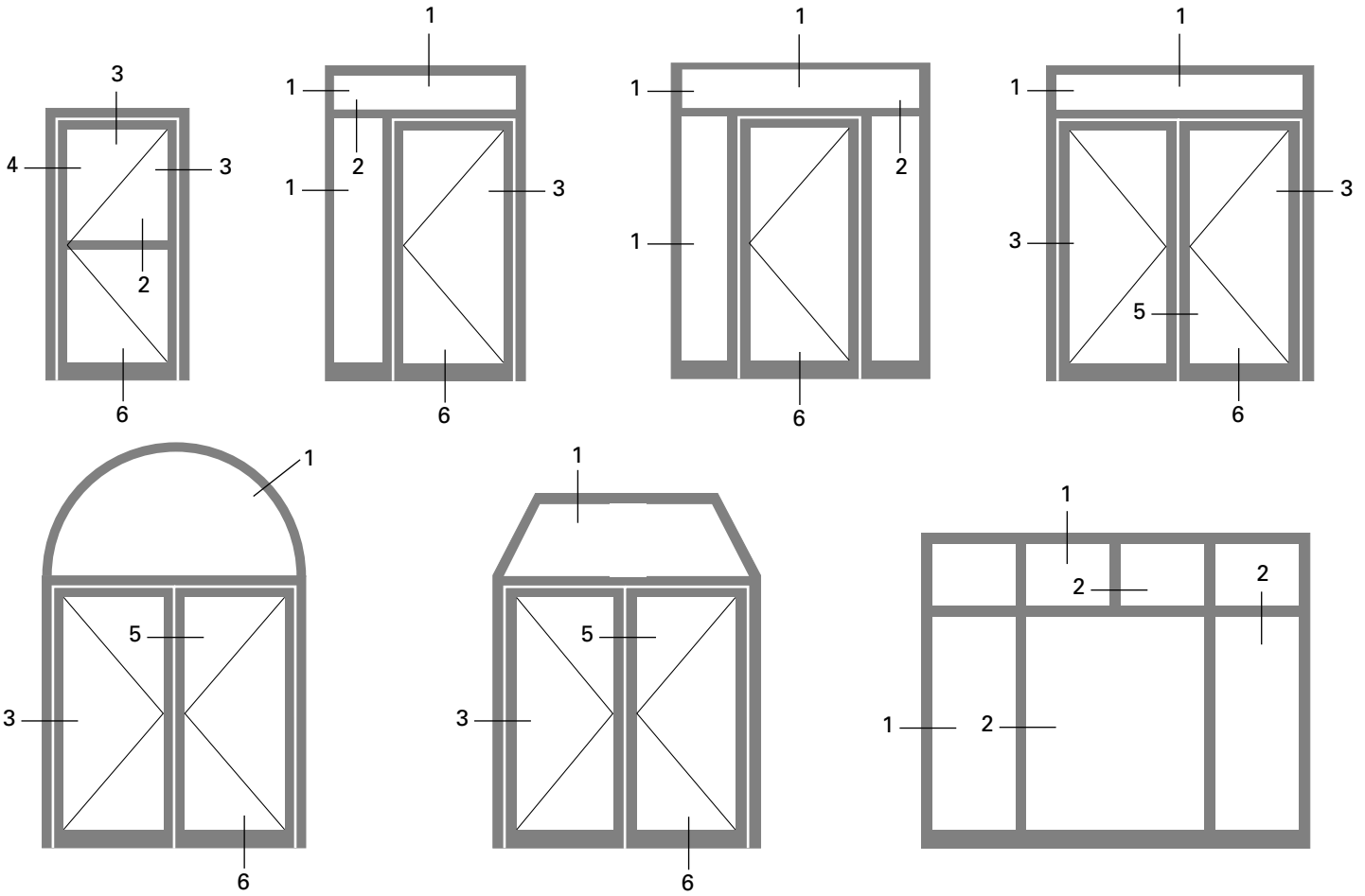

1.0

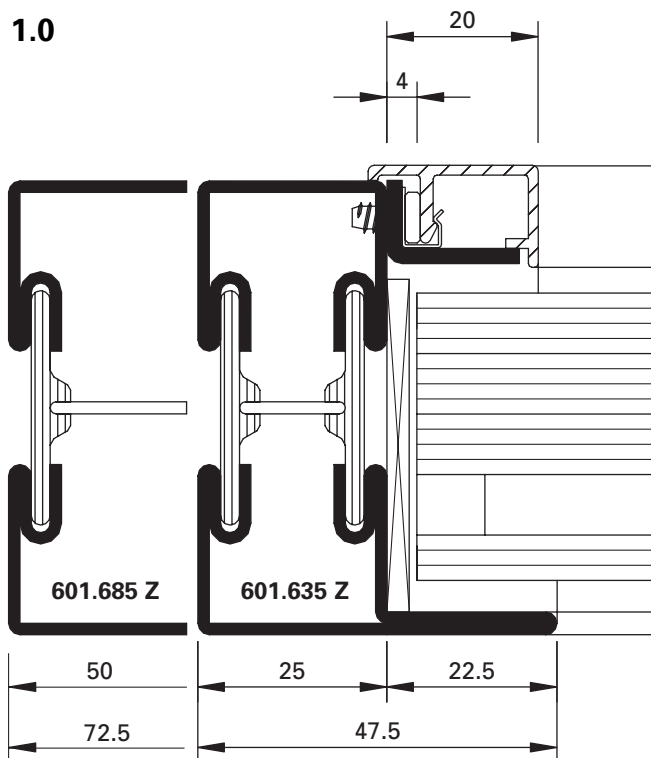

11_101-0

2.1

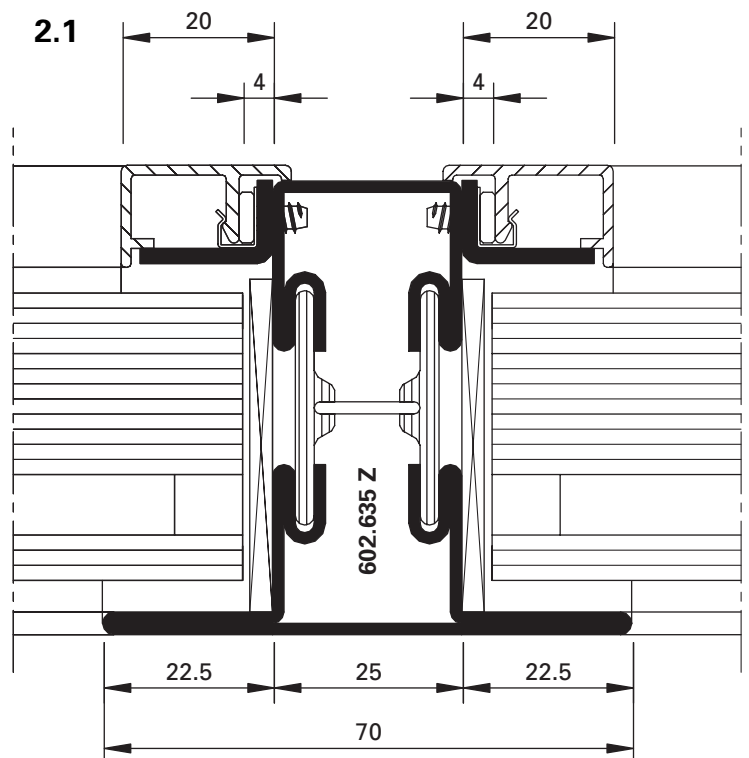

11_102-1

4.0

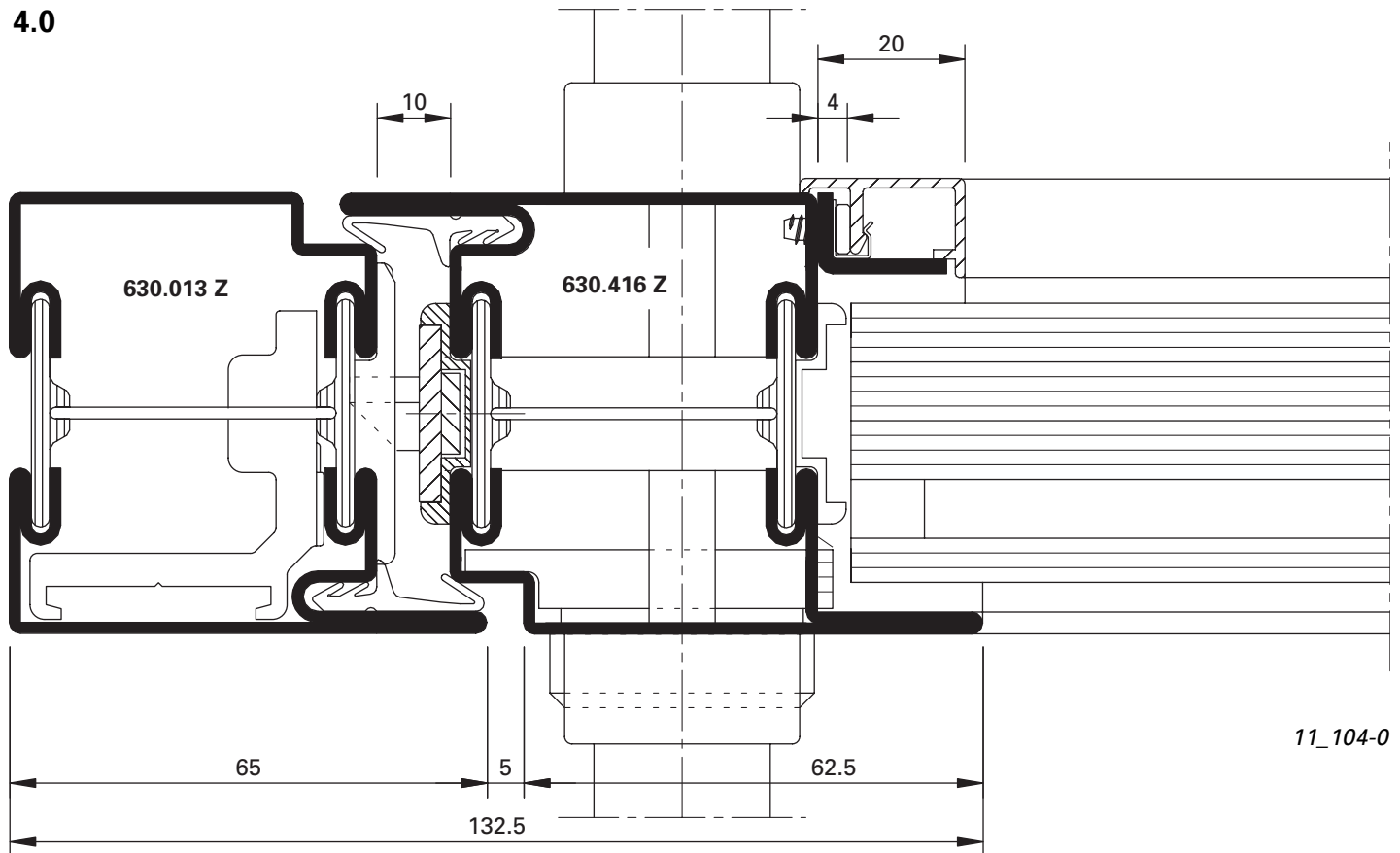

5.0

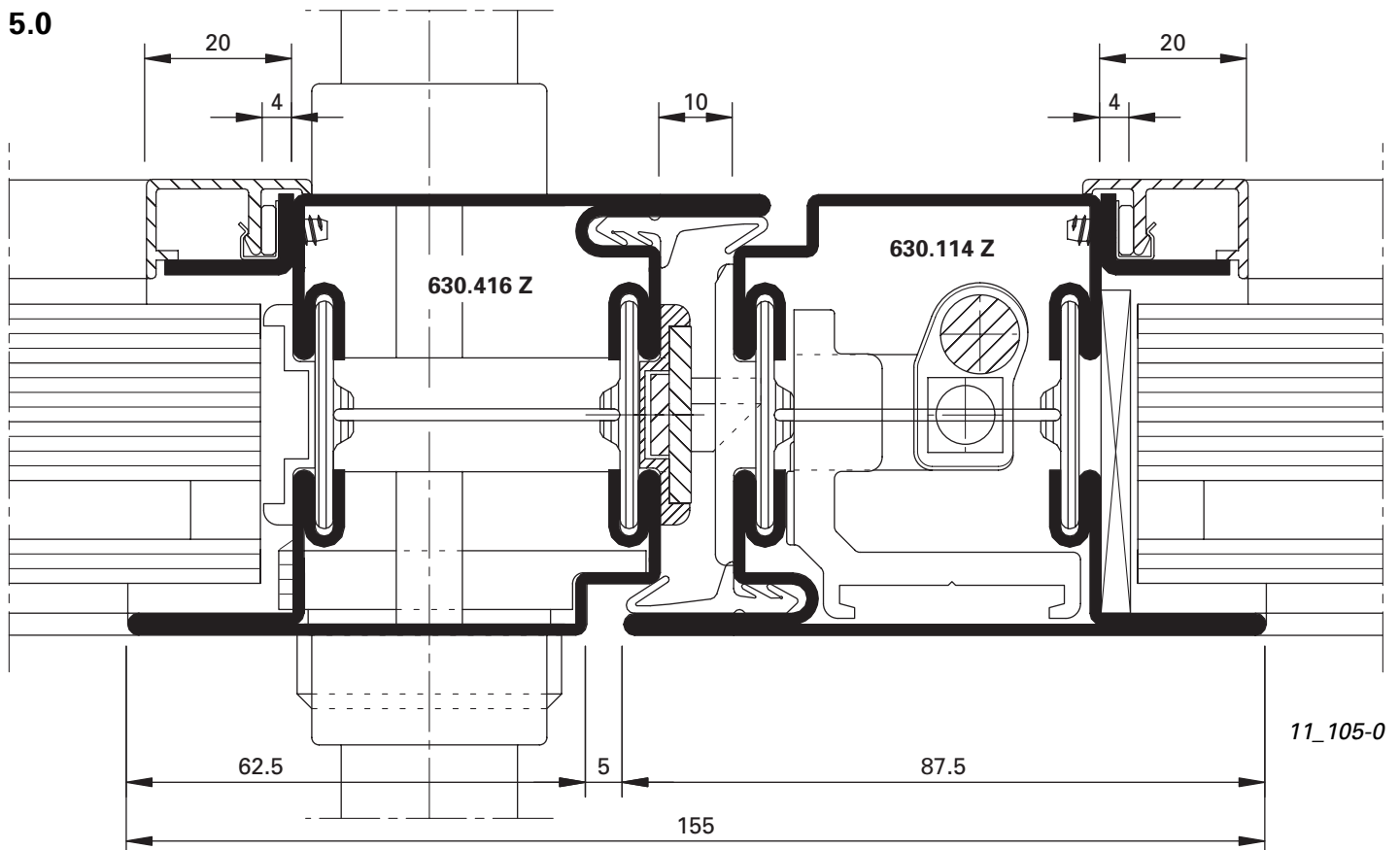

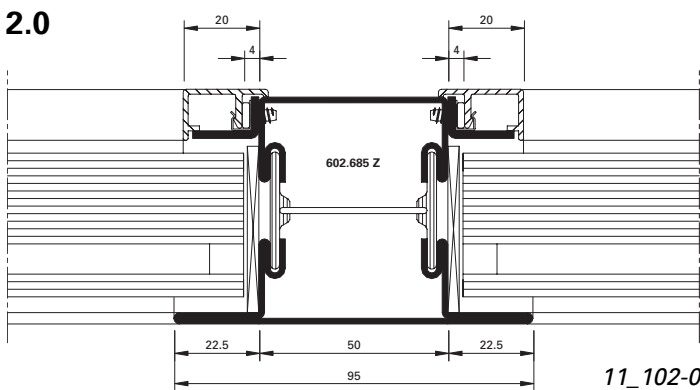
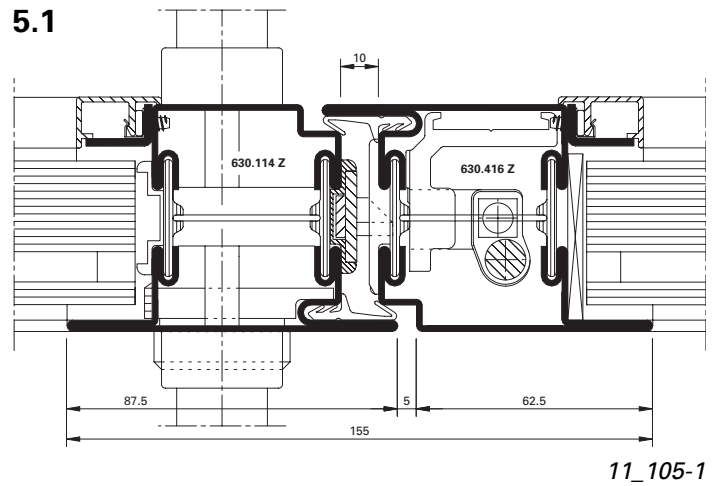
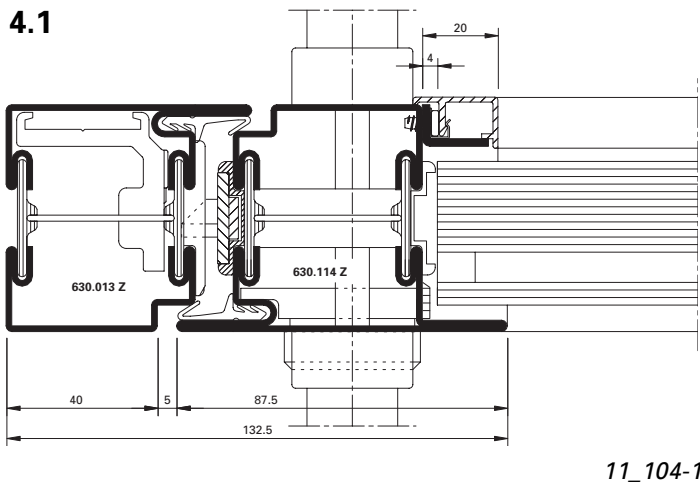
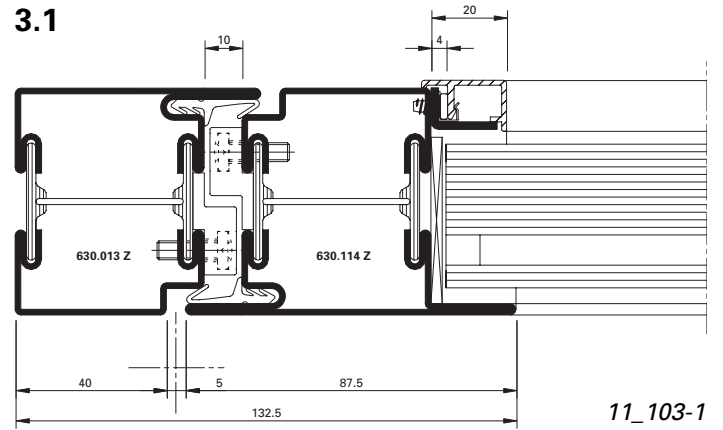
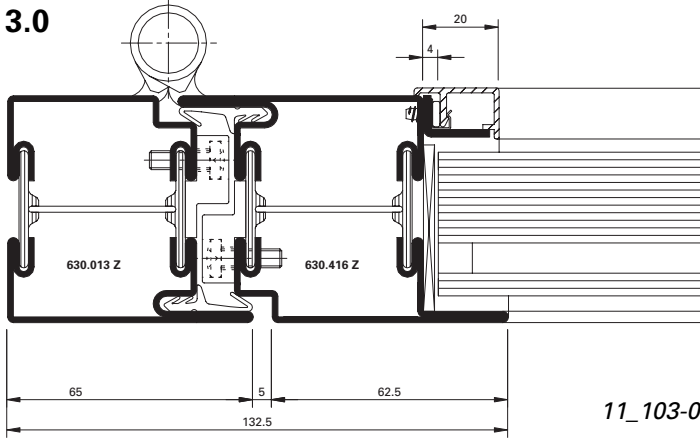

6.0

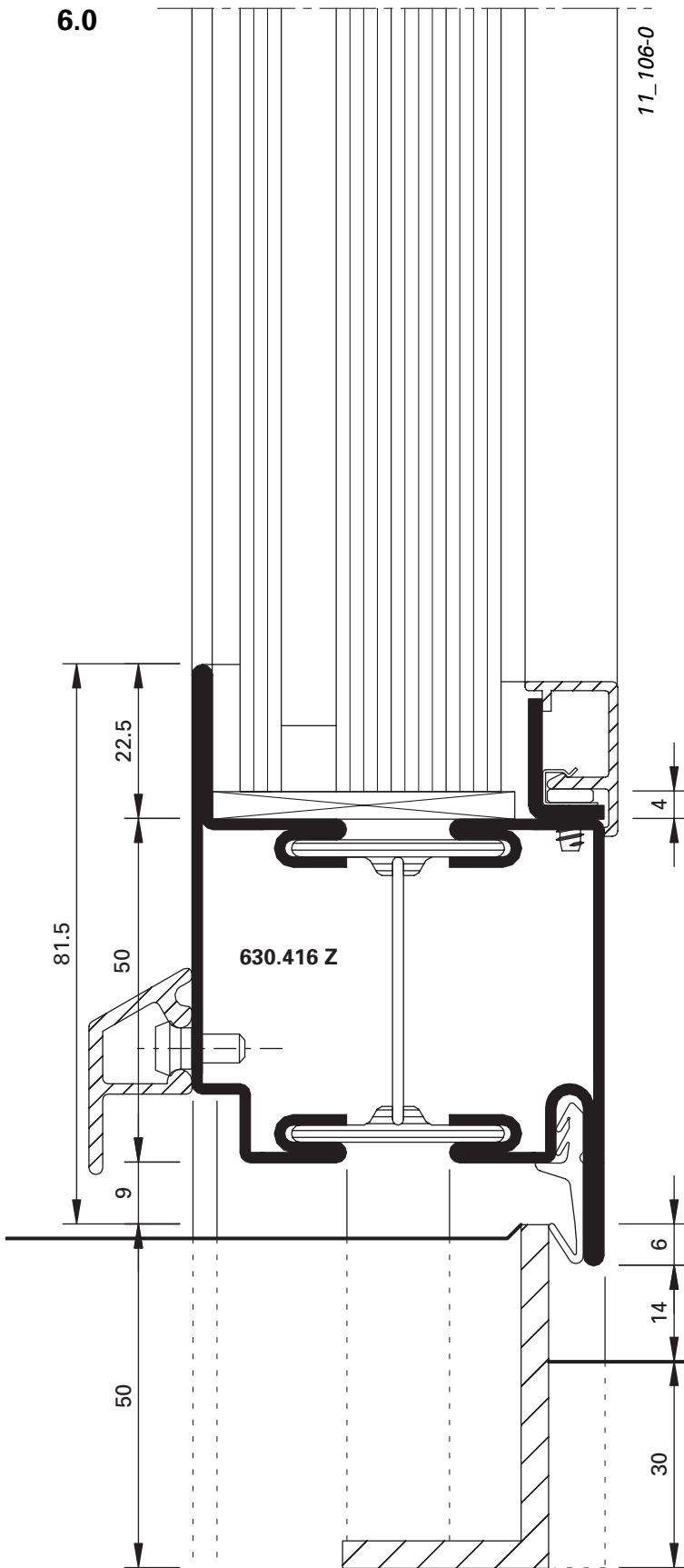

6.1

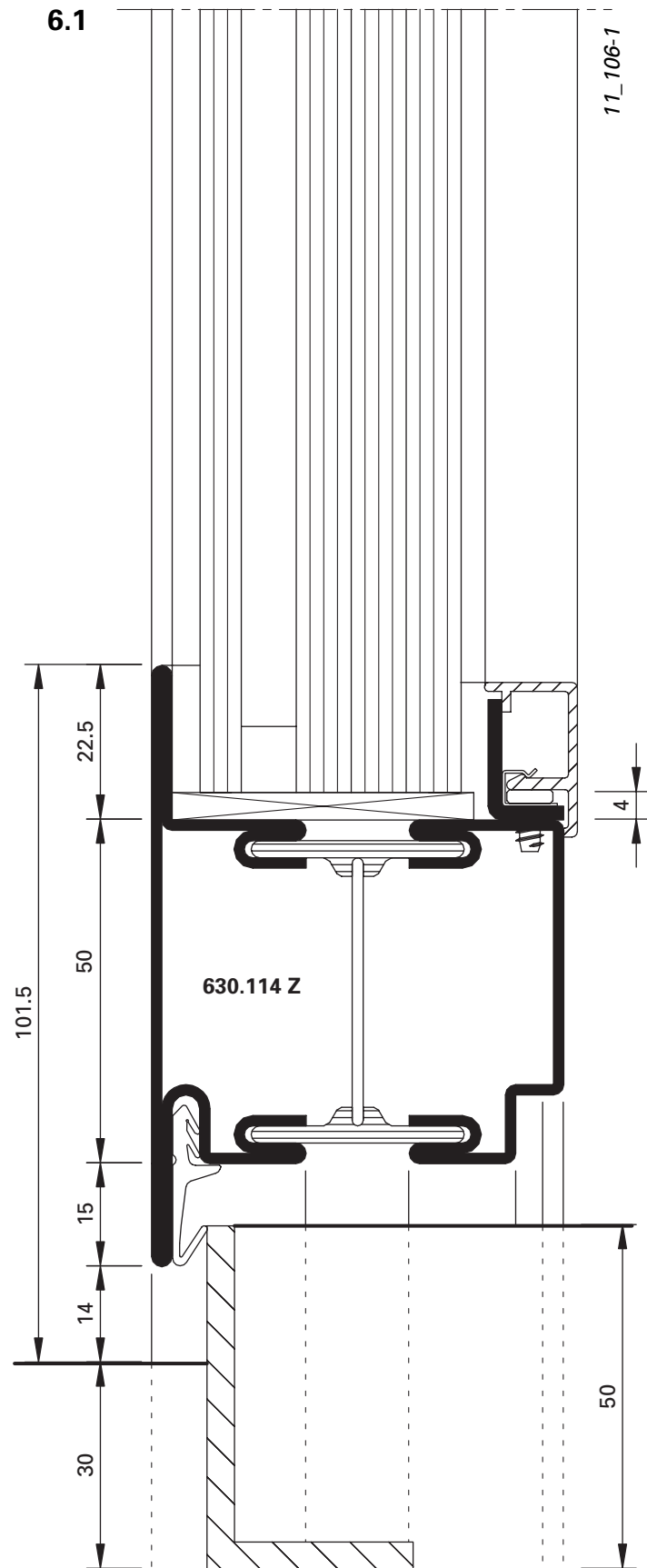

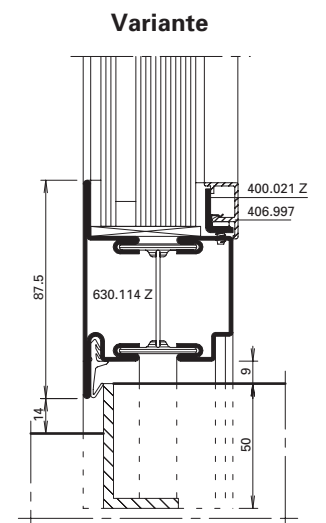
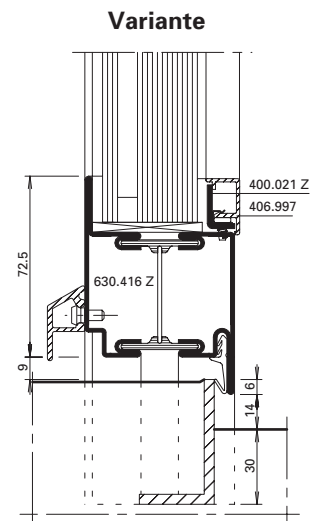
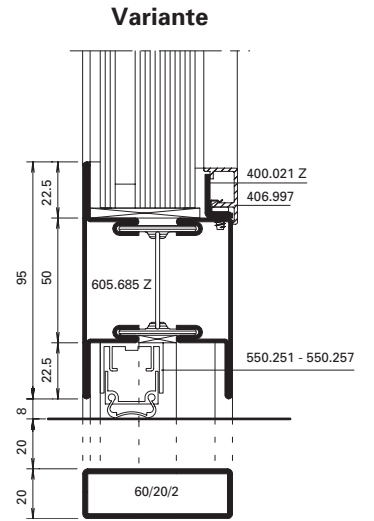
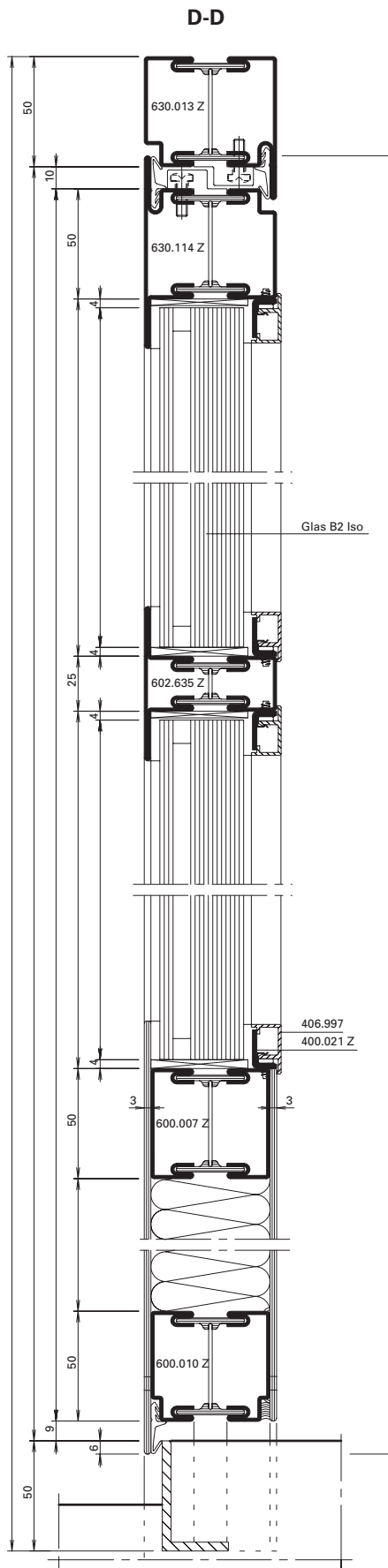
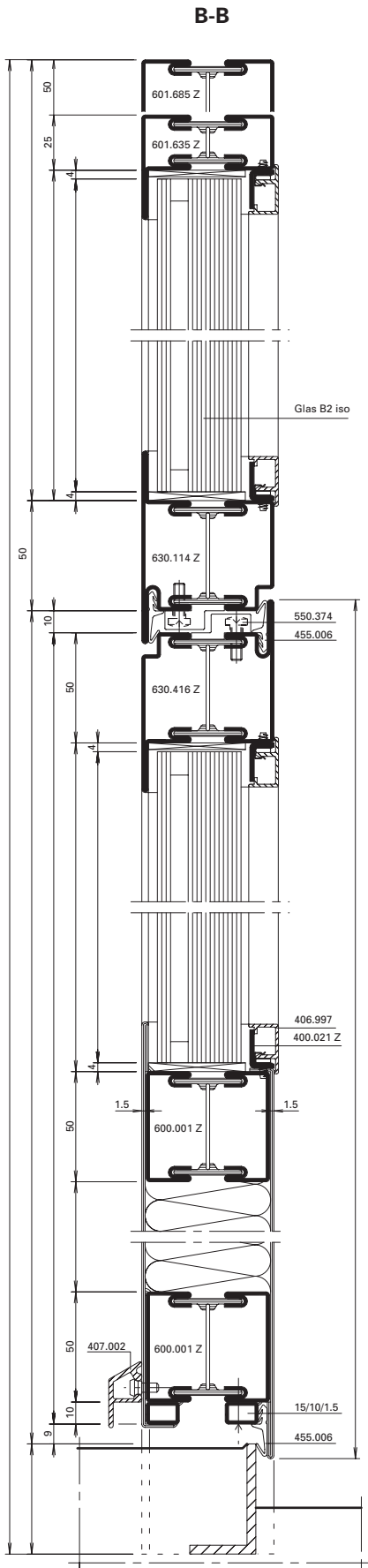

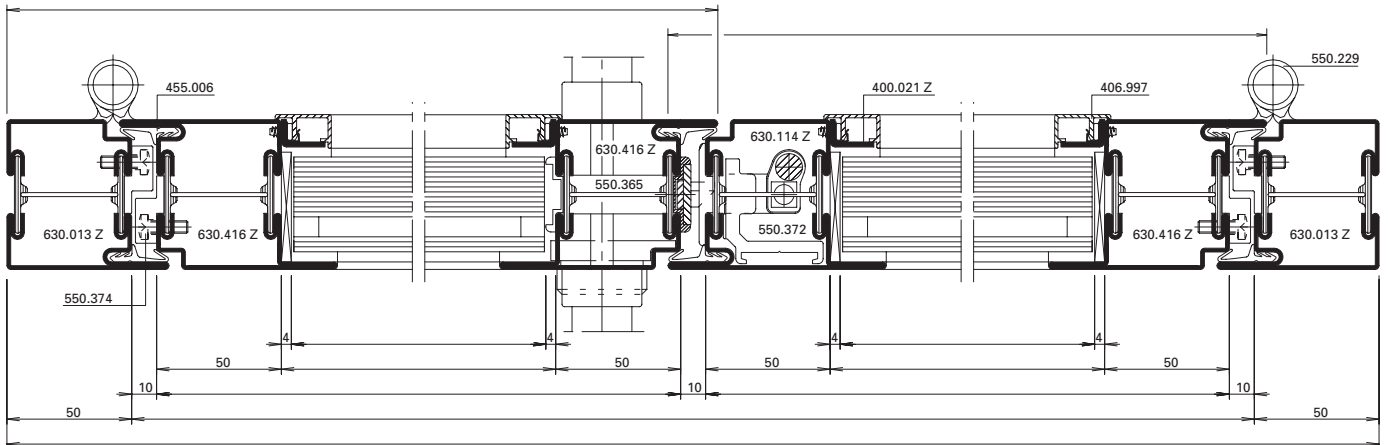

C-C

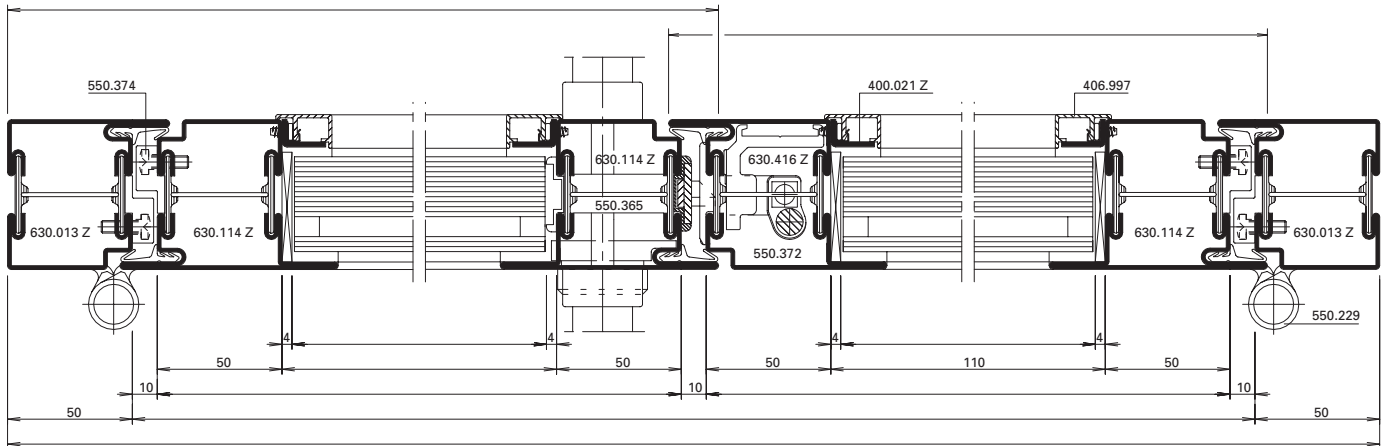

1-flügelige Türe nach innen öffnend
Porte à un vantail, ouvrant vers l'intérieur
Single-leafed door, opening inwards

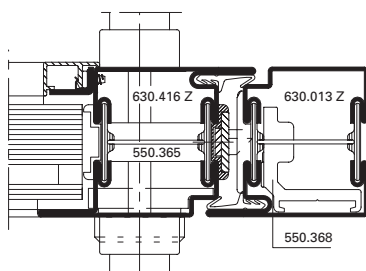

1-flügelige Türe nach aussen öffnend
Porte à un vantail, ouvrant vers l'extérieur
Single-leafed door, opening outwards

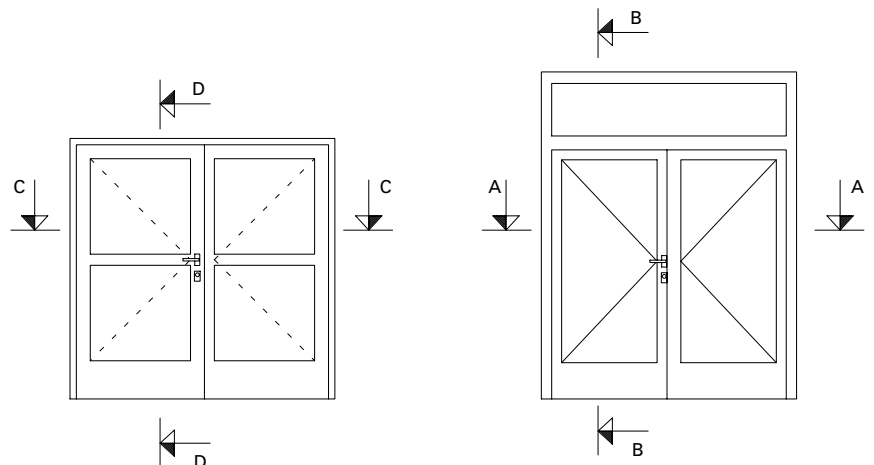
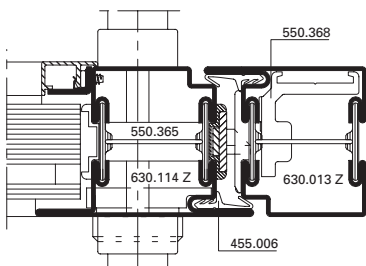

Anschlüsse am Bau im Massstab 1:2
Raccordement au mur à l'échelle 1:2
Attachment to structure on scale 1:2

Janisol-Türen einbruchhemmend
 Janisol portes anti-effraction
 Janisol doors burglar resistant

451.093 (Beton/Béton/Concrete)

451.094 (Hohlkammersteine)
 (Brique creuse)
 (Hollow clay blocks)

Distanzstück druckfest
 Cale de distance incompressible
 Spacer blocks, compression-proof

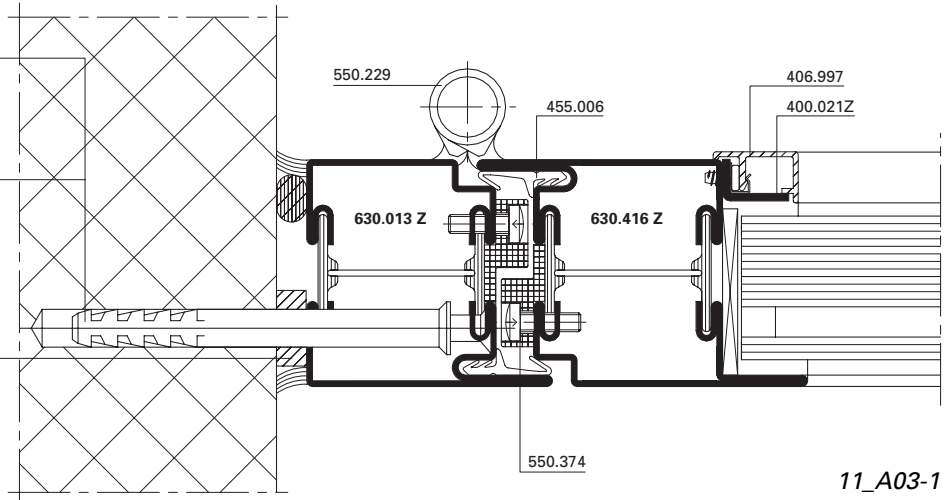

11_A03-1

Rahmendübel
 Cheville de cadre
 Anchor bolt

Druckfeste Hinterfüterung
 Garniture incompressible
 Compression-proof backing

Schraube M5 oder geschweisst
 Vis M5 ou soudage
 M5 screw or welded

Flachstahl mind. 5 mm dick, 50 mm breit,
 Schraubenabstand max. 500 mm
 Plat acier épaisseur min. 5 mm, largeur 50 mm,
 entraxe vis max. 500 mm
 Flat steel min. 5 mm thick, 50 mm wide,
 Screws max. 500 mm apart

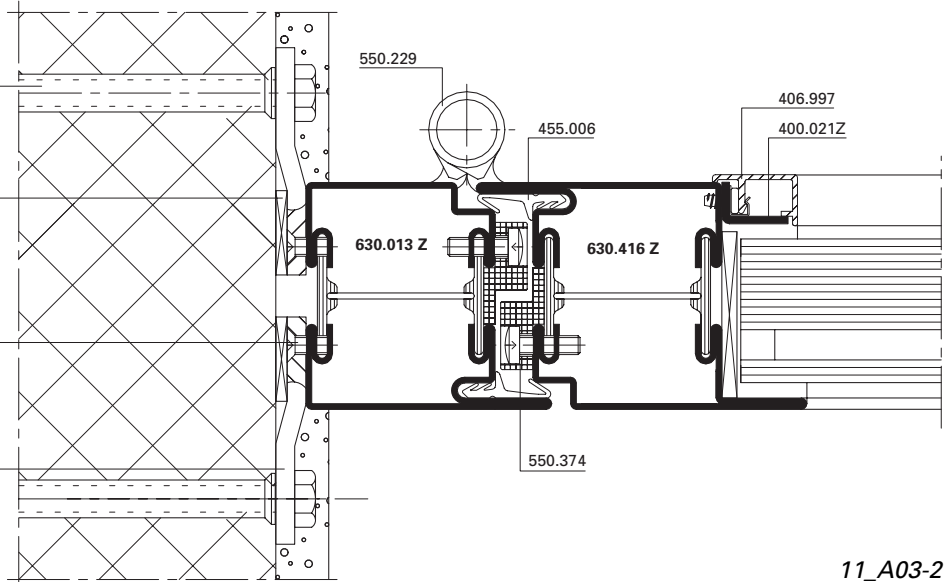

11_A03-2

Druckfester Kunststoff
 PVC incompressible
 Compression-proof plastic

Winkelstahl 50x50x5 mm, 80 mm lang
 2 Schrauben pro Platte
 Cornière acier 50x50x5 mm, longueur 80 mm,
 2 vis par plaque
 Steel angle 50x50x5 mm, 80 mm long
 2 screws per plate

Ankerdübel HSA M10
 Cheville d'ancrage
 Anchor bolt HSA M10

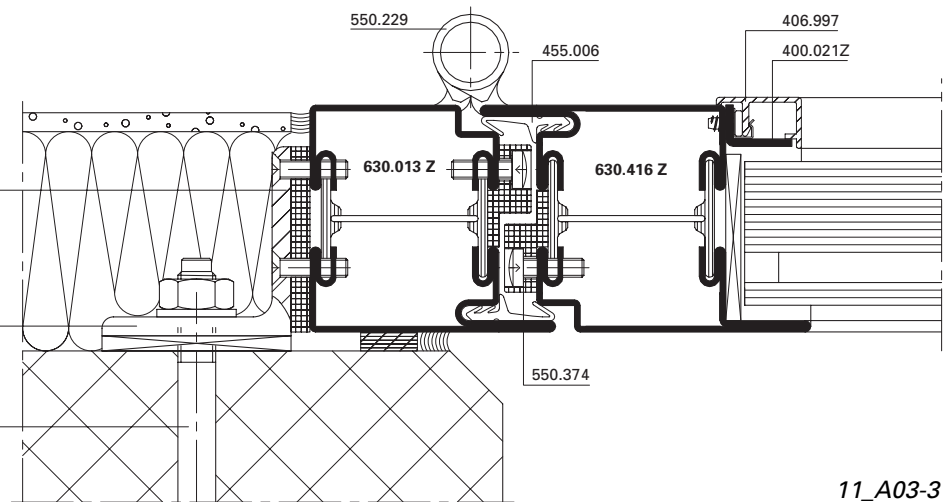

11_A03-3

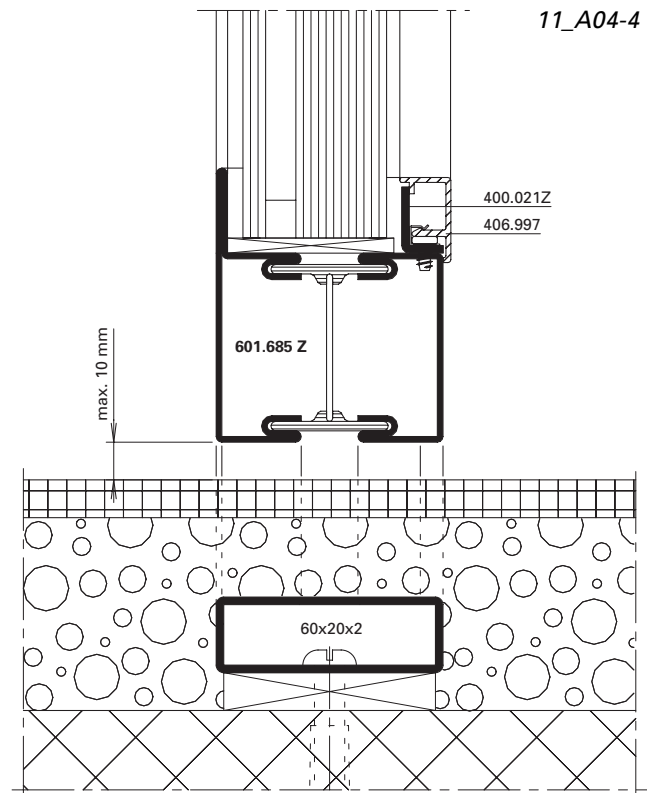
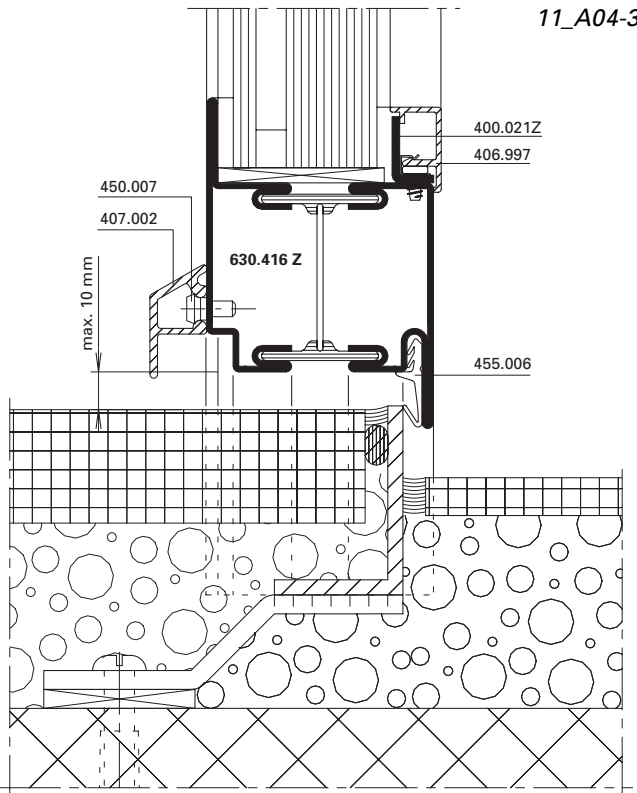
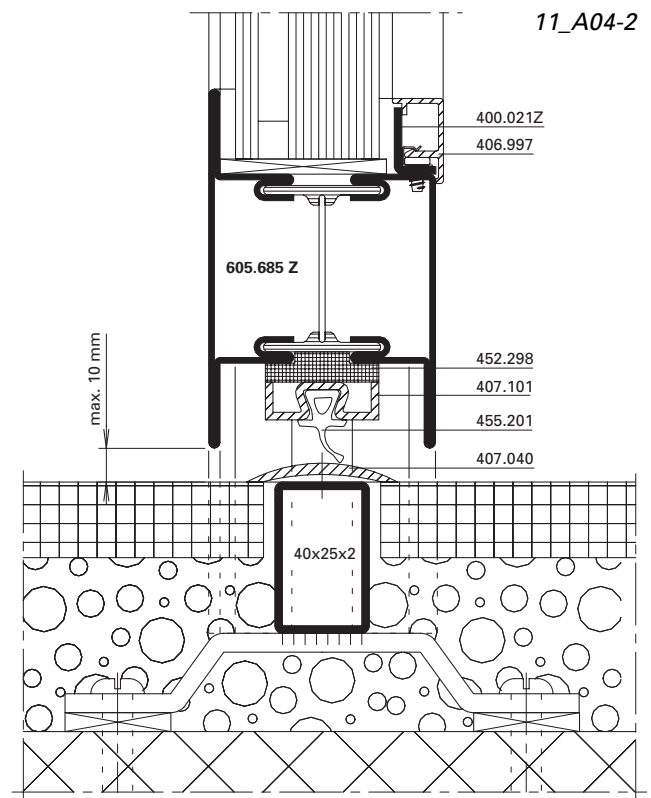
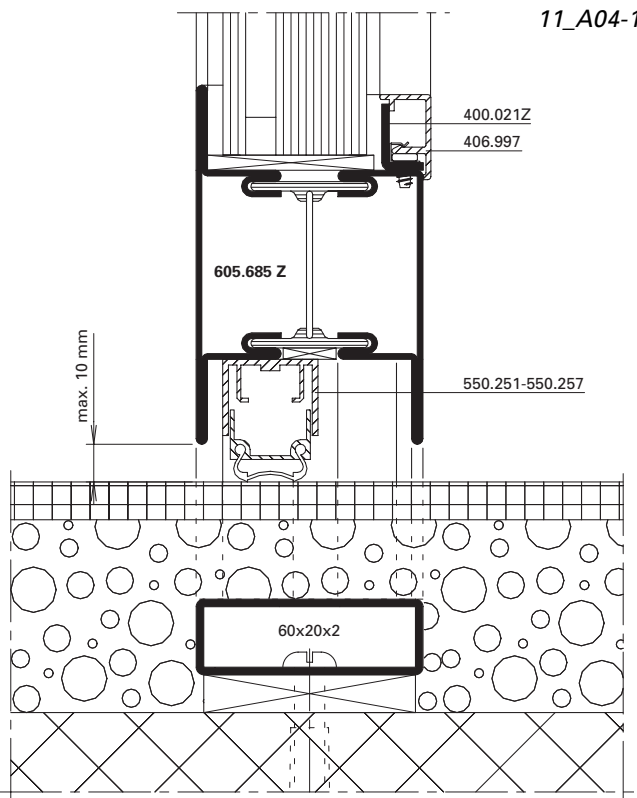

**Weitere Montage-Hinweise siehe
 Verarbeitungs- und Montagerichtlinien
 Janisol-Türen einbruchhemmend.**

**Autres indications de montage:
 voir les instructions pour l'usinage
 et le montage des portes Janisol
 anti-effraction.**

**For additional installation instructions,
 refer to the instructions for processing
 and assembly for Janisol doors
 burglar resistant.**

Einbruchhemmende Türen

Für die Herstellung von einbruchhemmenden Janisol-Türen ET2/WK3 haben wir eine umfangreiche Verarbeitungs- und Montagerichtlinie ausgearbeitet. Darin sind Angaben über die verschiedenen Arbeitsschritte, die Ausnehmungen für Schlossteile sowie Glaseinbau und Montage enthalten.

Die zwei folgenden Beschlageinbau-Pläne sind ein Auszug davon. Sie geben jedoch lediglich einen Einblick in die konstruktiven Details und in die Funktion des Dreiriegelschlosses. Für die Herstellung von einbruchhemmenden Türen sind sie nicht genügend. Dafür ist die oben erwähnte Verarbeitungs- und Montagerichtlinie bestimmt.

Bei konkretem Bedarf stellen wir Ihnen diese gerne zur Verfügung.

Portes anti-effraction

Pour la fabrication des portes Janisol anti-effraction ET2/WK3 nous avons élaboré un documentation complet de l'instructions pour l'usinage et le montage. Il comprend les différentes phases de fabrication, les usinages à effectuer pour les pièces de serrure, les consignes de vitrage et montage.

Les deux plans de montage de ferrure suivants en sont un extrait. Ils vous donnent toutefois une idée sur les détails constructifs et la fonction de serrure 3 points. Pour la fabrication de portes anti-effraction ces détails sont insuffisants. C'est le documenta-tion éroqué ci-dessus qui doit être utilisé.

En cas de besoin concrêt, nous le tenons volontiers à votre disposition.

Doors burglar resistant

To facilitate the manufacture of burglar-resistant Janisol doors ET2/WK3, we have compiled a set of comprehensive Instructions for Processing and Assembly. This includes details of the various operations, the cut-outs for locks, inserting glazing and assembly.

The next two plans for the installation of fittings are an extract from these Instructions. However, they only give an idea of the structural details and the functioning of the triple bolt lock. They are insufficient for the manufacture of burglar-resistant doors. The above-mentioned «Instructions for Processing and Assembly» have been compiled for this purpose.

We will be happy to let you have these if you need them for a specific project.

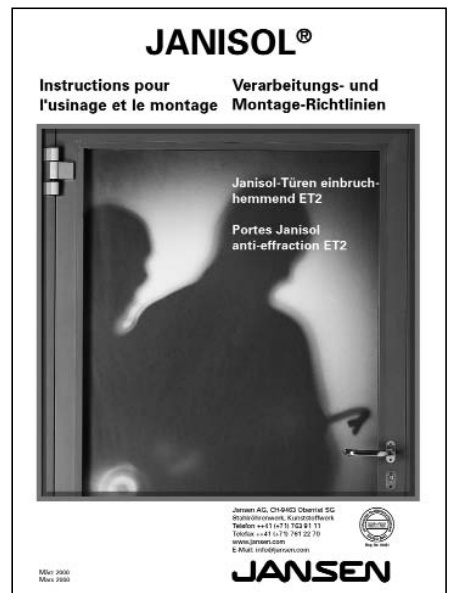
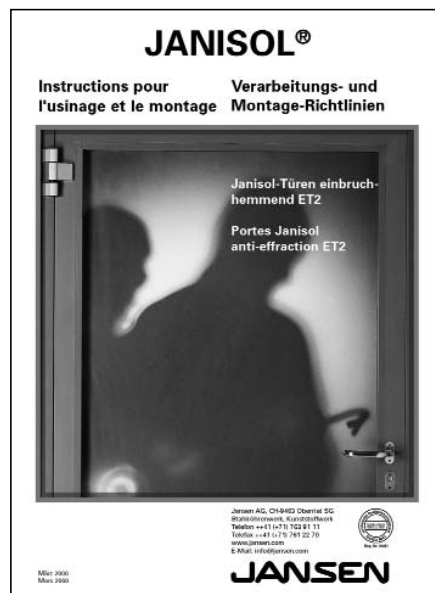

Türe einflügelig

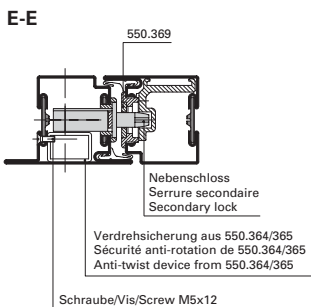
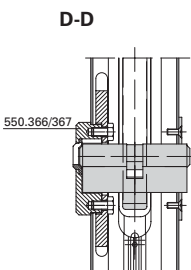
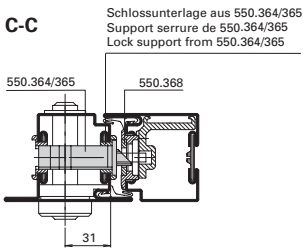
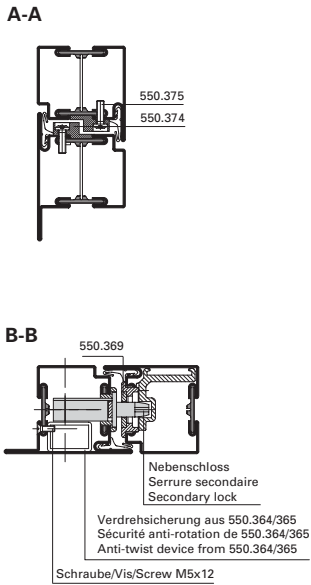

Porte à un vantail

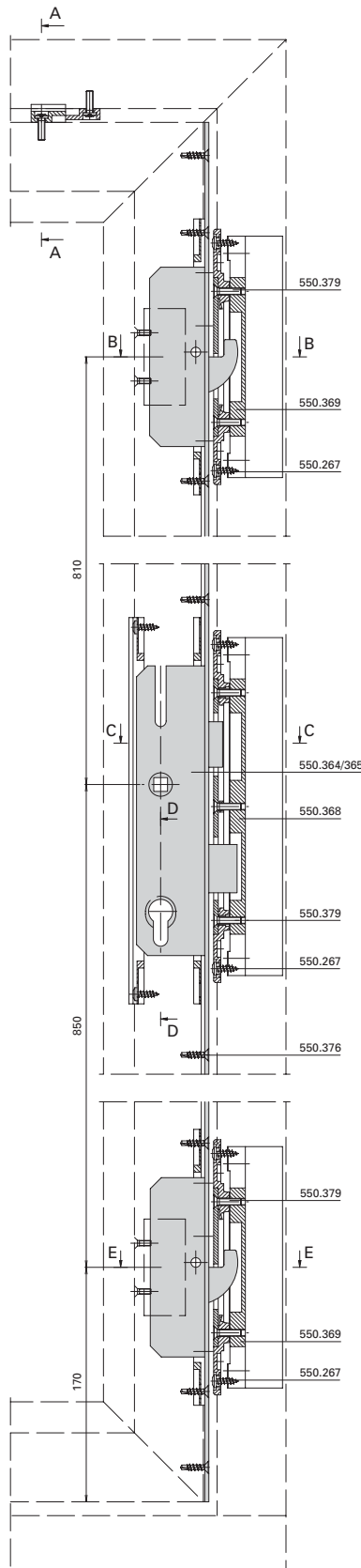

Single leaf door

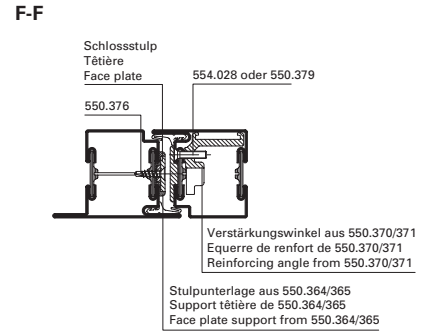

Variante Elektro-Türöffner
Variante gâche électrique
Alternatif electric strike

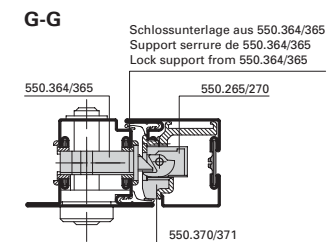
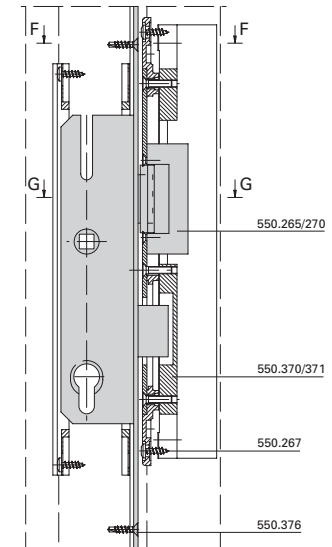

Türe zweiflügelig

Porte à deux vantaux

Double leaf door

A-A

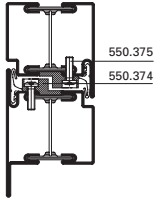

B-B

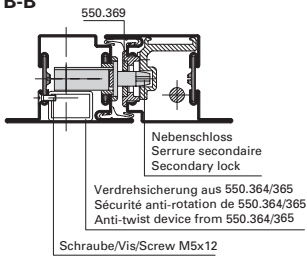

C-C

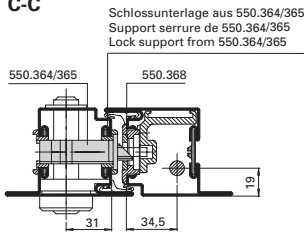

D-D

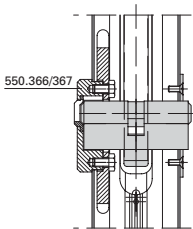

E-E

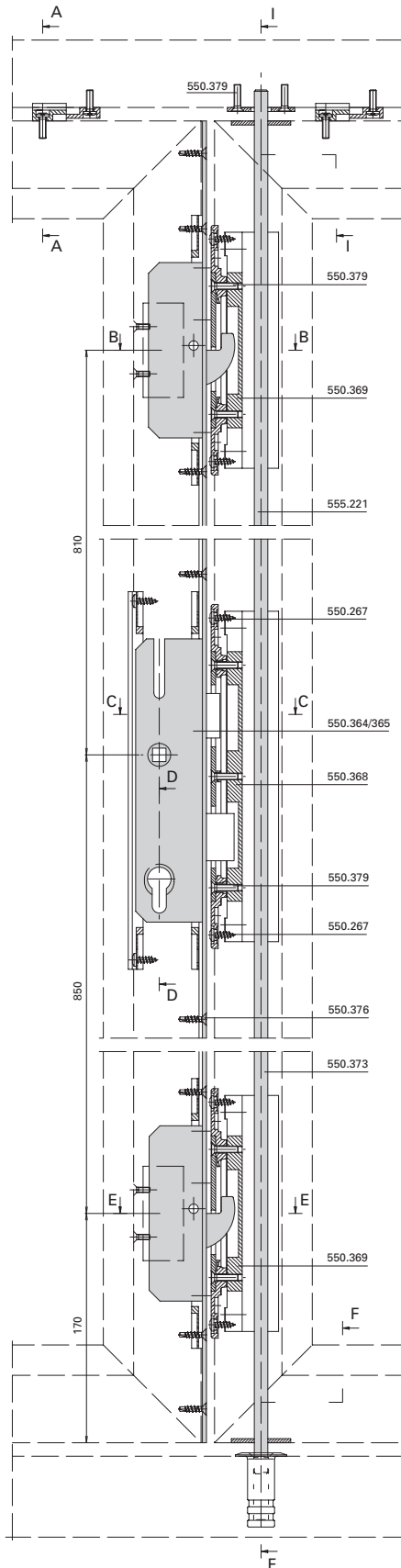
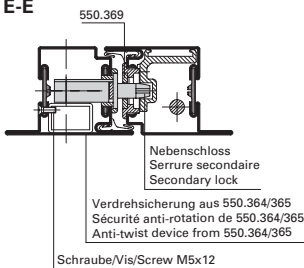

I-I

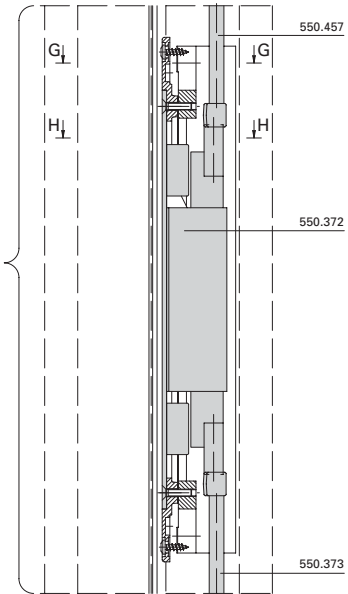
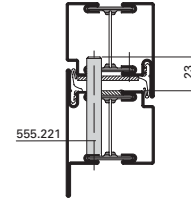

H-H

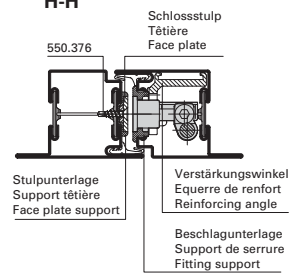

G-G

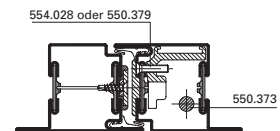

F-F

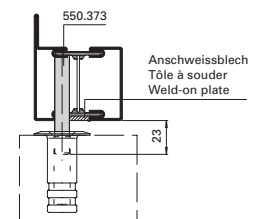

**Abstände Befestigungsfeder 450.023
 und Schraube 450.024**

**Distance entre ressort de
 fixation 450.023 et vis 450.024**

**Distance between fastening
 spring 450.023 and screw 450.024**

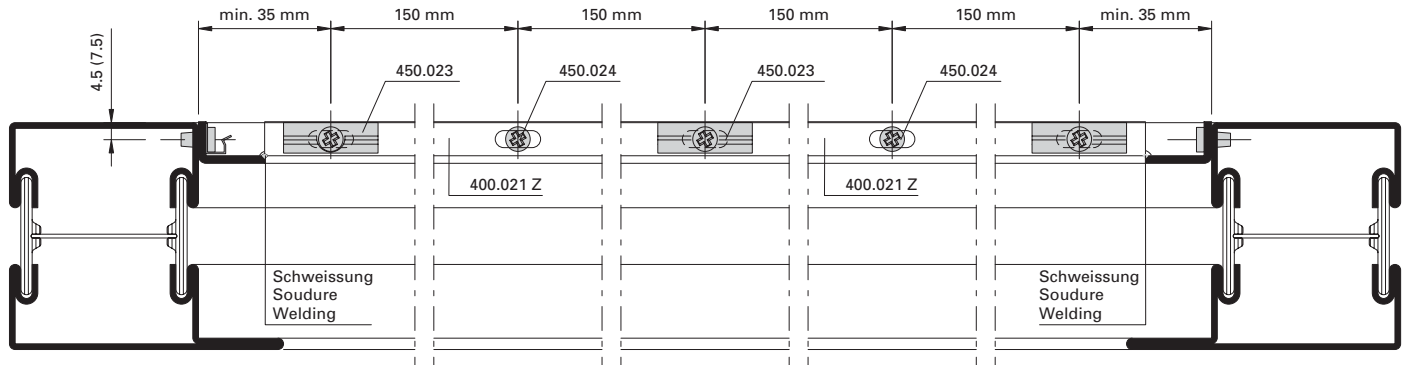

**Bestimmung der Distanzbänder
 und des Falzspiels**

**Détermination des bandes
 d'écartement et les jeu de feuillure**

**Determining packing strips and
 rebate allowance**

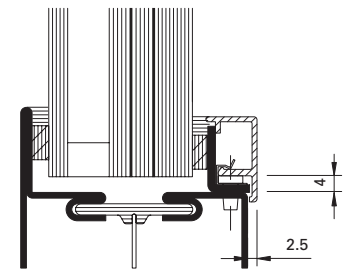
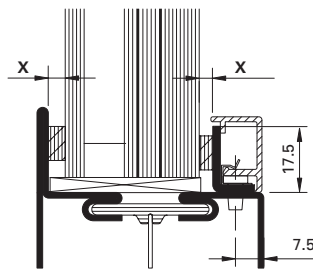
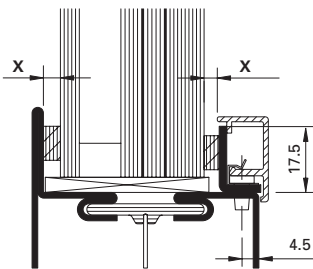

Stahlwinkel 400.021 Z
 Alu-Abdeckleiste 406.997
 Cornière en acier 400.021 Z
 Parclose en aluminium 406.997
 Steel angle 400.021 Z
 Aluminium cover strip 406.997

Stahlwinkel 400.021 Z
 Alu-Abdeckleiste 406.997
 Cornière en acier 400.021 Z
 Parclose en aluminium 406.997
 Steel angle 400.021 Z
 Aluminium cover strip 406.997

Falzspiel
 Jeu de feuillure
 Rebate allowance

X:
 Distanzbanddicke =
 Fugenbreite

X:
 Epaisseur de la bande d'écartement =
 Largeur de joint

X:
 Thickness of packing strip =
 Width of joint

Betreffend Fugendimensionierung und Fugenausbildung verweisen wir auf die gültigen SZFF-Richtlinien 42.03 und DIN-Normen 18545, resp. auf die Richtlinien der Glashersteller.

En ce qui concerne le dimensionnement et la formation des joints nous renvoyons aux directives 42.03 de la CSFF et à la norme DIN 18545 actuellement en vigueur, respectivement aux directives du fabricant de verre.

Referring to joint dimensioning and joint form we refer you to the current SZFF-guidelines 42.03 and DIN standard 18545, respectively to the guidelines of glass manufacturer.

Ablaufschritte Glaseinbau

Procédure pour la pose des vitres

Steps in fitting glass panes

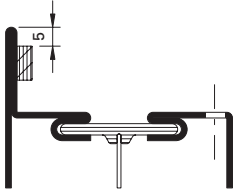

Distanzband auf Profillappen kleben
Coller la bande d'écartement sur la
battue du profilé
Attach packing strip to section flange

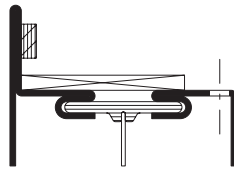

Glasklotz einsetzen
Poser la cale
Insert glazing block

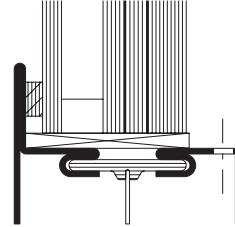

Glaselement einsetzen
Poser l'élément de vitrage
Insert glass pane

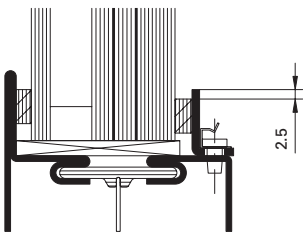

400.021 Z mit aufgeklebtem
Distanzband montieren, abwechselnd
mit 450.023 und 450.024 befestigen.

Monter l'équerre 400.021 Z équipée de
la bande de distance et la visser en
alternant avec 450.023 et 450.024.

Install 400.021 Z with glued on
packing strip and fasten alternating
with 450.023 and 450.024.

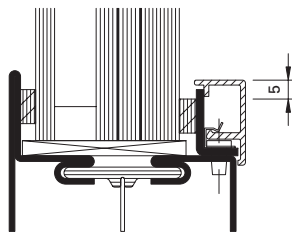

Mit Alu-Abdeckleiste abdecken
A recouvrir avec le profilé de
recouvrement en aluminium
Cover with aluminium cover profile

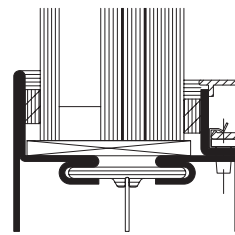

Fugen innen und aussen versiegeln
Sceller le joint intérieur et extérieur
Seal the joint inside and outside

Bedingt durch verschiedene Toleranzen (Profile, Glasleisten, Anordnung Befestigungsknöpfe, Distanzbänder und Glaselemente) empfehlen wir, die Wahl der Distanzbänder vorgängig an einem Element zu prüfen.

A cause des différentes tolérances (profilés, parclozes, disposition boutons de fixation, bandes de distance et éléments vitrés) nous recommandons d'effectuer un essai préalable avec la bande de distance choisie sur un élément.

Owing to variations in the tolerances (profiled sections, glazing beads, layout of coupling studs, packing strips and glazing) it is advisable to check your choice of packing strips on an infill panel beforehand.

Artikelverzeichnis
Index des articles
Index of items

Janisol-Türen
Janisol portes
Janisol doors

Art.-Nr. No d'art. Part no.	Seite Page Page
62.507	11-20
62.508	11-20
62.509	11-20
400.021	11-122
400.859	11-26
402.112	11-20
402.115	11-20
402.120	11-20
402.125	11-20
402.130	11-20
402.515	11-20
402.520	11-20
402.525	11-20
402.530	11-20
404.112	11-21
404.115	11-21
404.120	11-21
404.125	11-21
404.130	11-21
405.115	11-21
405.120	11-21
406.901	11-21
406.903	11-21
406.905	11-21
406.907	11-21
406.909	11-21
406.997	11-122
406.999	11-122
407.002	11-26
407.004	11-26
407.040	11-25
407.041	11-25
407.101	11-25
450.006	11-20
450.007	11-20
450.008	11-20
450.020	11-21
450.021	11-21
450.022	11-21
450.023	11-122
450.024	11-51
450.024	11-122
450.025	11-20
450.030	11-24
450.031	11-24
450.032	11-24
450.033	11-24
450.034	11-24
450.042	11-28
450.043	11-28
450.044	11-28

Art.-Nr. No d'art. Part no.	Seite Page Page
450.050	11-26
450.051	11-26
450.052	11-28
450.095	11-27
451.050	11-27
451.093	11-28
451.094	11-28
452.298	11-25
455.006	11-25
455.027	11-24
455.028	11-24
455.029	11-24
455.201	11-25
499.001	11-59
499.002	11-59
499.003	11-59
499.004	11-59
499.005	11-57
499.039	11-59
499.102	11-58
499.107	11-57
499.108	11-57
499.111	11-55
499.114	11-55
499.115	11-55
499.116	11-54
499.120	11-131
499.131	11-55
499.140	11-54
499.142	11-54
499.143	11-55
499.143	11-131
499.144	11-55
499.148	11-54
499.151	11-131
499.152	11-131
499.153	11-131
499.154	11-131
499.155	11-131
499.261	11-56
499.294	11-56
499.295	11-56
499.315	11-58
499.320	11-58
499.322	11-56
499.323	11-56
499.334	11-58
499.340	11-57
499.350	11-58
499.360	11-58
536.010	11-127

Art.-Nr. No d'art. Part no.	Seite Page Page
536.012	11-127
550.190	11-34
550.191	11-34
550.192	11-34
550.193	11-34
550.194	11-35
550.195	11-35
550.196	11-35
550.197	11-35
550.198	11-36
550.199	11-36
550.206	11-45
550.211	11-129
550.212	11-129
550.229	11-42
550.229	11-128
550.230	11-44
550.230	11-129
550.231	11-44
550.231	11-129
550.238	11-42
550.238	11-128
550.239	11-44
550.239	11-129
550.249	11-50
550.250	11-42
550.250	11-128
550.251	11-39
550.252	11-39
550.253	11-39
550.254	11-39
550.255	11-39
550.256	11-39
550.257	11-39
550.262	11-38
550.263	11-38
550.264	11-38
550.265	11-39
550.266	11-38
550.267	11-51
550.268	11-51
550.269	11-37
550.270	11-39
550.276	11-42
550.276	11-128
550.286	11-43
550.290	11-39
550.293	11-43
550.294	11-35
550.295	11-35
550.296	11-35

Artikelverzeichnis
Index des articles
Index of items

Janisol-Türen
Janisol portes
Janisol doors

Art.-Nr. No d'art. Part no.	Seite Page Page
550.297	11-35
550.302	11-46
550.314	11-48
550.316	11-48
550.322	11-51
550.329	11-49
550.330	11-49
550.331	11-49
550.332	11-49
550.333	11-49
550.334	11-49
550.347	11-46
550.348	11-46
550.349	11-47
550.350	11-47
550.351	11-47
550.352	11-48
550.354	11-50
550.355	11-50
550.356	11-49
550.364	11-123
550.365	11-123
550.366	11-127
550.367	11-127
550.368	11-124
550.369	11-124
550.370	11-125
550.371	11-125
550.372	11-125
550.373	11-126
550.374	11-126
550.375	11-130
550.376	11-130
550.379	11-130
550.380	11-40
550.387	11-41
550.396	11-45
550.397	11-45
550.398	11-45
550.399	11-45
550.415	11-50
550.454	11-51
550.455	11-37
550.456	11-51
550.458	11-36
550.499	11-50
550.667	11-40
550.669	11-41
550.670	11-41
550.671	11-41
554.028	11-130

Art.-Nr. No d'art. Part no.	Seite Page Page
555.136	11-38
555.220	11-37
555.221	11-37
555.221	11-126
555.226	11-43
555.227	11-43
555.228	11-37
555.229	11-37
555.260	11-43
555.261	11-43
600.001	11-13
600.002	11-13
600.005	11-13
600.006	11-13
600.007	11-14
600.010	11-14
601.635	11-12
601.635.01	11-18
601.685	11-10
601.685.01	11-16
602.635	11-12
602.635.01	11-18
602.685	11-10
602.685.01	11-16
603.635	11-12
603.635.01	11-18
603.685	11-10
603.685.01	11-16
604.685	11-11
604.685.01	11-17
605.635	11-12
605.635.01	11-18
605.685	11-11
605.685.01	11-17
630.010	11-9
630.013	11-8
630.013.01	11-15
630.110	11-9
630.114	11-8
630.114.01	11-15
630.411	11-9
630.416	11-8
630.416.01	11-15

Art.-Nr. No d'art. Part no.	Seite Page Page
-----------------------------------	-----------------------